

PowerShot SX620 HS

Panduan Pengguna Kamera

BAHASA INDONESIA

- Pastikan Anda membaca panduan ini, termasuk bagian “Peringatan Keselamatan” (12), sebelum menggunakan kamera.
- Membaca panduan ini akan membantu Anda untuk belajar menggunakan kamera dengan benar.
- Simpan panduan ini dengan aman agar Anda dapat menggunakannya di kemudian hari.

- Klik tombol di kanan bawah untuk mengakses halaman lain.

: Halaman berikut

: Halaman sebelum

: Halaman sebelum Anda mengklik sebuah tautan

- Untuk melompat ke bagian awal dari bab, klik judul bab di sebelah kanan.

Sebelum Penggunaan

Panduan Dasar

Panduan Tingkat Lanjut

Dasar Kamera

Mode Auto /
Mode Hybrid Otomatis

Mode Pemotretan Lain

Mode P

Mode Playback

Fungsi Wi-Fi

Menu Pengaturan

Aksesori

Lampiran

Indeks

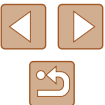

Sebelum Penggunaan

Informasi Awal

Isi Paket

Sebelum penggunaan, pastikan barang berikut ini disertakan di dalam paket. Jika ada yang hilang, hubungi penjual kamera Anda.



Kamera



Baterai
NB-13L*

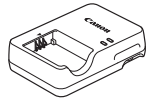

Pengisi Daya Baterai
CB-2LHE

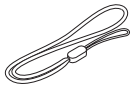

Tali Pergelangan
Tangan untuk Kamera

* Jangan lepaskan perekat yang melapisi baterai.

- Barang cetakan juga tersedia.
- Kartu memori tidak disertakan (📖2).

Kartu Memori yang Kompatibel

Kartu memori berikut ini (dijual terpisah) dapat digunakan, terlepas dari kapasitasnya.

- Kartu memori SD*
- Kartu memori SDHC*
- Kartu memori SDXC*



* Kartu memenuhi standar SD. Namun, tidak semua kartu memori telah diverifikasi untuk berfungsi dengan kamera.

Sebelum Penggunaan

Panduan Dasar

Panduan Tingkat Lanjut

Dasar Kamera

Mode Auto /
Mode Hybrid Otomatis

Mode Pemotretan Lain

Mode P

Mode Playback

Fungsi Wi-Fi

Menu Pengaturan

Aksesori

Lampiran

Indeks



Catatan Awal dan Informasi Hukum

- Ambil dan tinjau beberapa hasil pemotretan terlebih dahulu untuk memastikan bahwa gambar telah direkam dengan benar. Harap perhatikan bahwa Canon Inc., anak perusahaan dan afiliasinya, dan para distributor tidak bertanggung jawab atas kerusakan konsekuensial yang disebabkan oleh malfungsi pada kamera atau aksesoris, termasuk kartu memori, yang berakibat pada kegagalan gambar baik untuk direkam saja atau direkam dengan cara yang dapat dibaca oleh mesin.
- Gambar yang direkam oleh kamera ditujukan untuk penggunaan pribadi. Hindari perekaman ilegal yang melanggar hukum hak cipta, dan perhatikan bahwa bahkan untuk penggunaan pribadi, fotografi mungkin dapat melanggar hak cipta atau hak hukum lain pada beberapa pertunjukan atau pameran, atau dalam beberapa pengaturan komersial.
- Garansi untuk kamera hanya berlaku di area pembelian. Jika kamera bermasalah selagi berada di luar negeri, kembali ke area pembelian sebelum menghubungi Canon *Customer Support Help Desk*.
- Meskipun layar (monitor) diproduksi di bawah kondisi manufaktur dengan presisi yang sangat tinggi dan lebih dari 99,99% piksel memenuhi spesifikasi desain, dalam kasus langka beberapa piksel mungkin cacat atau mungkin muncul sebagai titik merah atau hitam. Ini tidak mengindikasikan kerusakan kamera atau memengaruhi gambar yang direkam.
- Ketika kamera digunakan dalam jangka waktu yang lama, kamera mungkin menjadi hangat. Ini tidak mengindikasikan kerusakan.

Konvensi dalam Panduan Ini

- Dalam panduan ini, ikon digunakan untuk mewakili tombol kamera dan sakelar yang sesuai sebagaimana bentuk atau tampilan ikon.
- Tombol kamera dan kontrol berikut ini diwakili oleh ikon. Angka dalam tanda kurung mengindikasikan jumlah kontrol yang sesuai pada “Nama Komponen” (📖4).
Tombol [▲] atas (6) di belakang
Tombol [◀] kiri (7) di belakang
Tombol [▶] kanan (12) di belakang
Tombol [▼] bawah (13) di belakang
- Mode pemotretan dan ikon serta teks pada layar diindikasikan dalam tanda kurung.
- ⓘ: Informasi penting yang perlu Anda ketahui
- ✎: Catatan dan tips untuk penggunaan kamera ahli
- 📖 xx: Halaman dengan informasi terkait (dalam contoh ini, “xx” mewakili nomor halaman)
- Instruksi dalam panduan ini diterapkan ke kamera dengan pengaturan default.
- Untuk kemudahan, semua kartu memori yang didukung, hanya disebut sebagai “kartu memori”.
- Simbol “▶ Foto” dan “▶ Film” di bawah judul mengindikasikan bagaimana fungsi digunakan—baik untuk foto atau film.

Sebelum Penggunaan

Panduan Dasar

Panduan Tingkat Lanjut

Dasar Kamera

Mode Auto /
Mode Hybrid Otomatis

Mode Pemotretan Lain

Mode P

Mode Playback

Fungsi Wi-Fi

Menu Pengaturan

Aksesoris

Lampiran

Indeks

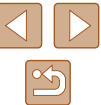

Nama Komponen

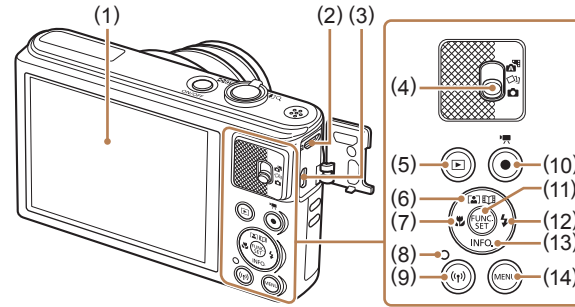
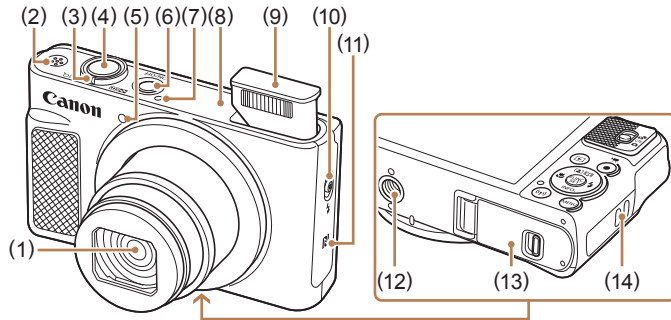

- | | |
|---|-----------------------------------|
| (1) Lensa | (7) Mikrofon |
| (2) Speaker | (8) Area antena Wi-Fi |
| (3) Tuas zoom | (9) Blitz |
| Pemotretan: [📷] (telefoto) /
[📷] (sudut lebar) | (10) Sakelar [⚡] (Blitz naik) |
| Playback: [🔍] (perbesar) /
[📷] (indeks) | (11) [N] (Tanda N)* |
| (4) Tombol rana | (12) Soket tripod |
| (5) Lampu | (13) Penutup kartu memori/baterai |
| (6) Tombol daya | (14) Pengait tali |

- | | |
|---|--|
| (1) Layar (monitor) | (8) Indikator |
| (2) Terminal DIGITAL | (9) Tombol [Wi-Fi] |
| (3) Terminal HDMI™ | (10) Tombol film |
| (4) Sakelar mode | (11) Tombol FUNC. (Fungsi) / SET |
| (5) Tombol [▶] (Playback) | (12) Tombol [⚡] (Blitz) / Kanan |
| (6) Tombol [📷] (Zoom Auto) /
[📖] (Ringkasan Cerita) / Atas | (13) Tombol [INFO, (Informasi)] /
Bawah |
| (7) Tombol [📷] (Makro) / Kiri | (14) Tombol [MENU] |

* Digunakan dengan fitur NFC (📖88).

- Sebelum Penggunaan
- Panduan Dasar
- Panduan Tingkat Lanjut
 - Dasar Kamera
 - Mode Auto / Mode Hybrid Otomatis
 - Mode Pemotretan Lain
 - Mode P
 - Mode Playback
 - Fungsi Wi-Fi
 - Menu Pengaturan
 - Aksesori
 - Lampiran
- Indeks



Daftar Isi

Sebelum Penggunaan

Informasi Awal.....	2
Isi Paket.....	2
Kartu Memori yang Kompatibel.....	2
Catatan Awal dan Informasi Hukum.....	3
Konvensi dalam Panduan Ini.....	3
Nama Komponen	4
Pengoperasian Kamera Umum.....	11
Peringatan Keselamatan.....	12

Panduan Dasar

Pengoperasian Dasar	15
Persiapan Awal.....	15
Memasang Tali	15
Memegang Kamera.....	15
Mengisi Daya Baterai	16
Memasukkan Baterai dan Kartu Memori	16
Melepaskan Baterai dan Kartu Memori	17
Mengatur Tanggal dan Waktu.....	17
Mengubah Tanggal dan Waktu.....	18
Bahasa Tampilan.....	19
Mencoba Kamera	19
Memotret (Smart Auto)	19
Melihat.....	21
Menghapus Gambar.....	21

Panduan Tingkat Lanjut

Dasar Kamera.....	22
Hidup/Mati	22
Fitur Hemat Daya (Pematian Daya Otomatis).....	23
Hemat Daya dalam Mode Pemotretan	23
Hemat Daya dalam Mode Playback.....	23
Tombol Rana	23
Pilihan Tampilan Pemotretan.....	24
Menggunakan Menu FUNC.....	24
Menggunakan Layar Menu.....	25
Keyboard pada Layar	26
Tampilan Indikator	27
Jam.....	27
Mode Auto / Mode Hybrid Otomatis	28
Memotret dengan Pengaturan yang Ditentukan Kamera.....	28
Memotret (Smart Auto)	28
Memotret dalam Mode Hybrid Otomatis.....	30
Playback Movie Digest	31
Foto/Film.....	31
Foto	31
Film.....	32
Ikon Suasana.....	32
Ikon Stabilisasi Gambar.....	33
Frame pada Layar	34
Fitur Umum, Praktis.....	34
Memperbesar Subjek (Zoom Digital).....	34
Zoom Otomatis dalam Menanggapi Gerakan Subjek (Zoom Otomatis).....	35
Menggunakan Self-Timer	36

Sebelum Penggunaan

Panduan Dasar

Panduan Tingkat Lanjut

Dasar Kamera

Mode Auto / Mode Hybrid Otomatis

Mode Pemotretan Lain

Mode P

Mode Playback

Fungsi Wi-Fi

Menu Pengaturan

Aksesori

Lampiran

Indeks



Menggunakan Self-Timer untuk Menghindari Guncangan Kamera	36
Menyesuaikan Self-Timer.....	36
Menambahkan Cap Tanggal.....	37
Pemotretan Bersambungan.....	38
Fitur Penyesuaian Gambar	38
Mengubah Rasio Aspek.....	38
Mengubah Jumlah Piksel Perekaman (Ukuran Gambar).....	39
Panduan untuk Memilih Pengaturan Piksel Perekaman Berdasarkan Ukuran Kertas (untuk Gambar 4:3).....	39
Mengubah Kualitas Gambar Film.....	39
Fitur Pemotretan yang Bermanfaat	40
Menampilkan Garis Pandu	40
Memperbesar Area dalam Fokus	40
Mengubah Pengaturan Mode IS.....	41
Menonaktifkan Stabilisasi Gambar.....	41
Merekam Film dengan Subjek yang Berukuran Sama dengan yang Ditampilkan sebelum Merekam	41
Menyesuaikan Pengoperasian Kamera	42
Menonaktifkan Sinar Bantu AF.....	42
Menonaktifkan Lampu Pengurang Mata Merah	42
Mengubah Gaya Tampilan Gambar setelah Pemotretan	43
Mengubah Periode Tampilan Gambar setelah Pemotretan ...	43
Mengubah Tampilan Layar setelah Pemotretan	43
Mode Pemotretan Lain.....	44
Menikmati Gambar yang Bervariasi dari Setiap Pemotretan (Pemotretan Kreatif)	44
Tampilan Gambar selama Playback	45
Memilih Efek	45
Suasana Spesifik.....	46
Menerapkan Efek Khusus	47
Memotret dengan Efek Lensa Mata Ikan (Efek Mata Ikan)	47

Memotret Menyerupai Model Miniatur (Efek Miniatur).....	48
Kecepatan Playback dan Waktu Playback yang Diperkirakan (untuk Klip Satu Menit)	48
Memotret dengan Efek Kamera Mainan (Efek Kamera Mainan).....	49
Memotret dalam Monokrom.....	49
Mode Spesial untuk Tujuan Lainnya	50
Memotret Otomatis setelah Deteksi Wajah (Smart Shutter).....	50
Memotret Otomatis setelah Deteksi Senyum (Senyum)	50
Memotret Otomatis setelah Deteksi Kedipan Mata (Self-Timer Kedipan Mata)	50
Memotret Otomatis setelah Mendeteksi Orang Baru (Self-Timer Wajah).....	51
Memotret Eksposur Lama (Rana Lama)	52
Pemotretan Bersambungan Kecepatan Tinggi (Rentetan Kecepatan Tinggi).....	52
Mode P	53
Memotret dalam Program AE (Mode [P])	53
Kecerahan Gambar (Eksposur).....	54
Menyesuaikan Kecerahan Gambar (Kompensasi Eksposur)....	54
Mengubah Metode Pengukuran	54
Mengubah Kecepatan ISO	55
Mengoreksi Kecerahan Gambar (i-Contrast).....	55
Warna Gambar	56
Menyesuaikan White Balance	56
White Balance Kustom	56
Mengubah Nada Warna Gambar (My Colors).....	56
Warna Kustom.....	57
Rentang Pemotretan dan Pemfokusan	58
Memotret Jarak Dekat (Makro).....	58
Memotret Subjek Jauh (Tidak Terhingga).....	58

Sebelum Penggunaan
Panduan Dasar
Panduan Tingkat Lanjut
Dasar Kamera
Mode Auto / Mode Hybrid Otomatis
Mode Pemotretan Lain
Mode P
Mode Playback
Fungsi Wi-Fi
Menu Pengaturan
Aksesori
Lampiran
Indeks



Tele-Converter Digital	59	Melihat Slideshow.....	70
Mengubah Mode Frame AF.....	59	Mengubah Pengaturan Slideshow	71
AIAF Wajah	59	Playback Otomatis untuk Gambar Terkait (Smart Shuffle).....	71
Memilih Subjek yang Akan Difokuskan (Pelacakan AF).....	60	Memproteksi Gambar.....	72
Tengah.....	61	Menggunakan Menu.....	72
Memotret dengan AF Servo	61	Memilih Gambar Satu per Satu	73
Mengubah Pengaturan Fokus	62	Memilih Rentang.....	73
Blitz.....	62	Memproteksi Semua Gambar Sekaligus	74
Mengubah Mode Blitz.....	62	Menghapus Semua Proteksi Sekaligus.....	74
Otomatis	63	Menghapus Gambar.....	74
Hidup	63	Menghapus Beberapa Gambar Sekaligus.....	75
Sinkro Lambat	63	Memilih Metode Pemilihan	75
Mati.....	63	Memilih Gambar Satu per Satu	75
Pengaturan Lainnya	63	Memilih Rentang	76
Mengubah Rasio Kompresi (Kualitas Gambar).....	63	Menentukan Semua Gambar Sekaligus.....	76
Mengubah Pengaturan Mode IS.....	63	Merotasi Gambar.....	76
Mode Playback	64	Menggunakan Menu.....	77
Melihat.....	64	Menonaktifkan Rotasi Otomatis.....	77
Mengalihkan Mode Tampilan.....	65	Menandai Gambar sebagai Favorit.....	78
Peringatan Eksposur Berlebih (untuk Sorotan Gambar)	66	Menggunakan Menu.....	78
Histogram	66	Mengedit Foto	79
Tampilan Informasi GPS.....	66	Mengubah Ukuran Gambar	79
Melihat Film Singkat yang Dibuat Ketika		Pangkas.....	79
Memotret Foto (Movie Digest).....	66	Mengubah Nada Warna Gambar (My Colors).....	80
Melihat berdasarkan Tanggal	67	Mengoreksi Kecerahan Gambar (i-Contrast).....	81
Menelusuri dan Memfilter Gambar	67	Mengoreksi Mata Merah.....	81
Menelusuri Gambar dalam Indeks.....	67	Mengedit Film.....	82
Menemukan Gambar yang Cocok dengan Kondisi yang		Mengedit Movie Digest	83
Ditentukan	68	Melihat Album (Ringkasan Cerita).....	84
Melihat Gambar Individual dalam Grup.....	69	Memilih Tema untuk Album.....	84
Pilihan Melihat Gambar	70	Menambahkan Musik Latar Belakang ke Album	85
Memperbesar Gambar	70	Membuat Album Anda Sendiri	85

Sebelum Penggunaan
Panduan Dasar
Panduan Tingkat Lanjut
Dasar Kamera
Mode Auto / Mode Hybrid Otomatis
Mode Pemotretan Lain
Mode P
Mode Playback
Fungsi Wi-Fi
Menu Pengaturan
Aksesori
Lampiran
Indeks

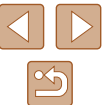

Fungsi Wi-Fi.....	87
Fitur Wi-Fi yang Tersedia	87
Mengirim Gambar ke Smartphone	88
Mengirim Gambar ke Smartphone yang	
Kompatibel dengan NFC	88
Menghubungkan melalui NFC Saat Kamera Mati	
atau dalam Mode Pemotretan	88
Menghubungkan melalui NFC Saat Kamera	
Berada dalam Mode Playback	90
Menambahkan Smartphone	91
Menggunakan Titik Akses Lainnya	93
Titik Akses Sebelumnya.....	93
Menyimpan Gambar ke Komputer	94
Mempersiapkan untuk Mendaftarkan Komputer.....	94
Menginstal Perangkat Lunak.....	94
Mengonfigurasi Komputer untuk Koneksi Wi-Fi	
(Hanya Windows).....	95
Menyimpan Gambar ke Komputer yang Terhubung.....	95
Mengonfirmasi Kompatibilitas Titik Akses	95
Menggunakan Titik Akses yang Kompatibel dengan WPS....	96
Menghubungkan ke Titik Akses yang Terdaftar.....	98
Titik Akses Sebelumnya	99
Mengirimkan Gambar ke Layanan Web yang Terdaftar.....	99
Mendaftarkan Layanan Web	99
Mendaftarkan CANON iIMAGE GATEWAY.....	100
Mendaftarkan Layanan Web Lain.....	101
Mengunggah Gambar ke Layanan Web.....	102
Mencetak Gambar Secara Nirkabel dari Printer yang	
Terhubung	103
Mengirim Gambar ke Kamera Lain	104
Pilihan Mengirim Gambar.....	105
Mengirim Beberapa Gambar	105
Memilih Rentang	105

Mengirim Gambar Favorit.....	106
Catatan untuk Mengirim Gambar	106
Memilih Jumlah Piksel Perekaman (Ukuran Gambar).....	107
Menambahkan Komentar	107
Mengirim Gambar Secara Otomatis (Sinkro Gambar)	108
Persiapan Awal.....	108
Mempersiapkan Kamera	108
Mempersiapkan Komputer	108
Mengirim Gambar.....	109
Melihat Gambar yang Dikirim melalui Sinkro	
Gambar pada Smartphone.....	109
Menggunakan Smartphone untuk Melihat	
Gambar pada Kamera dan Mengontrol Kamera	110
Memberi Geotag pada Gambar dalam Kamera	110
Memotret Jarak Jauh.....	110
Mengedit atau Menghapus Pengaturan Wi-Fi.....	111
Mengedit Informasi Koneksi	111
Mengubah Nama Perangkat	112
Menghapus Informasi Koneksi	112
Mengubah Nama Kamera	112
Mengembalikan Pengaturan Wi-Fi ke Default.....	113

Menu Pengaturan	114
Menyesuaikan Fungsi Dasar Kamera	114
Mematikan Suara Pengoperasian Kamera.....	114
Menyesuaikan Volume	114
Menyembunyikan Petunjuk dan Tips.....	115
Tanggal dan Waktu	115
Jam Dunia	115
Waktu Penarikan Lensa.....	116
Menggunakan Mode Eco.....	116
Penyesuaian Hemat Daya.....	116
Kecerahan Layar	117

Sebelum Penggunaan
Panduan Dasar
Panduan Tingkat Lanjut
Dasar Kamera
Mode Auto / Mode Hybrid Otomatis
Mode Pemotretan Lain
Mode P
Mode Playback
Fungsi Wi-Fi
Menu Pengaturan
Aksesori
Lampiran
Indeks

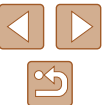

Menyembunyikan Layar Pembuka	117
Memformat Kartu Memori.....	117
Performatan Level Rendah.....	118
Penomoran File	118
Penyimpanan Gambar Berdasarkan Tanggal.....	119
Tampilan Metrik / Non-Metrik.....	119
Memeriksa Logo Sertifikasi	119
Bahasa Tampilan	119
Menyesuaikan Pengaturan Lainnya	120
Mengembalikan Pengaturan Default Kamera.....	120
Aksesori	121
Peta Sistem	121
Aksesori Pilihan.....	122
Suplai Daya	122
Unit Blitz	123
Aksesori Lainnya	123
Printer	123
Penyimpanan Foto dan Film.....	123
Menggunakan Aksesori Pilihan	124
Playback pada TV	124
Playback pada TV High-Definition.....	124
Menggunakan Perangkat Lunak	125
Koneksi Komputer melalui Kabel.....	125
Memeriksa Lingkungan Komputer Anda	125
Menginstal Perangkat Lunak.....	125
Menyimpan Gambar ke Komputer.....	126
Mencetak Gambar.....	127
Pencetakan Mudah.....	127
Mengonfigurasi Pengaturan Cetak.....	128
Memangkas Gambar sebelum Mencetak.....	129
Memilih Ukuran dan Tata Letak Kertas sebelum Mencetak	129

Pilihan Tata Letak yang Tersedia.....	130
Mencetak Foto ID	130
Mencetak Adegan Film	130
Pilihan Pencetakan Film.....	130
Menambahkan Gambar ke Daftar Cetak (DPOF)	131
Mengonfigurasi Pengaturan Cetak	131
Mengatur Pencetakan untuk Gambar Individual	131
Mengatur Pencetakan untuk Rentang Gambar.....	132
Mengatur Pencetakan untuk Semua Gambar	132
Menghapus Semua Gambar dari Daftar Cetak	132
Mencetak Gambar yang Ditambahkan ke Daftar Cetak (DPOF)	132
Menambahkan Gambar ke Photobook.....	133
Memilih Metode Pemilihan	133
Menambahkan Gambar Satu per Satu.....	133
Menambahkan Semua Gambar ke Photobook	133
Menghapus Semua Gambar dari Photobook	133

Lampiran	134
Pemecahan Masalah.....	134
Pesan pada Layar	138
Informasi pada Layar.....	140
Pemotretan (Tampilan Informasi)	140
Level Baterai	140
Playback (Tampilan Informasi Detail)	141
Ringkasan Panel Kontrol Film	141
Tabel Fungsi dan Menu	142
Fungsi yang Tersedia dalam Setiap Mode Pemotretan	142
Menu FUNC.....	143
Tab Pemotretan	145
Tab Pengaturan	147
Tab Playback	147
Tab Pencetakan.....	148
Menu FUNC. Mode Playback.....	148

Sebelum Penggunaan
Panduan Dasar
Panduan Tingkat Lanjut
Dasar Kamera
Mode Auto / Mode Hybrid Otomatis
Mode Pemotretan Lain
Mode P
Mode Playback
Fungsi Wi-Fi
Menu Pengaturan
Aksesori
Lampiran
Indeks

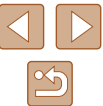

Peringatan Penanganan.....	148
Spesifikasi	149
Kamera	149
Jumlah Pemotretan/Waktu Perekaman, Waktu Playback ...	150
Rentang Pemotretan	150
Jumlah Pemotretan per Kartu Memori	151
Waktu Perekaman per Kartu Memori	151
Baterai NB-13L	152
Pengisi Daya Baterai CB-2LHE.....	152
Indeks	153
Peringatan untuk Wi-Fi (LAN Nirkabel)	155
Peringatan Gangguan Gelombang Radio	155
Peringatan Keamanan	155
Merek Dagang dan Lisensi.....	156
Pengelakan	157

Sebelum Penggunaan
Panduan Dasar
Panduan Tingkat Lanjut
Dasar Kamera
Mode Auto / Mode Hybrid Otomatis
Mode Pemotretan Lain
Mode P
Mode Playback
Fungsi Wi-Fi
Menu Pengaturan
Aksesori
Lampiran
Indeks

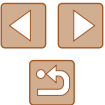

Pengoperasian Kamera Umum

Memotret

- Memotret dengan pengaturan yang ditentukan kamera (Mode Auto, Mode Hybrid Otomatis)
 - 28, 30
- Lihat beberapa efek yang diterapkan pada setiap pemotretan, memotret dengan pengaturan yang ditentukan oleh kamera (Mode Pemotretan Kreatif)
 - 44

Memotret orang dengan baik



Potret
(46)

Mencocokkan suasana tertentu



Cahaya Redup
(46)



Kembang Api
(46)

Menerapkan efek khusus



Warna Cerah
(47)



Efek Poster
(47)



Efek Mata-ikan
(47)



Efek Miniatur
(48)



Efek Kamera Mainan
(49)



Monokrom
(49)

- Fokus pada wajah
 - 28, 46, 59
- Tanpa menggunakan blitz (Blitz Mati)
 - 63
- Menyertakan diri Anda dalam pemotretan (Self-Timer)
 - 36, 51
- Menambahkan cap tanggal
 - 37
- Klip film dan foto bersamaan (Movie Digest)
 - 30

Melihat

- Melihat gambar (Mode Playback)
 - 64
- Playback otomatis (Slideshow)
 - 70
- Pada TV
 - 124
- Pada komputer
 - 125
- Menelusuri gambar dengan cepat
 - 67
- Menghapus gambar
 - 74
- Membuat album secara otomatis
 - 84

Merekam/Melihat Film

- Merekam Film
 - 28
- Melihat film (Mode Playback)
 - 64

Sebelum Penggunaan

Panduan Dasar

Panduan Tingkat Lanjut

Dasar Kamera

Mode Auto /
Mode Hybrid Otomatis

Mode Pemotretan Lain

Mode P

Mode Playback

Fungsi Wi-Fi

Menu Pengaturan

Aksesori

Lampiran

Indeks





Mencetak

- Mencetak gambar
 -  127

Menyimpan

- Menyimpan gambar ke komputer melalui kabel
 -  126

Menggunakan Fungsi Wi-Fi

- Mengirim gambar ke *smartphone*
 -  88
- Berbagi gambar secara online
 -  99
- Mengirim gambar ke komputer
 -  94

Peringatan Keselamatan

- Sebelum menggunakan produk, pastikan bahwa Anda telah membaca peringatan keselamatan yang dijelaskan di bawah. Selalu pastikan bahwa produk digunakan dengan benar.
- Peringatan keselamatan yang dicatat di sini dimaksudkan untuk mencegah cedera pada Anda dan orang lain atau mengakibatkan kerusakan properti.
- Pastikan juga untuk memeriksa panduan yang disertakan dengan aksesori yang dijual terpisah yang Anda gunakan.



Peringatan

Menandakan kemungkinan cedera yang serius atau kematian.

- Jangan picu blitz dalam jarak dekat ke mata orang. Eksposur pada cahaya kuat yang dihasilkan oleh blitz dapat merusak penglihatan. Secara khusus, jaga jarak setidaknya 1 meter (3,3 kaki) dari bayi ketika menggunakan blitz.
- Simpan peralatan ini di luar jangkauan anak-anak dan bayi. Tali yang dililit di sekitar leher anak mungkin menyebabkan sesak napas. Jika produk Anda menggunakan kabel daya, melilitkan kabel secara keliru di sekitar leher anak mungkin menyebabkan sesak napas.
- Gunakan hanya sumber daya yang direkomendasikan.
- Jangan membongkar, mengubah, atau memanaskan produk.
- Jika baterai memiliki perekat, jangan lepaskan perekat yang melapisi baterai.
- Hindari menjatuhkan atau membenturkan produk dengan keras.
- Jangan sentuh bagian dalam produk jika produk rusak, seperti saat terjatuh.
- Segera hentikan penggunaan produk jika produk mengeluarkan asap atau bau aneh, atau reaksi yang tidak normal.
- Jangan gunakan pelarut organik seperti alkohol, bensin, atau pengencer untuk membersihkan produk.

Sebelum Penggunaan

Panduan Dasar

Panduan Tingkat Lanjut

Dasar Kamera

Mode Auto / Mode Hybrid Otomatis

Mode Pemotretan Lain

Mode P

Mode Playback

Fungsi Wi-Fi

Menu Pengaturan

Aksesori

Lampiran

Indeks



- Hindari kontak dengan cairan, dan jangan biarkan cairan atau objek asing di dalam.

Ini dapat menyebabkan sengatan listrik atau kebakaran.

Jika produk basah, atau jika cairan atau objek asing masuk ke dalamnya, lepaskan baterai atau cabut dengan segera.

- Jika model kamera Anda memiliki jendela bidik atau lensa yang dapat diganti, jangan melihat melalui jendela bidik atau lensa pada sumber cahaya yang terang (seperti matahari pada hari yang cerah, atau sumber cahaya buatan yang terang).

Ini mungkin merusak penglihatan Anda.

- Jika model kamera Anda memiliki lensa yang dapat diganti, jangan tinggalkan lensa (atau kamera dengan lensa yang dipasang) di bawah sinar matahari tanpa tutup lensa.

Ini dapat menyebabkan kebakaran.

- Jangan sentuh produk selama hujan badai jika produk terhubung dengan stopkontak.

Ini dapat menyebabkan sengatan listrik atau kebakaran. Segera hentikan penggunaan produk dan jauhkan diri Anda dari produk.

- Gunakan hanya baterai yang direkomendasikan.
 - Jangan letakkan baterai dekat atau langsung pada api.
- Ini dapat menyebabkan baterai meledak atau bocor, menghasilkan sengatan listrik, kebakaran, atau cedera. Jika elektrolit baterai yang bocor terkena mata, mulut, kulit, atau pakaian, segera bilas dengan air.

- Jika produk menggunakan pengisi daya baterai, perhatikan peringatan berikut ini.

- Lepaskan steker secara berkala, dan gunakan kain kering, seka debu dan kotoran yang terkumpul pada steker, bagian luar stopkontak, dan area sekitarnya.
- Jangan memasukkan atau melepaskan steker dengan tangan yang basah.
- Jangan gunakan peralatan dengan cara yang melebihi kapasitas terhitung pada stopkontak atau aksesoris kabel. Jangan gunakan jika steker rusak atau tidak terpasang sepenuhnya pada stopkontak.
- Jangan biarkan debu atau objek metal (seperti pin atau kunci) menyentuh terminal atau steker.
- Jangan memotong, merusak, mengubah, atau menempatkan benda berat di atas kabel daya, jika produk Anda menggunakan kabel daya.

Ini dapat menyebabkan sengatan listrik atau kebakaran.

- Matikan kamera di tempat yang melarang penggunaan kamera. Gelombang elektromagnetik yang dipancarkan oleh kamera mungkin dapat mengganggu pengoperasian alat elektronik dan perangkat lain. Berhati-hatilah ketika menggunakan produk di tempat yang melarang penggunaan perangkat elektronik, seperti di dalam pesawat dan fasilitas medis.

- Jangan biarkan kamera tetap bersentuhan dengan kulit untuk periode yang lama.

Bahkan jika kamera tidak terasa panas, ini mungkin menyebabkan luka bakar suhu rendah, ditunjukkan dalam bentuk kemerahan pada kulit atau kulit melepuh. Gunakan tripod di tempat panas, atau jika Anda memiliki sirkulasi yang buruk atau kulit sensitif.



Perhatian

Menandakan kemungkinan cedera.

- Ketika membawa produk dengan tali, berhati-hatilah untuk tidak membenturkan, mengarahkan kamera ke benturan atau guncangan keras, atau membiarkan kamera terkena objek lainnya.
- Berhati-hatilah untuk tidak membenturkan atau menekan lensa dengan kuat.
- Berhati-hatilah untuk tidak menekan layar dengan kuat.

Ini dapat mengakibatkan cedera atau merusak kamera.

Jika layar retak, cedera mungkin dihasilkan dari pecahan yang ada.

- Ketika menggunakan blitz, berhati-hatilah untuk tidak menutupinya dengan tangan atau pakaian Anda.

Ini dapat menyebabkan luka bakar atau kerusakan pada blitz.

- Hindari menggunakan, menempatkan, atau menyimpan produk pada tempat berikut:
 - Tempat yang langsung terkena cahaya matahari
 - Tempat dengan suhu di atas 40 °C (104 °F)
 - Tempat lembap atau berdebu

Ini dapat menyebabkan kebocoran, pemanasan berlebih, atau ledakan dari baterai, menghasilkan sengatan listrik, kebakaran, luka bakar, atau cedera lainnya.

Pemanasan berlebih dan kerusakan mungkin menghasilkan sengatan listrik, kebakaran, luka bakar, atau cedera lainnya.

Sebelum Penggunaan

Panduan Dasar

Panduan Tingkat Lanjut

Dasar Kamera

Mode Auto / Mode Hybrid Otomatis

Mode Pemotretan Lain

Mode P

Mode Playback

Fungsi Wi-Fi

Menu Pengaturan

Aksesoris

Lampiran

Indeks



- Efek transisi slideshow mungkin menyebabkan ketidaknyamanan ketika dilihat dalam jangka waktu yang lama.
- Ketika menggunakan lensa pilihan, filter lensa, atau adapter filter (jika dapat diterapkan), pastikan untuk memasang aksesoris dengan kencang.

Jika aksesoris lensa menjadi longgar dan terjatuh, lensa mungkin retak, dan pecahan kaca dapat menyebabkan luka.

- Pada produk yang menaikkan dan menurunkan blitz secara otomatis, pastikan menghindari terjepitnya jari Anda saat blitz turun. Ini dapat menyebabkan cedera.

Perhatian

Menandakan kemungkinan kerusakan properti.

- Jangan arahkan kamera pada sumber cahaya kuat, seperti matahari pada hari yang cerah atau sumber cahaya kuat buatan.

Melakukan hal tersebut mungkin merusak sensor gambar atau komponen internal lainnya.

- Ketika menggunakan kamera di pantai berpasir atau lokasi yang berangin, berhati-hatilah agar debu atau pasir tidak masuk ke dalam kamera.
- Pada produk yang menaikkan atau menurunkan blitz secara otomatis, jangan menekan blitz ke bawah atau membongkarnya. Ini dapat menyebabkan malfungsi produk.

- Seka debu, kotoran, atau benda asing lainnya pada blitz dengan kapas pembersih atau kain.

Panas yang dikeluarkan dari blitz mungkin menyebabkan benda asing mengeluarkan asap atau malfungsi produk.

- Lepas dan simpan baterai ketika Anda tidak menggunakan produk. Kebocoran baterai apapun yang timbul mungkin menyebabkan kerusakan produk.

- Sebelum Anda membuang baterai, tutup terminal dengan selotip atau insulator lainnya.

Sentuhan dengan material metal lain mungkin menyebabkan kebakaran atau ledakan.

- Lepaskan pengisi daya baterai apapun yang digunakan dengan produk ketika tidak digunakan. Jangan tutup dengan kain atau objek lainnya ketika digunakan.

Meninggalkan unit terhubung dengan stopkontak dalam jangka waktu lama dapat menyebabkan panas berlebih dan distorsi, menyebabkan kebakaran.

- Jangan tinggalkan baterai khusus apapun dekat binatang peliharaan. Baterai yang digigit oleh binatang peliharaan dapat menyebabkan kebocoran, panas berlebih atau ledakan, menyebabkan kerusakan produk atau kebakaran.

- Jika produk Anda menggunakan beberapa baterai, jangan gunakan baterai dengan level daya yang berbeda secara bersamaan, dan jangan gunakan baterai lama dan baru bersamaan. Jangan masukkan baterai dengan terminal + dan – secara terbalik. Ini dapat menyebabkan malfungsi produk.

- Jangan duduk dengan kamera dalam saku celana Anda. Melakukan hal tersebut dapat menyebabkan malfungsi atau merusak layar.

- Ketika meletakkan kamera dalam tas Anda, pastikan objek keras tidak bersentuhan dengan layar. Tutup juga layar (sehingga layar menghadap badan), jika layar produk Anda dapat ditutup.

- Jangan pasang objek keras apapun pada produk. Melakukan hal tersebut dapat menyebabkan malfungsi atau merusak layar.



Sebelum Penggunaan

Panduan Dasar

Panduan Tingkat Lanjut

Dasar Kamera

Mode Auto /
Mode Hybrid Otomatis

Mode Pemotretan Lain

Mode P

Mode Playback

Fungsi Wi-Fi

Menu Pengaturan

Aksesoris

Lampiran

Indeks



Panduan Dasar

Pengoperasian Dasar

Informasi dan instruksi dasar, mulai dari persiapan awal sampai ke pemotretan dan playback

Persiapan Awal

Persiapkan untuk pemotretan sebagai berikut.

Memasang Tali

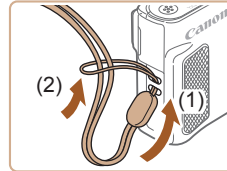

- Masukkan ujung tali melalui pengait tali (1), lalu tarik ujung tali lainnya melewati lingkaran pada ujung yang telah dimasukkan (2).

Memegang Kamera

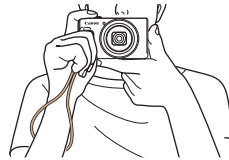

- Letakkan tali di sekitar pergelangan tangan Anda.
- Ketika memotret, pastikan lengan Anda dekat dengan badan Anda dan tahan kamera dengan mantap untuk mencegah kamera bergerak. Jika Anda telah menaikkan blitz, jangan letakkan jari Anda di atas blitz.

Sebelum Penggunaan

Panduan Dasar

Panduan Tingkat Lanjut

Dasar Kamera

Mode Auto /
Mode Hybrid Otomatis

Mode Pemotretan Lain

Mode P

Mode Playback

Fungsi Wi-Fi

Menu Pengaturan

Aksesori

Lampiran

Indeks

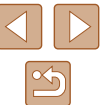

Mengisi Daya Baterai

Sebelum penggunaan, isi daya baterai dengan pengisi daya yang disertakan. Pastikan untuk mengisi daya baterai terlebih dahulu, karena kamera tidak dijual dengan baterai yang telah terisi daya.

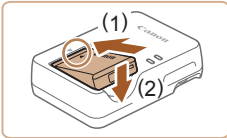

1 Masukkan baterai.

- Setelah menyejajarkan tanda ▲ pada baterai dan pengisi daya, masukkan baterai dengan menekannya ke dalam (1) dan ke bawah (2).

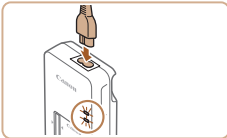

2 Isi daya baterai.

- Colokkan kabel daya ke dalam pengisi daya baterai, kemudian colokkan ujung yang lain ke stopkontak.
- Lampu pengisi daya berubah menjadi oranye, dan pengisian daya dimulai.
- Ketika pengisian daya selesai, lampu berubah menjadi hijau.

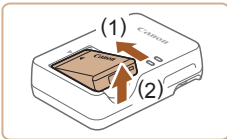

3 Lepaskan baterai.

- Setelah melepaskan pengisi daya baterai dari stopkontak, lepaskan baterai dengan menekannya ke dalam (1) dan ke atas (2).



- Untuk melindungi baterai dan menjaganya dalam kondisi optimal, jangan isi baterai terus-menerus melebihi 24 jam.
- Untuk pengisi daya baterai yang menggunakan kabel daya, jangan pasang pengisi daya atau kabel ke objek lain. Melakukan hal tersebut dapat menyebabkan malfungsi atau kerusakan pada produk.



- Untuk detail mengenai waktu pengisian daya dan jumlah pemotretan dan waktu perekaman yang dimungkinkan dengan baterai yang terisi penuh, lihat "Jumlah Pemotretan/Waktu Perekaman, Waktu Playback" (150).
- Baterai yang telah terisi daya akan kehilangan daya secara bertahap, bahkan ketika baterai tidak digunakan. Isi daya baterai pada (atau segera sebelum) hari penggunaan.
- Pengisi daya dapat digunakan dalam area dengan daya 100 – 240 V AC (50/60 Hz). Untuk stopkontak daya dalam format lain, gunakan adapter yang tersedia secara komersial untuk steker. Jangan pernah menggunakan transformator listrik yang dirancang untuk bepergian, yang mungkin merusak baterai.

Memasukkan Baterai dan Kartu Memori

Masukkan baterai yang disertakan dan kartu memori (dijual terpisah). Perhatikan bahwa sebelum menggunakan kartu memori yang baru atau yang telah diformat oleh perangkat lain, Anda harus memformat kartu memori dengan kamera ini (117).

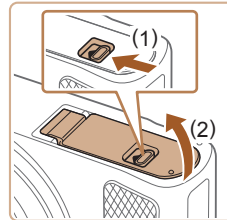

1 Buka penutup.

- Geser sakelar (1) dan buka penutup (2).

Sebelum Penggunaan

Panduan Dasar

Panduan Tingkat Lanjut

Dasar Kamera

Mode Auto /
Mode Hybrid Otomatis

Mode Pemotretan Lain

Mode P

Mode Playback

Fungsi Wi-Fi

Menu Pengaturan

Aksesori

Lampiran

Indeks



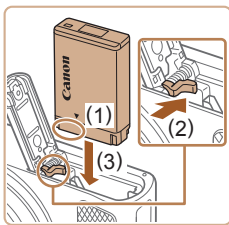

2 Masukkan baterai.

- Pegang baterai dengan terminal pada posisi yang ditunjukkan (1), tahan pengunci baterai ke arah (2) dan masukkan baterai ke arah (3) hingga klik ke posisi terkunci.
- Jika Anda memasukkan baterai menghadap ke arah yang salah, baterai tidak dapat terkunci pada posisi yang tepat. Selalu pastikan agar baterai menghadap ke arah yang benar dan terkunci ketika dimasukkan.

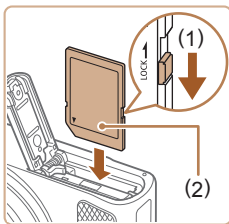

3 Periksa sakelar proteksi kartu Anda dan masukkan kartu memori.

- Merekam tidak dimungkinkan pada kartu memori dengan sakelar proteksi dalam posisi terkunci. Gerakkan sakelar ke arah (1).
- Masukkan kartu memori dengan label (2) menghadap seperti yang ditunjukkan hingga klik ke posisi terkunci.
- Pastikan kartu memori menghadap arah yang tepat ketika Anda memasukkannya. Memasukkan kartu memori menghadap ke posisi yang salah mungkin merusak kamera.

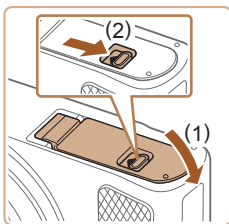

4 Tutup penutup.

- Turunkan penutup (1) dan tahan ketika Anda menggeser sakelar, hingga penutup klik ke posisi tertutup (2).



- Untuk panduan mengenai berapa banyak pemotretan atau waktu perekaman yang dapat disimpan dalam satu kartu memori, lihat "Jumlah Pemotretan per Kartu Memori" (151).

Melepaskan Baterai dan Kartu Memori

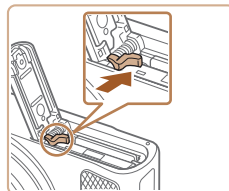

Lepaskan baterai.

- Buka penutup dan tekan pengunci baterai searah dengan tanda panah.
- Baterai akan muncul.

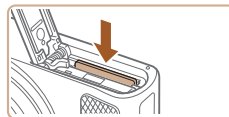

Lepaskan kartu memori.

- Tekan kartu memori hingga klik, lalu lepaskan secara perlahan.
- Kartu memori akan muncul.

Mengatur Tanggal dan Waktu

Atur waktu dan tanggal saat ini dengan benar seperti berikut jika layar [Tgl/Waktu] ditampilkan ketika Anda mengaktifkan kamera. Informasi yang Anda tentukan dengan cara ini akan direkam dalam pengaturan gambar ketika Anda memotret, dan digunakan ketika Anda mengatur gambar berdasarkan tanggal pemotretan atau mencetak gambar yang menunjukkan tanggal.

Anda juga dapat menambahkan cap tanggal ke pemotretan, jika Anda menginginkannya (37).

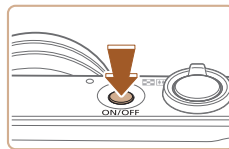

1 Aktifkan kamera.

- Tekan tombol daya.
- Layar [Tgl/Waktu] ditampilkan.

Sebelum Penggunaan

Panduan Dasar

Panduan Tingkat Lanjut

Dasar Kamera

Mode Auto /
Mode Hybrid Otomatis

Mode Pemotretan Lain

Mode P

Mode Playback

Fungsi Wi-Fi

Menu Pengaturan

Aksesori

Lampiran

Indeks

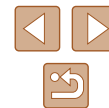

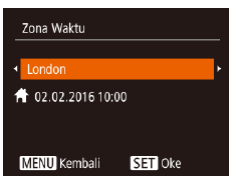

2 Atur tanggal dan waktu.

- Tekan tombol [◀][▶] untuk memilih item.
- Tekan tombol [▲][▼] untuk menentukan tanggal dan waktu.
- Ketika selesai, tekan tombol [⊕].

3 Tentukan zona waktu tempat asal Anda.

- Tekan tombol [◀][▶] untuk memilih zona waktu tempat asal Anda.

4 Selesaikan proses pengaturan.

- Tekan tombol [⊕] ketika selesai. Setelah pesan konfirmasi, layar pengaturan tidak lagi ditampilkan.
- Untuk mematikan kamera, tekan tombol daya.



- Kecuali Anda mengatur tanggal, waktu, dan zona waktu tempat asal, layar [Tgl/Waktu] akan ditampilkan setiap kali Anda mengaktifkan kamera. Tentukan informasi yang benar.



- Untuk mengatur waktu musim panas (1 jam lebih cepat), pilih [☀] dalam langkah 2 lalu pilih [☀] dengan menekan tombol [▲][▼].

Mengubah Tanggal dan Waktu

Sesuaikan tanggal dan waktu sebagai berikut.



1 Akses layar menu.

- Tekan tombol [MENU].



2 Pilih [Tgl/Waktu].

- Gerakkan tuas zoom untuk memilih tab [↑][↓].
- Tekan tombol [▲][▼] untuk memilih [Tgl/Waktu], lalu tekan tombol [⊕].

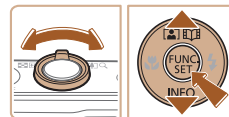

3 Ubah tanggal dan waktu.

- Ikuti langkah 2 dalam "Mengatur Tanggal dan Waktu" (17) untuk menyesuaikan pengaturan.
- Tekan tombol [MENU] untuk menutup layar menu.



- Pengaturan tanggal/waktu dapat dipertahankan untuk sekitar 3 minggu oleh baterai internal tanggal/waktu kamera (baterai cadangan) setelah baterai dilepaskan.
- Baterai tanggal/waktu akan terisi daya selama sekitar 4 jam setelah Anda memasukkan baterai yang terisi daya, bahkan jika kamera dalam kondisi mati.
- Setelah baterai tanggal/waktu habis, layar [Tgl/Waktu] akan ditampilkan ketika Anda mengaktifkan kamera. Atur tanggal dan waktu yang benar sesuai yang telah dijelaskan dalam "Mengatur Tanggal dan Waktu" (17).

Sebelum Penggunaan

Panduan Dasar

Panduan Tingkat Lanjut

Dasar Kamera

Mode Auto /
Mode Hybrid Otomatis

Mode Pemotretan Lain

Mode P

Mode Playback

Fungsi Wi-Fi

Menu Pengaturan

Aksesori

Lampiran

Indeks



Bahasa Tampilan

Ubah bahasa tampilan sesuai kebutuhan.



1 Masuk ke mode Playback.

- Tekan tombol [▶].

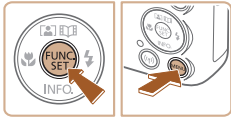

2 Akses layar pengaturan.

- Tekan dan tahan tombol [⊕], lalu segera tekan tombol [MENU].



3 Atur bahasa tampilan.

- Tekan tombol [▲][▼][◀][▶] untuk memilih bahasa, lalu tekan tombol [⊕].
- Setelah bahasa tampilan diatur, layar pengaturan tidak lagi ditampilkan.



- Waktu saat ini ditampilkan jika Anda menunggu terlalu lama dalam langkah 2 setelah menekan tombol [⊕] sebelum Anda menekan tombol [MENU]. Dalam kasus ini, tekan tombol [⊕] untuk menghilangkan tampilan waktu dan ulangi langkah 2.
- Anda juga dapat mengubah bahasa tampilan dengan menekan tombol [MENU] dan memilih [Bahasa] pada tab [f].

Mencoba Kamera

► Foto ► Film

Ikuti instruksi berikut ini untuk mengaktifkan kamera, memotret foto atau merekam film, lalu melihatnya.

Memotret (Smart Auto)

Untuk pemilihan otomatis penuh pada pengaturan optimal untuk suasana tertentu, cukup biarkan kamera menentukan subjek dan kondisi pemotretan.

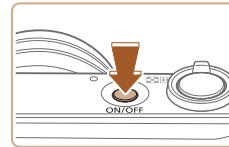

1 Aktifkan kamera.

- Tekan tombol daya.
- Layar pembuka ditampilkan.

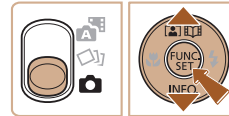

2 Masuk ke mode [AUTO].

- Atur sakelar mode ke [CAMERA].
- Tekan tombol [⊕], tekan tombol [▲][▼] untuk memilih [AUTO], lalu tekan kembali tombol [⊕].
- Tekan tombol [▲][▼] untuk memilih [AUTO], lalu tekan tombol [⊕].
- Arahkan kamera pada subjek. Kamera akan membuat bunyi klik perlahan ketika telah menentukan suasana.
- Ikon yang mewakili mode Suasana dan Penstabil Gambar ditampilkan di sebelah kanan atas layar.
- Frame ditampilkan di sekitar subjek yang terdeteksi mengindikasikan bahwa subjek sedang berada dalam fokus.



Sebelum Penggunaan

Panduan Dasar

Panduan Tingkat Lanjut

Dasar Kamera

Mode Auto /
Mode Hybrid Otomatis

Mode Pemotretan Lain

Mode P

Mode Playback

Fungsi Wi-Fi

Menu Pengaturan

Aksesori

Lampiran

Indeks

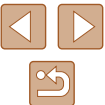

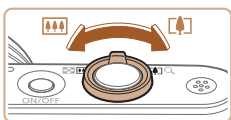

3 Komposisikan pemotretan.

- Untuk memperbesar subjek, gerakkan tuas zoom ke arah [T] (telefoto), dan untuk memperkecil subjek, gerakkan tuas ke arah [B] (sudut lebar).

4 Potret.

Memotret Foto

1) Fokuskan.

- Tekan tombol rana perlahan, setengah ke bawah. Kamera berbunyi bip dua kali setelah pemfokusan, dan frame ditampilkan untuk mengindikasikan area gambar yang berada dalam fokus.

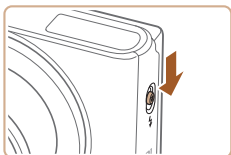
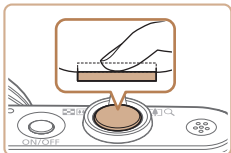

- Jika [Angkat blitz] ditampilkan, gerakkan sakelar [] untuk menaikkan blitz. Blitz akan menyala ketika memotret. Jika Anda memilih untuk tidak menggunakan blitz, tekan blitz ke bawah dengan jari Anda, ke dalam kamera.

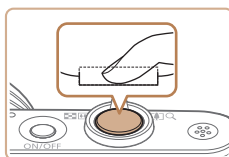

2) Potret.

- Tekan tombol rana sepenuhnya.
- Ketika kamera memotret, bunyi rana dimainkan, dan dalam kondisi cahaya redup ketika Anda menaikkan blitz, blitz menyala secara otomatis.
- Pastikan kamera tetap stabil hingga bunyi rana berakhir.
- Setelah menampilkan hasil pemotretan Anda, kamera akan kembali ke layar pemotretan.

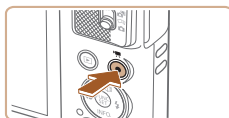

Merekam Film

1) Mulai merekam.

- Tekan tombol film. Kamera berbunyi bip satu kali ketika perekaman dimulai, dan [●Rec] ditampilkan dengan waktu yang telah berlalu (1).
- Bar hitam ditampilkan di tepi atas dan bawah layar, dan subjek sedikit diperbesar. Bar hitam mengindikasikan area gambar yang tidak direkam.
- Frame yang ditampilkan di sekitar wajah yang terdeteksi mengindikasikan bahwa wajah berada dalam fokus.
- Setelah perekaman dimulai, angkat jari Anda dari tombol film.



2) Selesai merekam.

- Tekan kembali tombol film untuk berhenti merekam. Kamera berbunyi bip dua kali ketika perekaman berhenti.

Sebelum Penggunaan
Panduan Dasar
Panduan Tingkat Lanjut
Dasar Kamera
Mode Auto / Mode Hybrid Otomatis
Mode Pemotretan Lain
Mode P
Mode Playback
Fungsi Wi-Fi
Menu Pengaturan
Aksesori
Lampiran
Indeks



Melihat

Setelah memotret gambar atau merekam film, Anda dapat melihat gambar atau film pada layar sebagai berikut.



1 Masuk ke mode Playback.

- Tekan tombol [▶].
- Foto terakhir Anda ditampilkan.



2 Pilih gambar.

- Untuk melihat gambar sebelumnya, tekan tombol [◀]. Untuk melihat gambar berikutnya, tekan tombol [▶].

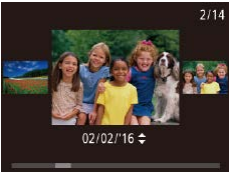

- Untuk mengakses layar ini (mode Layar Gulir), tekan dan tahan tombol [◀][▶] setidaknya selama satu detik. Dalam mode ini, tekan tombol [◀][▶] untuk menelusuri gambar.
- Untuk kembali ke tampilan gambar tunggal, tekan tombol [⊞].
- Film diidentifikasi dengan ikon [SET ▶]. Untuk memutar film, lanjutkan ke langkah 3.



3 Putar film.

- Tekan tombol [⊞], tekan tombol [▲][▼] untuk memilih [▶], lalu tekan kembali tombol [⊞].
- Playback sekarang dimulai, dan setelah film selesai, [SET ▶] ditampilkan.
- Untuk menyesuaikan volume, tekan tombol [▲][▼] selama playback.



- Untuk beralih ke mode pemotretan dari mode Playback, tekan tombol rana setengah.

Menghapus Gambar

Anda dapat memilih dan menghapus gambar yang tidak diperlukan satu per satu. Berhati-hatilah ketika menghapus gambar, karena gambar tidak dapat diperoleh kembali.



- Anda dapat memilih beberapa gambar untuk dihapus sekaligus (75).

1 Pilih sebuah gambar yang akan dihapus.

- Tekan tombol [◀][▶] untuk memilih gambar.

2 Hapus gambar.

- Tekan tombol [⊞], tekan tombol [▲][▼] untuk memilih [🗑️], lalu tekan kembali tombol [⊞].
- Setelah [Hapus?] ditampilkan, tekan tombol [◀][▶] untuk memilih [Hapus], lalu tekan tombol [⊞].
- Gambar saat ini telah dihapus.
- Untuk membatalkan penghapusan, tekan tombol [◀][▶] untuk memilih [Batal], lalu tekan tombol [⊞].

Sebelum Penggunaan

Panduan Dasar

Panduan Tingkat Lanjut

Dasar Kamera

Mode Auto /
Mode Hybrid Otomatis

Mode Pemotretan Lain

Mode P

Mode Playback

Fungsi Wi-Fi

Menu Pengaturan

Aksesori

Lampiran

Indeks



Panduan Tingkat Lanjut

Dasar Kamera

Pengoperasian dasar lainnya dan lebih banyak cara untuk menikmati kamera Anda, termasuk pilihan pemotretan dan playback

Hidup/Mati

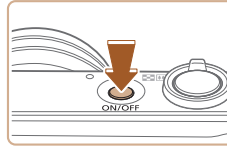

Mode Pemotretan

- Tekan tombol daya untuk mengaktifkan kamera dan mempersiapkan untuk pemotretan.
- Untuk mematikan kamera, tekan kembali tombol daya.



Mode Playback

- Tekan tombol [▶] untuk mengaktifkan kamera dan melihat hasil pemotretan Anda.
- Untuk mematikan kamera, tekan kembali tombol [▶].



- Untuk beralih ke mode Playback dari mode pemotretan, tekan tombol [▶].
- Untuk beralih ke mode pemotretan dari mode Playback, tekan tombol rana setengah (1/2).
- Lensa akan ditarik setelah kamera berada dalam mode Playback selama sekitar satu menit. Anda dapat mematikan kamera ketika lensa ditarik dengan menekan tombol [▶].

Sebelum Penggunaan

Panduan Dasar

Panduan Tingkat Lanjut

Dasar Kamera

Mode Auto /
Mode Hybrid Otomatis

Mode Pemotretan Lain

Mode P

Mode Playback

Fungsi Wi-Fi

Menu Pengaturan

Aksesori

Lampiran

Indeks

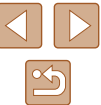

Fitur Hemat Daya (Pematian Daya Otomatis)

Sebagai cara untuk menghemat daya baterai, kamera secara otomatis menonaktifkan layar (Tampilan Mati) lalu mati dengan sendirinya setelah tidak ada aktivitas dalam jangka waktu tertentu.

Hemat Daya dalam Mode Pemotretan

Layar secara otomatis dinonaktifkan setelah tidak ada aktivitas sekitar satu menit. Dalam sekitar dua menit lebih, lensa ditarik dan kamera mati dengan sendirinya. Untuk mengaktifkan layar dan mempersiapkan pemotretan saat layar mati namun lensa masih di luar, tekan tombol rana setengah (📖23).

Hemat Daya dalam Mode Playback

Kamera mati dengan sendirinya secara otomatis setelah tidak ada aktivitas sekitar lima menit.



- Anda dapat menonaktifkan Pematian Daya Otomatis dan menyesuaikan waktu untuk Tampilan Mati, jika Anda menginginkannya (📖116).
- Hemat daya tidak aktif selagi kamera terhubung ke perangkat lain melalui Wi-Fi (📖87), atau saat kamera dihubungkan ke komputer (📖126).

Tombol Rana

Untuk memastikan pemotretan Anda berada dalam fokus, selalu mulai dengan menahan tombol rana setengah, dan setelah subjek berada dalam fokus, tekan tombol sepenuhnya untuk memotret. Dalam manual ini, pengoperasian tombol rana dijelaskan dengan menekan tombol *setengah* atau *sepenuhnya*.

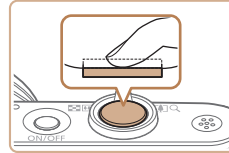

1 Tekan setengah. (Tekan dengan ringan untuk fokus.)

- Tekan tombol rana setengah. Kamera berbunyi bip dua kali, dan frame ditampilkan di sekitar area gambar yang berada dalam fokus.

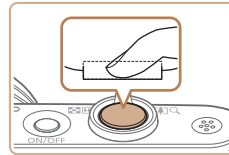

2 Tekan sepenuhnya. (Dari posisi setengah, tekan sepenuhnya untuk memotret.)

- Kamera memotret, saat bunyi rana dimainkan.
- Pastikan kamera tetap stabil hingga bunyi rana berakhir.



- Gambar mungkin tidak fokus jika Anda memotret tanpa menekan tombol rana setengah pada awalnya.
- Panjang playback bunyi rana bervariasi tergantung pada waktu yang dibutuhkan untuk pemotretan. Ini mungkin membutuhkan waktu lebih lama dalam beberapa suasana pemotretan, dan gambar akan menjadi kabur jika Anda menggerakkan kamera (atau subjek bergerak) sebelum bunyi rana berakhir.

Sebelum Penggunaan

Panduan Dasar

Panduan Tingkat Lanjut

Dasar Kamera

Mode Auto /
Mode Hybrid Otomatis

Mode Pemotretan Lain

Mode P

Mode Playback

Fungsi Wi-Fi

Menu Pengaturan

Aksesori

Lampiran

Indeks



Pilihan Tampilan Pemotretan

Tekan tombol [▼] untuk melihat informasi lain pada layar, atau untuk menyembunyikan informasi. Untuk detail pada informasi yang ditampilkan, lihat "Informasi pada Layar" (140).

	Informasi ditampilkan
	Tidak ada informasi ditampilkan



- Kecerahan layar ditingkatkan secara otomatis berdasarkan fungsi pemandangan malam ketika Anda memotret di bawah cahaya redup, membuatnya semakin mudah untuk memeriksa bagaimana pemotretan dikomposisikan. Namun, kecerahan gambar pada layar mungkin tidak sesuai dengan kecerahan dalam pemotretan Anda. Perhatikan bahwa setiap distorsi gambar pada layar atau gerakan subjek yang terputus-putus tidak akan memengaruhi gambar yang direkam.
- Untuk pilihan tampilan playback, lihat "Mengalihkan Mode Tampilan" (65).

Menggunakan Menu FUNC.

Konfigurasi fungsi yang umumnya digunakan melalui menu FUNC. sebagai berikut.
Perhatikan bahwa item menu dan pilihan bervariasi tergantung pada mode pemotretan (143) atau mode Playback (148).



1 Akses menu FUNC.

- Tekan tombol [FUNC SET INFO].



(1)
(2)

2 Pilih item menu.

- Tekan tombol [▲][▼] untuk memilih item menu (1), lalu tekan tombol [FUNC SET INFO] atau [▶].
- Pilihan yang tersedia (2) didaftarkan di sebelah item menu, di sebelah kanan.
- Tergantung pada item menu, fungsi dapat ditentukan cukup dengan menekan tombol [FUNC SET INFO] atau [▶], atau layar yang lain akan ditampilkan untuk mengonfigurasi fungsi.

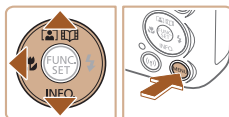

3 Pilih pilihan.

- Tekan tombol [▲][▼] untuk memilih pilihan.
- Item yang ditandai dengan ikon [MENU] dapat dikonfigurasi dengan menekan tombol [MENU].
- Untuk kembali ke item menu, tekan tombol [◀].

Sebelum Penggunaan

Panduan Dasar

Panduan Tingkat Lanjut

Dasar Kamera

Mode Auto /
Mode Hybrid Otomatis

Mode Pemotretan Lain

Mode P

Mode Playback

Fungsi Wi-Fi

Menu Pengaturan

Aksesori

Lampiran

Indeks

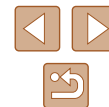



4 Pastikan pilihan Anda dan keluar.

- Tekan tombol [MENU].
- Layar sebelum Anda menekan tombol [MENU] dalam langkah 1 ditampilkan kembali, menunjukkan pilihan yang Anda konfigurasi.



- Untuk membatalkan perubahan pengaturan yang tidak disengaja, Anda dapat mengembalikan pengaturan default kamera (120).

Menggunakan Layar Menu

Konfigurasi fungsi kamera yang bervariasi melalui layar menu sebagai berikut. Item menu dikelompokkan berdasarkan tujuan pada tab, seperti potret [CAMERA], playback [PLAY], dan sebagainya. Perhatikan bahwa item menu yang tersedia bervariasi tergantung pada mode pemotretan atau Playback yang dipilih (145 – 148).



1 Akses layar menu.

- Tekan tombol [MENU].



2 Pilih tab.

- Gerakkan tuas zoom untuk memilih sebuah tab.
- Setelah Anda menekan tombol [▲][▼] untuk memilih tab pada awalnya, Anda dapat beralih antara beberapa tab dengan menekan tombol [◀][▶].

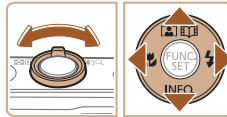

Sebelum Penggunaan

Panduan Dasar

Panduan Tingkat Lanjut

Dasar Kamera

Mode Auto /
Mode Hybrid Otomatis

Mode Pemotretan Lain

Mode P

Mode Playback

Fungsi Wi-Fi

Menu Pengaturan

Aksesori

Lampiran

Indeks

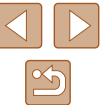

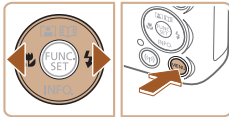
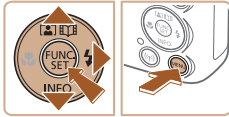

3 Pilih item menu.

- Tekan tombol [▲][▼] untuk memilih item menu.
- Untuk item menu dengan pilihan yang tidak ditunjukkan, pertama tekan tombol [⊕] atau [▶] untuk mengalihkan layar, lalu tekan tombol [▲][▼] untuk memilih item menu.
- Untuk kembali ke layar sebelumnya, tekan tombol [MENU].

4 Pilih pilihan.

- Tekan tombol [◀][▶] untuk memilih pilihan.

5 Pastikan pilihan Anda dan keluar.

- Tekan tombol [MENU] untuk kembali ke layar yang ditampilkan sebelum Anda menekan tombol [MENU] dalam langkah 1.



- Untuk membatalkan perubahan pengaturan yang tidak disengaja, Anda dapat mengembalikan pengaturan default kamera (📖120).

Keyboard pada Layar

Gunakan keyboard pada layar untuk memasukkan informasi koneksi Wi-Fi (📖88). Perhatikan bahwa panjang dan tipe informasi yang dapat Anda masukkan bervariasi tergantung pada fungsi yang Anda gunakan.

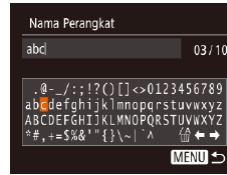

Memasukkan Karakter

- Tekan tombol [▲][▼][◀][▶] untuk memilih karakter, lalu tekan tombol [⊕] untuk memasukkannya.

Menggerakkan Kursor

- Pilih [◀] atau [▶] dan tekan tombol [⊕].

Menghapus Karakter

- Pilih [↶] dan tekan tombol [⊕]. Karakter sebelumnya akan dihapus.

Memastikan Input dan Kembali ke Layar Sebelumnya

- Tekan tombol [MENU].

Sebelum Penggunaan

Panduan Dasar

Panduan Tingkat Lanjut

Dasar Kamera

Mode Auto /
Mode Hybrid Otomatis

Mode Pemotretan Lain

Mode P

Mode Playback

Fungsi Wi-Fi

Menu Pengaturan

Aksesori

Lampiran

Indeks

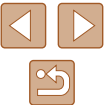

Tampilan Indikator

Indikator di bagian belakang kamera (📖4) berkedip hijau pada saat ini.

- Menghubungkan ke komputer (📖126)
- Tampilan Mati (📖23, 📖116)
- Memulai, merekam, atau membaca
- Berkomunikasi dengan perangkat lain
- Memotret eksposur lama (📖52)
- Menghubungkan/mengirimkan melalui Wi-Fi



- Ketika indikator berkedip hijau, jangan mematikan kamera, atau membuka penutup kartu memori/baterai, atau menggoyangkan atau memukul kamera. Ini dapat membuat gambar menjadi rusak atau menyebabkan kerusakan pada kamera atau kartu memori.

Jam

Anda dapat memeriksa waktu saat ini.

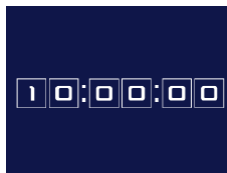

- Tekan dan tahan tombol [🕒].
- Waktu saat ini muncul.
- Jika Anda memegang kamera secara vertikal selagi menggunakan fungsi jam, kamera akan beralih ke tampilan vertikal. Tekan tombol [◀][▶] untuk mengubah warna tampilan.
- Tekan kembali tombol [🕒] untuk membatalkan tampilan jam.



- Ketika kamera mati, tekan dan tahan tombol [🕒], kemudian tekan tombol daya untuk menampilkan jam.

Sebelum Penggunaan

Panduan Dasar

Panduan Tingkat Lanjut

Dasar Kamera

Mode Auto /
Mode Hybrid Otomatis

Mode Pemotretan Lain

Mode P

Mode Playback

Fungsi Wi-Fi

Menu Pengaturan

Aksesori

Lampiran

Indeks

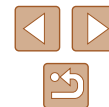

Mode Auto / Mode Hybrid Otomatis

Mode yang praktis untuk pemotretan mudah dengan kontrol pemotretan yang lebih baik

Memotret dengan Pengaturan yang Ditetapkan Kamera

Untuk pemilihan otomatis penuh pada pengaturan optimal untuk suasana tertentu, cukup biarkan kamera menentukan subjek dan kondisi pemotretan.

Memotret (Smart Auto)

► Foto ► Film

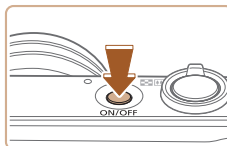

1 Aktifkan kamera.

- Tekan tombol daya.
- Layar pembuka ditampilkan.

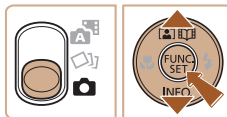

2 Masuk ke mode [AUTO].

- Atur sakelar mode ke [CAMERA].
- Tekan tombol [MENU], tekan tombol [▲][▼] untuk memilih [AUTO], lalu tekan kembali tombol [MENU].
- Tekan tombol [▲][▼] untuk memilih [AUTO], lalu tekan tombol [MENU].
- Arahkan kamera pada subjek. Kamera akan membuat bunyi klik perlahan ketika telah menentukan suasana.
- Ikon yang mewakili mode Suasana dan Penstabil Gambar ditampilkan di sebelah kanan atas layar (32, 33).
- Frame ditampilkan di sekitar subjek yang terdeteksi mengindikasikan bahwa subjek sedang berada dalam fokus.



Sebelum Penggunaan

Panduan Dasar

Panduan Tingkat Lanjut

Dasar Kamera

Mode Auto /
Mode Hybrid Otomatis

Mode Pemotretan Lain

Mode P

Mode Playback

Fungsi Wi-Fi

Menu Pengaturan

Aksesori

Lampiran

Indeks

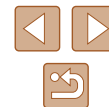

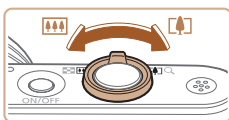

(1)



3 Komposisikan pemotretan.

- Untuk memperbesar subjek, gerakkan tuas zoom ke arah [📷] (telefoto), dan untuk memperkecil subjek, gerakkan tuas ke arah [📷] (sudut lebar). (Bar zoom (1) yang menunjukkan posisi zoom ditampilkan.)
- Untuk memperkecil atau memperluas tampilan dengan cepat, gerakkan tuas zoom sepenuhnya ke arah [📷] (telefoto) atau [📷] (sudut lebar), dan untuk memperkecil atau memperluas tampilan dengan perlahan, gerakkan tuas hanya sedikit ke arah yang diinginkan.

4 Potret.

Memotret Foto

1) Fokuskan.

- Tekan tombol rana setengah. Kamera berbunyi bip dua kali setelah pemfokusan, dan frame ditampilkan yang mengindikasikan area gambar yang berada dalam fokus.
- Beberapa frame AF ditampilkan ketika beberapa area berada dalam fokus.
- Jika [Angkat blitz] ditampilkan, gerakkan sakelar [📷] untuk menaikkan blitz. Blitz akan menyala ketika memotret. Jika Anda memilih untuk tidak menggunakan blitz, tekan blitz ke bawah dengan jari Anda, ke dalam kamera.

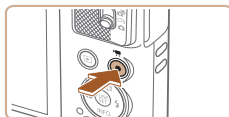
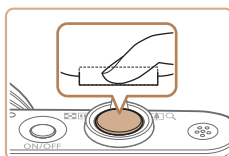
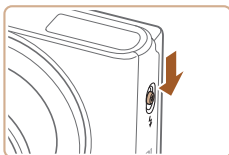
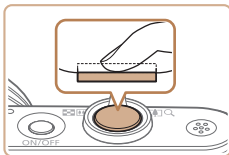

(1)



2) Potret.

- Tekan tombol rana sepenuhnya.
- Ketika kamera memotret, bunyi rana dimainkan, dan dalam kondisi cahaya redup ketika Anda menaikkan blitz, blitz menyala secara otomatis.
- Pastikan kamera tetap stabil hingga bunyi rana berakhir.
- Setelah menampilkan hasil pemotretan Anda, kamera akan kembali ke layar pemotretan.

Merekam Film

1) Mulai merekam.

- Tekan tombol film. Kamera berbunyi bip satu kali ketika perekaman dimulai, dan [●Rec] ditampilkan dengan waktu yang telah berlalu (1).
- Bar hitam ditampilkan di tepi atas dan bawah layar, dan subjek sedikit diperbesar. Bar hitam mengindikasikan area gambar yang tidak direkam.
- Frame yang ditampilkan di sekitar wajah yang terdeteksi mengindikasikan bahwa wajah berada dalam fokus.
- Setelah perekaman dimulai, angkat jari Anda dari tombol film.

Sebelum Penggunaan
Panduan Dasar
Panduan Tingkat Lanjut
Dasar Kamera
Mode Auto / Mode Hybrid Otomatis
Mode Pemotretan Lain
Mode P
Mode Playback
Fungsi Wi-Fi
Menu Pengaturan
Aksesori
Lampiran
Indeks



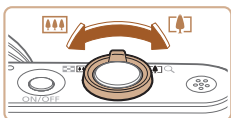

2) Ubah ukuran subjek dan komposisikan ulang pemotretan sesuai kebutuhan.

- Untuk mengubah ukuran subjek, ulangi pengoperasian dalam langkah 3. Namun, perhatikan bahwa suara pengoperasian kamera akan direkam. Perhatikan bahwa film yang direkam pada faktor zoom yang ditampilkan dalam warna biru akan tampak berbintik.
- Ketika Anda mengomposisi ulang pemotretan, fokus, kecerahan, dan warna akan disesuaikan secara otomatis.

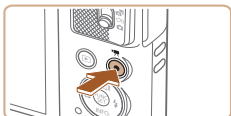

3) Selesai merekam.

- Tekan kembali tombol film untuk berhenti merekam. Kamera berbunyi bip dua kali ketika perekaman berhenti.
- Perekaman akan berhenti secara otomatis ketika kartu memori telah penuh.



2 Komposisikan pemotretan.

- Ikuti langkah 3 – 4 dalam “Memotret (Smart Auto)” (📖28) untuk mengomposisikan pemotretan dan pemfokusan.
- Untuk mendapatkan movie digest yang lebih impresif, arahkan kamera pada subjek sekitar empat detik sebelum memotret foto.

3 Potret.

- Ikuti langkah 4 dalam “Memotret (Smart Auto)” (📖28) untuk memotret foto.
- Kamera merekam foto dan klip film. Klip, yang diakhiri dengan foto dan bunyi rana, membentuk bab tunggal di dalam movie digest.



- Lamanya penggunaan baterai dalam mode ini lebih singkat dibandingkan dalam mode [AUTO], karena movie digest direkam untuk setiap pemotretan.
- Movie digest mungkin tidak direkam jika Anda memotret foto segera setelah mengaktifkan kamera, memilih mode [A], atau mengoperasikan kamera dengan cara lain.
- Suara akibat pengoperasian kamera akan direkam dalam movie digest.

Memotret dalam Mode Hybrid Otomatis

► Foto ► Film

Anda dapat membuat film pendek dari hari tersebut hanya dengan memotret foto. Kamera merekam klip 2 – 4 detik dari suasana sebelum setiap pemotretan, yang kemudian akan digabungkan menjadi satu movie digest.



1 Masuk ke mode [A].

- Atur sakelar mode ke [A].

Sebelum Penggunaan

Panduan Dasar

Panduan Tingkat Lanjut

Dasar Kamera

Mode Auto /
Mode Hybrid Otomatis

Mode Pemotretan Lain

Mode P

Mode Playback

Fungsi Wi-Fi

Menu Pengaturan

Aksesori

Lampiran

Indeks





- Kualitas movie digest adalah [Full HD] dan tidak dapat diubah.
- Suara tidak akan dimainkan saat Anda menekan tombol rana setengah atau memicu self-timer.
- Movie digest disimpan sebagai file film terpisah dalam kondisi berikut ini bahkan jika klip tersebut direkam pada hari yang sama dalam mode [Video].
 - Ukuran file movie digest mencapai sekitar 4 GB, atau jumlah waktu perekaman mencapai sekitar 29 menit dan 59 detik.
 - Movie digest diproteksi (1172).
 - Pengaturan waktu musim panas (1117) atau zona waktu (11115) berubah.
 - Folder baru dibuat (11119).
- Bunyi rana yang direkam tidak dapat dimodifikasi atau dihapus.
- Jika Anda memilih untuk merekam movie digest tanpa foto, sesuaikan pengaturannya terlebih dahulu. Pilih MENU (1125) ▶ tab [Foto] ▶ [Tipe Digest] ▶ [Tanpa Foto] (1125).
- Bab individual dapat diedit (1183).

Playback Movie Digest

Tampilkan foto yang dipotret dalam mode [Foto] untuk memutar movie digest yang dibuat pada hari yang sama, atau tentukan tanggal movie digest untuk dimainkan (1166).

Foto/Film



- Tombol [Power] yang ditahan selagi mengaktifkan kamera akan membuat suara pengoperasian kamera dinonaktifkan. Untuk mengaktifkan suara, tekan tombol [MENU], pilih [Diam] pada tab [Foto], lalu tekan tombol [Left] [Right] untuk memilih [Mat].

Foto



- Sebuah ikon [Flash] yang berkedip memperingatkan bahwa gambar akan menjadi kabur oleh guncangan kamera. Dalam kasus ini, pasang kamera pada tripod atau lakukan cara lain untuk menjaganya agar tetap stabil.
- Jika hasil pemotretan Anda gelap meskipun blitz menyala, bergeraklah mendekati ke subjek. Untuk detail pada rentang blitz, lihat "Spesifikasi" (1149).
- Subjek mungkin terlalu dekat jika kamera hanya berbunyi bip satu kali ketika Anda menekan tombol rana setengah. Untuk detail pada rentang fokus (rentang pemotretan), lihat "Rentang Pemotretan" (1150).
- Untuk mengurangi mata merah dan untuk membantu pemfokusan, lampu mungkin menyala ketika memotret dalam kondisi cahaya redup.
- Sebuah ikon [Focus] yang berkedip ditampilkan ketika Anda mencoba untuk memotret mengindikasikan bahwa pemotretan tidak dimungkinkan hingga blitz telah selesai diisi ulang. Pemotretan dapat segera dilanjutkan setelah blitz siap, maka tekan tombol rana sepenuhnya ke bawah dan tunggu, atau lepaskan tombol dan tekan kembali.
- Meskipun Anda dapat memotret kembali sebelum layar pemotretan ditampilkan, pemotretan Anda sebelumnya mungkin menentukan fokus, kecerahan, dan warna yang digunakan.



- Anda dapat mengubah berapa lama gambar ditampilkan setelah pemotretan (1143).

Sebelum Penggunaan

Panduan Dasar

Panduan Tingkat Lanjut

Dasar Kamera

Mode Auto /
Mode Hybrid Otomatis

Mode Pemotretan Lain

Mode P

Mode Playback

Fungsi Wi-Fi

Menu Pengaturan

Aksesori

Lampiran

Indeks

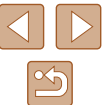

Film



- Sebelum perekaman film, turunkan blitz dengan jari Anda. Selama perekaman, jauhkan jari Anda dari mikrofon. Membiarkan blitz naik, atau menghalangi mikrofon mungkin mencegah audio untuk direkam atau mungkin menyebabkan rekaman suara teredam.



- Hindari menyentuh kontrol kamera selain dari tombol film ketika merekam film, karena suara yang dihasilkan oleh kamera akan direkam.
- Setelah perekaman film dimulai, area tampilan gambar berubah dan subjek diperbesar untuk memungkinkan koreksi dari guncangan kamera yang signifikan. Untuk memotret subjek pada ukuran yang sama dengan yang ditunjukkan sebelum memotret, sesuaikan pengaturan stabilisasi gambar (41).



- Rekaman audio adalah mono.

Ikon Suasana

► Foto ► Film

Dalam mode [M] dan [AUTO], suasana pemotretan yang ditentukan oleh kamera diindikasikan dengan ikon yang ditampilkan, dan pengaturan yang sesuai secara otomatis dipilih untuk pemfokusan optimal, kecerahan subjek, dan warna.

Latar Belakang	Saat Memotret Orang			Warna Latar Belakang Ikon
	Orang	Bergerak*1	Bayangan pada Wajah*1	
Terang				Abu-abu
Terang dan Cahaya latar			–	
Dengan Langit Biru				Biru Muda
Langit Biru dan Cahaya latar			–	
Lampu sorot				Biru Tua
Gelap				
Gelap, Menggunakan Tripod		–	–	

Sebelum Penggunaan

Panduan Dasar

Panduan Tingkat Lanjut

Dasar Kamera

Mode Auto /
Mode Hybrid Otomatis

Mode Pemotretan Lain

Mode P

Mode Playback

Fungsi Wi-Fi

Menu Pengaturan

Aksesori

Lampiran

Indeks



Latar Belakang	Saat Memotret Subjek Lain			Warna Latar Belakang Ikon
	Subjek Lain	Bergerak*1	Pada Jarak Dekat	
Terang				Abu-abu
Terang dan Cahaya latar				
Dengan Langit Biru				Biru Muda
Langit Biru dan Cahaya latar				
Matahari terbenam			–	Oranye
Lampu sorot				Biru Tua
Gelap				
Gelap, Menggunakan Tripod		–	–	

*1 Tidak ditampilkan untuk film.

*2 Ditampilkan dalam suasana gelap ketika kamera dipegang stabil, seperti ketika diletakkan pada tripod.



- Coba potret dalam mode **IP1** (53) jika ikon suasana tidak sesuai dengan kondisi pemotretan aktual, atau jika tidak dimungkinkan untuk memotret dengan efek, warna, atau kecerahan yang Anda harapkan.

Ikon Stabilisasi Gambar

► Foto ► Film

Stabilisasi gambar yang optimal untuk kondisi pemotretan secara otomatis diterapkan (Intelligent IS). Selain itu, ikon berikut ini ditampilkan dalam mode dan **[AUTO]**.

	Stabilisasi gambar untuk foto (Normal)
	Stabilisasi gambar untuk foto ketika <i>panning</i> (<i>Panning</i>)*
	Penstabilan gambar untuk guncangan kamera bersudut dan guncangan pergeseran dalam pemotretan makro (IS Hybrid). Untuk film, ditampilkan dan penstabilan gambar juga diterapkan.
	Stabilisasi gambar untuk film, mengurangi guncangan kamera yang kuat, seperti ketika merekam selagi berjalan (Dinamis)
	Stabilisasi gambar untuk guncangan kamera perlahan, seperti ketika merekam film pada telefoto (<i>Powered</i>)
	Tidak ada stabilisasi gambar, karena kamera diletakkan pada tripod atau dipegang stabil dengan cara lain. Namun, selama perekaman film, ditampilkan, dan stabilisasi gambar untuk melawan angin atau sumber getaran lainnya digunakan (IS Tripod).

* Ditampilkan ketika Anda bergerak, mengikuti subjek yang bergerak dengan kamera. Ketika Anda mengikuti subjek yang bergerak secara horizontal, stabilisasi gambar hanya mengatasi guncangan kamera vertikal, dan stabilisasi horizontal berhenti. Demikian pula, ketika Anda mengikuti subjek yang bergerak secara vertikal, stabilisasi gambar hanya mengatasi guncangan kamera horizontal.



- Untuk membatalkan stabilisasi gambar, atur [Modus IS] ke [Mati] (41). Dalam kasus ini, sebuah ikon IS tidak ditampilkan.
- Dalam mode , ikon tidak ditampilkan.

Sebelum Penggunaan
Panduan Dasar
Panduan Tingkat Lanjut
Dasar Kamera
Mode Auto / Mode Hybrid Otomatis
Mode Pemotretan Lain
Mode P
Mode Playback
Fungsi Wi-Fi
Menu Pengaturan
Aksesori
Lampiran
Indeks

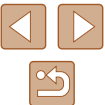

Frame pada Layar

► Foto ► Film

Dalam mode [AUTO], berbagai frame ditampilkan setelah kamera mendeteksi subjek yang Anda bidik.

- Sebuah frame putih ditampilkan di sekitar subjek (atau wajah seseorang) yang ditentukan oleh kamera untuk menjadi subjek utama, dan frame abu-abu ditampilkan di sekitar wajah lain yang terdeteksi. Frame mengikuti subjek yang bergerak dalam rentang tertentu untuk menjaga subjek tetap berada dalam fokus. Namun, jika kamera mendeteksi pergerakan subjek, hanya frame putih yang akan tersisa pada layar.
- Ketika Anda menekan tombol rana setengah dan kamera mendeteksi pergerakan subjek, frame biru ditampilkan, dan fokus serta kecerahan gambar akan selalu disesuaikan (AF Servo).



- Coba potret dalam mode [P] (53) jika tidak ada frame yang ditampilkan, jika frame tidak ditampilkan di sekitar subjek yang diinginkan, atau jika frame ditampilkan pada latar belakang atau area serupa.

Fitur Umum, Praktis

Memperbesar Subjek (Zoom Digital)

► Foto ► Film

Ketika jarak subjek terlalu jauh untuk diperbesar dengan menggunakan zoom optik, gunakan zoom digital untuk perbesaran hingga sekitar 100x.

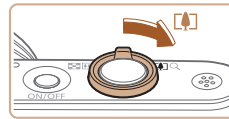

1 Gerakan tuas zoom ke arah [🔍].

- Tahan tuas hingga perbesaran berhenti.
- Zoom berhenti pada faktor zoom terbesar sebelum gambar menjadi terlihat berbintik, yang kemudian diindikasikan pada layar.

2 Gerakan kembali tuas zoom ke arah [🔍].

- (1) adalah faktor zoom saat ini.
- Kamera memperbesar lebih dekat pada subjek.

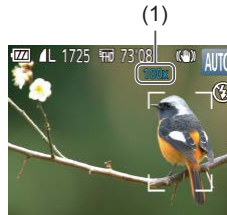

Sebelum Penggunaan

Panduan Dasar

Panduan Tingkat Lanjut

Dasar Kamera

Mode Auto /
Mode Hybrid Otomatis

Mode Pemotretan Lain

Mode P

Mode Playback

Fungsi Wi-Fi

Menu Pengaturan

Aksesori

Lampiran

Indeks

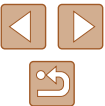



- Menggerakkan tuas zoom akan menampilkan bar zoom (yang mengindikasikan posisi zoom). Bar zoom diberi kode warna untuk mengindikasikan rentang zoom.
 - Rentang putih: rentang zoom optik dimana gambar tidak akan terlihat berbintik.
 - Rentang kuning: rentang zoom digital dimana gambar tidak terlalu terlihat berbintik (ZoomPlus).
 - Rentang biru: rentang zoom digital dimana gambar akan terlihat berbintik.
- Karena rentang biru tidak akan tersedia pada beberapa pengaturan piksel perekaman (📷39), faktor zoom maksimum dapat dicapai dengan mengikuti langkah 1.



- Untuk menonaktifkan zoom digital, pilih MENU (📖25) ▶ tab 📷 ▶ [Zum Digital] ▶ [Mat].

Zoom Otomatis dalam Menanggapi Gerakan Subjek (Zoom Otomatis)

▶ Foto ▶ Film

Kamera memperluas dan memperkecil tampilan secara otomatis untuk menjaga wajah yang terdeteksi (📷28) pada ukuran konstan. Jika orang bergerak lebih dekat, kamera akan secara otomatis memperluas tampilan, dan sebaliknya.

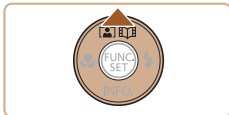

1 Masuk ke mode Zoom Otomatis.

- Tekan tombol [▲].
- [👤] ditampilkan.
- Frame putih ditampilkan di sekitar wajah yang terdeteksi, dan kamera memperkecil dan memperluas tampilan agar subjek tetap berada pada layar.

- Saat beberapa wajah terdeteksi, frame putih ditampilkan di sekitar wajah subjek utama dan hingga dua frame abu-abu di sekitar wajah yang lain, sementara kamera melakukan zoom agar subjek tetap berada pada layar.

2 Potret.

- Zoom otomatis berlanjut bahkan setelah Anda memotret, dan frame tetap ditampilkan.
- Untuk membatalkan zoom otomatis, tekan kembali tombol [▲]. [📷] ditampilkan.



- Wajah mungkin tidak terdeteksi pada beberapa faktor zoom, jika kepala subjek dimiringkan atau menghadap kamera tidak secara langsung.
- Zoom otomatis dinonaktifkan dalam situasi berikut ini.
 - Ketika Anda mengubah mode pemotretan
 - Ketika Anda menekan tombol [MENU], tombol film, atau tombol [📷]
 - Ketika [▶] ditekan selagi blitz dinaikkan



- Ketika subjek yang terdeteksi bergerak ke arah tepi layar, kamera memperluas tampilan agar subjek tetap berada pada layar.
- Faktor zoom tidak dapat diubah setelah Anda menekan tombol rana sepenuhnya dalam mode Self-timer (📷36).
- Kamera memprioritaskan zoom untuk menjaga subjek tetap pada layar. Untuk alasan ini, mempertahankan ukuran tampilan wajah yang konstan mungkin tidak dapat dilakukan, tergantung pada gerakan subjek dan kondisi pemotretan.
- Saat tidak ada wajah yang terdeteksi, kamera akan melakukan zoom hingga ke level tertentu dan berhenti zoom hingga wajah terdeteksi.

Sebelum Penggunaan

Panduan Dasar

Panduan Tingkat Lanjut

Dasar Kamera

Mode Auto /
Mode Hybrid Otomatis

Mode Pemotretan Lain

Mode P

Mode Playback

Fungsi Wi-Fi

Menu Pengaturan

Aksesori

Lampiran

Indeks



Menggunakan Self-Timer

► Foto ► Film

Dengan self-timer, Anda dapat memasukkan diri Anda dalam foto grup atau pemotretan berjangka waktu lainnya. Kamera akan memotret sekitar 10 detik setelah Anda menekan tombol rana.



1 Konfigurasi pengaturan.

- Tekan tombol [MENU], pilih [FUNC SET] dalam menu, lalu pilih [10] (24).
- Setelah pengaturan selesai, [10] ditampilkan.



2 Potret.

- Untuk Foto: Tekan tombol rana setengah untuk fokus pada subjek, lalu tekan tombol sepenuhnya.
- Untuk Film: Tekan tombol film.
- Setelah Anda memulai self-timer, lampu akan berkedip dan kamera akan memainkan bunyi self-timer.
- Dua detik sebelum memotret, kecepatan kedipan dan suara akan meningkat. (Lampu akan tetap menyala jika blitz menyala.)
- Untuk membatalkan pemotretan setelah Anda memicu self-timer, tekan tombol [MENU].
- Untuk mengembalikan pengaturan awal, pilih [FUNC SET] dalam langkah 1.



Menggunakan Self-Timer untuk Menghindari Guncangan Kamera

Pilihan ini merupakan pelepasan rana hingga sekitar dua detik setelah Anda menekan tombol rana. Jika kamera tidak stabil selagi Anda menekan tombol rana, ini tidak akan memengaruhi pemotretan Anda.

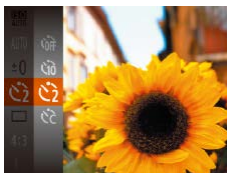

- Ikuti langkah 1 dalam “Menggunakan Self-Timer” (36) dan pilih [FUNC SET].
- Setelah pengaturan selesai, [FUNC SET] ditampilkan.
- Ikuti langkah 2 dalam “Menggunakan Self-Timer” (36) untuk memotret.

Menyesuaikan Self-Timer

Anda dapat menentukan penundaan (0 – 30 detik) dan jumlah pemotretan (1 – 10).

1 Pilih [FUNC SET].

- Ikuti langkah 1 dalam “Menggunakan Self-Timer” (36), pilih [FUNC SET] dan tekan tombol [MENU].

2 Konfigurasi pengaturan.

- Tekan tombol [▲][▼] untuk memilih waktu tunda atau jumlah pemotretan.
- Tekan tombol [◀][▶] untuk memilih nilai, lalu tekan tombol [MENU].
- Setelah pengaturan selesai, [FUNC SET] ditampilkan.
- Ikuti langkah 2 dalam “Menggunakan Self-Timer” (36) untuk memotret.

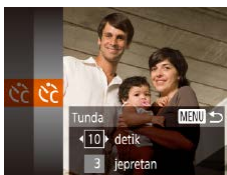

Sebelum Penggunaan

Panduan Dasar

Panduan Tingkat Lanjut

Dasar Kamera

Mode Auto /
Mode Hybrid Otomatis

Mode Pemotretan Lain

Mode P

Mode Playback

Fungsi Wi-Fi

Menu Pengaturan

Aksesori

Lampiran

Indeks





- Untuk film yang direkam menggunakan self-timer, perekaman dimulai setelah waktu tunda yang Anda tentukan, tetapi menentukan jumlah pemotretan tidak memiliki efek.



- Ketika Anda menentukan beberapa pemotretan, kecerahan gambar dan white balance ditentukan oleh pemotretan pertama. Waktu yang lebih lama dibutuhkan antara pemotretan ketika blitz menyala atau ketika Anda menentukan untuk memotret banyak foto. Pemotretan akan berhenti secara otomatis ketika kartu memori telah penuh.
- Ketika penundaan lebih dari dua detik ditentukan, dua detik sebelum pemotretan, kedipan lampu dan suara self-timer akan menjadi lebih cepat. (Lampu akan tetap menyala jika blitz menyala.)

Menambahkan Cap Tanggal

► Foto ► Film

Kamera dapat menambahkan tanggal pemotretan ke gambar, di bagian sudut kanan bawah. Namun, perhatikan bahwa cap tanggal tidak dapat diedit atau dihilangkan, sehingga pastikan sebelumnya bahwa tanggal dan waktu sudah benar (17).

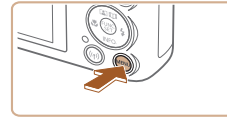

1 Konfigurasi pengaturan.

- Tekan tombol [MENU], pilih [Cap Tanggal] pada tab [Foto], lalu pilih pilihan yang diinginkan (25).
- Setelah pengaturan selesai, [Cap Tanggal] ditampilkan.

2 Potret.

- Saat Anda memotret, kamera menambahkan tanggal atau waktu pemotretan ke sudut kanan bawah gambar.
- Untuk mengembalikan pengaturan awal, pilih [Mati] dalam langkah 1.



- Cap tanggal tidak dapat diedit atau dihilangkan.



- Gambar yang dipotret tanpa menambahkan cap tanggal dapat dicetak dengan salah satu sebagai berikut. Namun, menambahkan cap tanggal dengan cara ini ke gambar yang telah memiliki cap tanggal dapat menyebabkan cap tanggal dicetak dua kali.
 - Cetak menggunakan fungsi printer (128)
 - Gunakan pengaturan cetak DPOF kamera (131) untuk mencetak

Sebelum Penggunaan

Panduan Dasar

Panduan Tingkat Lanjut

Dasar Kamera

Mode Auto /
Mode Hybrid Otomatis

Mode Pemotretan Lain

Mode P

Mode Playback

Fungsi Wi-Fi

Menu Pengaturan

Aksesori

Lampiran

Indeks



Pemotretan Bersambungan

► Foto ► Film

Dalam mode [AUTO], tahan tombol rana sepenuhnya untuk memotret secara bersambungan.

Untuk detail tentang kecepatan pemotretan bersambungan, lihat “Spesifikasi” (📖149).

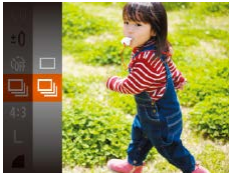

1 Konfigurasi pengaturan.

- Tekan tombol [ⓘ], pilih [] dalam menu, lalu pilih [] (📖24).
- Setelah pengaturan selesai, [] ditampilkan.

2 Potret.

- Tahan tombol rana sepenuhnya untuk memotret secara bersambungan.



- Selama pemotretan bersambungan, fokus, eksposur dan warna dikunci pada posisi/level yang ditentukan saat Anda menekan tombol rana setengah.
- Tidak dapat digunakan dengan self-timer (📖36).
- Pemotretan mungkin berhenti sejenak atau pemotretan bersambungan mungkin melambat tergantung pada kondisi pemotretan, pengaturan kamera, dan posisi zoom.
- Semakin banyak jumlah gambar yang dipotret, pemotretan mungkin melambat.
- Pemotretan mungkin melambat jika blitz menyala.

Fitur Penyesuaian Gambar

Mengubah Rasio Aspek

► Foto ► Film

Ubah rasio aspek gambar (rasio dari lebar ke tinggi) sebagai berikut.



- Tekan tombol [ⓘ], pilih [4:3] dalam menu, dan pilih pilihan yang diinginkan (📖24).
- Setelah pengaturan selesai, layar rasio aspek akan diperbarui.
- Untuk mengembalikan pengaturan awal, ulangi proses ini tetapi pilih [4:3].

16:9	Digunakan untuk tampilan pada HDTV layar lebar atau tampilan perangkat sejenis.
3:2	Rasio aspek yang sama seperti film 35mm, digunakan untuk mencetak gambar pada ukuran 5 x 7 inci atau kartu pos.
4:3	Rasio aspek asli dari layar kamera. Digunakan untuk tampilan pada televisi standard-definition atau tampilan perangkat sejenis. Juga digunakan untuk mencetak gambar pada ukuran 3,5 x 5 inci atau seri A.
1:1	Rasio aspek kotak.



- Tidak tersedia dalam mode [📷].

Sebelum Penggunaan

Panduan Dasar

Panduan Tingkat Lanjut

Dasar Kamera

Mode Auto /
Mode Hybrid Otomatis

Mode Pemotretan Lain

Mode P

Mode Playback

Fungsi Wi-Fi

Menu Pengaturan

Aksesori

Lampiran

Indeks



Mengubah Jumlah Pixel Perrekaman (Ukuran Gambar)

► Foto ► Film

Pilih jumlah pixel perekaman gambar dari 4 level, sebagai berikut. Untuk panduan tentang berapa banyak pemotretan di setiap pengaturan pixel perekaman yang dapat dimuat pada kartu memori, lihat "Jumlah Pemotretan per Kartu Memori" (📖 151).



- Tekan tombol [ⓘ], pilih [L] dalam menu, dan pilih pilihan yang diinginkan (📖 24).
- Pilihan yang Anda konfigurasi akan ditampilkan sekarang.
- Untuk mengembalikan pengaturan awal, ulangi proses ini tetapi pilih [L].

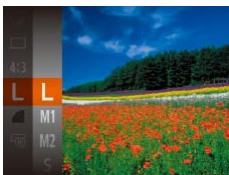

■ Panduan untuk Memilih Pengaturan Pixel Perrekaman Berdasarkan Ukuran Kertas (untuk Gambar 4:3)

L	A2 (16,5 x 23,4 inci)
M1	A3 – A5 (11,7 x 16,5 – 5,8 x 8,3 inci)
M2	3,5 x 5 inci, 5 x 7 inci, Kartu pos
S	Untuk mengirim email dan tujuan serupa



- Tidak tersedia dalam mode [📷].

Mengubah Kualitas Gambar Film

► Foto ► Film

Tiga pengaturan kualitas gambar tersedia. Untuk panduan tentang jumlah waktu perekaman pada setiap level kualitas gambar yang akan dimuat pada kartu memori, lihat "Waktu Perekaman per Kartu Memori" (📖 151).

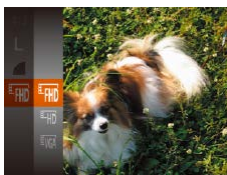

- Tekan tombol [ⓘ], pilih [FHD] dalam menu, dan pilih pilihan yang diinginkan (📖 24).
- Pilihan yang Anda konfigurasi akan ditampilkan sekarang.
- Untuk mengembalikan pengaturan awal, ulangi proses ini tetapi pilih [FHD].

Kualitas Gambar	Jumlah Pixel Perrekaman	Kecepatan Frame	Detail
FHD	1920 x 1080	30 fps	Untuk pemotretan dalam Full HD.
HD	1280 x 720	30 fps	Untuk pemotretan dalam HD.
VGA	640 x 480	30 fps	Untuk pemotretan dalam standard definition.



- Dalam mode [FHD] dan [HD], bar hitam ditampilkan di tepi atas dan bawah layar mengindikasikan area gambar yang tidak direkam.

Sebelum Penggunaan

Panduan Dasar

Panduan Tingkat Lanjut

Dasar Kamera

Mode Auto /
Mode Hybrid Otomatis

Mode Pemotretan Lain

Mode P

Mode Playback

Fungsi Wi-Fi

Menu Pengaturan

Aksesori

Lampiran

Indeks



Fitur Pemotretan yang Bermanfaat

Menampilkan Garis Pandu

► Foto ► Film

Garis panduan dapat ditampilkan pada layar untuk referensi vertikal dan horizontal selagi memotret.

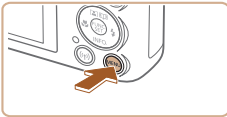

- Tekan tombol [MENU], pilih [Garis panduan] pada tab [📷], lalu pilih [Hidup] (📖25).
- Setelah pengaturan selesai, garis panduan ditampilkan pada layar.
- Untuk mengembalikan pengaturan awal, ulangi proses ini tetapi pilih [Mat].



- Garis panduan tidak direkam dalam hasil pemotretan Anda.

Memperbesar Area dalam Fokus

► Foto ► Film

Anda dapat memeriksa fokus dengan menekan tombol rana setengah, yang akan memperbesar bagian gambar dalam pemfokusan frame AF.



1 Konfigurasi pengaturan.

- Tekan tombol [MENU], pilih [zum Titik AF] pada tab [📷], lalu pilih [Hidup] (📖25).

2 Periksa fokus.

- Tekan tombol rana setengah. Wajah yang terdeteksi sebagai subjek utama sekarang diperbesar.
- Untuk mengembalikan pengaturan awal, pilih [Mat] dalam langkah 1.



- Area dalam fokus tidak diperbesar dalam kondisi berikut ini ketika tombol rana ditekan setengah.
 - Jika wajah tidak terdeteksi, jika orang tersebut terlalu dekat dengan kamera dan wajah mereka terlalu besar untuk layar, atau jika kamera mendeteksi pergerakan subjek
 - Saat zoom digital digunakan (📖34)
 - Saat Pelacakan AF digunakan (📖60)
 - Saat TV digunakan sebagai penampil (📖124)
- Tidak tersedia dalam mode [📷].

Sebelum Penggunaan

Panduan Dasar

Panduan Tingkat Lanjut

Dasar Kamera

Mode Auto /
Mode Hybrid Otomatis

Mode Pemotretan Lain

Mode P

Mode Playback

Fungsi Wi-Fi

Menu Pengaturan

Aksesori

Lampiran

Indeks



Mengubah Pengaturan Mode IS

Menonaktifkan Stabilisasi Gambar

► Foto ► Film

Saat kamera dipegang stabil (seperti saat memotret dari tripod), Anda harus mengatur stabilisasi gambar ke [Mati] untuk menonaktifkannya.

1 Akses layar pengaturan.

- Tekan tombol [MENU], pilih [Pengaturan IS] pada tab [📷], lalu tekan tombol [ⓘ] (📖25).

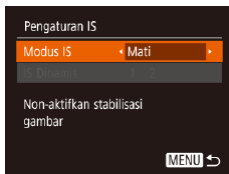

2 Konfigurasi pengaturan.

- Tekan tombol [▲][▼] untuk memilih [Modus IS], lalu pilih [Mati] dengan menekan tombol [◀][▶].

Bersambung	Stabilisasi gambar optimal untuk kondisi pemotretan akan diterapkan secara otomatis (Intelligent IS) (📖33).
Mati	Menonaktifkan stabilisasi gambar.

Merekam Film dengan Subjek yang Berukuran Sama dengan yang Ditampilkan sebelum Merekam

► Foto ► Film

Biasanya, setelah perekaman film dimulai, area tampilan gambar berubah dan subjek diperbesar untuk memungkinkan koreksi dari guncangan kamera yang signifikan.

Untuk merekam film dengan subjek yang berukuran sama dengan yang ditampilkan sebelum merekam, Anda dapat mengurangi stabilisasi gambar.

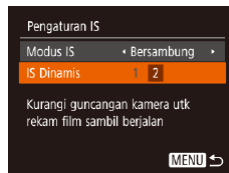

- Ikuti langkah dalam “Menonaktifkan Stabilisasi Gambar” (📖41) untuk mengakses layar [Pengaturan IS].
- Pilih [IS Dinamis], lalu pilih [2] (📖25).



- Anda juga dapat mengatur [Modus IS] ke [Mati], sehingga subjek direkam dengan ukuran sama seperti yang ditunjukkan sebelum merekam.
- [IS Dinamis] tidak tersedia saat [Modus IS] diatur ke [Mati] (📖41).
- Ketika kualitas film adalah [EVC], IS Dinamis adalah [1] dan tidak dapat diubah.

Sebelum Penggunaan

Panduan Dasar

Panduan Tingkat Lanjut

Dasar Kamera

Mode Auto /
Mode Hybrid Otomatis

Mode Pemotretan Lain

Mode P

Mode Playback

Fungsi Wi-Fi

Menu Pengaturan

Aksesori

Lampiran

Indeks

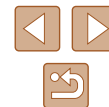

Menyesuaikan Pengoperasian Kamera

Sesuaikan fungsi pemotretan pada tab [📷] dari layar menu sebagai berikut. Untuk instruksi pada fungsi menu, lihat “Menggunakan Layar Menu” (125).

Menonaktifkan Sinar Bantu AF

► Foto ► Film

Anda dapat menonaktifkan lampu yang biasanya menyala untuk membantu Anda fokus ketika Anda menekan tombol rana setengah dalam kondisi cahaya redup.



- Tekan tombol [MENU], pilih [Sinar Bantu AF] pada tab [📷], lalu pilih [Mati].
- Untuk mengembalikan pengaturan awal, ulangi proses ini tetapi pilih [Hidup].

Menonaktifkan Lampu Pengurang Mata Merah

► Foto ► Film

Anda dapat menonaktifkan lampu pengurang mata merah yang menyala untuk mengurangi mata merah ketika blitz digunakan dalam pemotretan cahaya redup.

1 Akses layar [Atur Blitz].

- Tekan tombol [MENU], pilih [Atur Blitz] pada tab [📷], lalu tekan tombol [ⓘ].

2 Konfigurasi pengaturan.

- Atur [Red-Eye Lamp] ke [Hidup].
- Untuk mengembalikan pengaturan awal, ulangi proses ini tetapi pilih [Hidup].



Sebelum Penggunaan

Panduan Dasar

Panduan Tingkat Lanjut

Dasar Kamera

Mode Auto /
Mode Hybrid Otomatis

Mode Pemotretan Lain

Mode P

Mode Playback

Fungsi Wi-Fi

Menu Pengaturan

Aksesori

Lampiran

Indeks

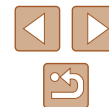

Mengubah Gaya Tampilan Gambar setelah Pemotretan

► Foto ► Film

Anda dapat mengubah berapa lama gambar ditampilkan dan informasi apa yang ditampilkan segera setelah memotret.

Mengubah Periode Tampilan Gambar setelah Pemotretan

1 Akses layar [Periksa gbr stlh memotret].

- Tekan tombol [MENU], pilih [Periksa gbr stlh memotret] pada tab [📷], lalu tekan tombol [ⓘ].

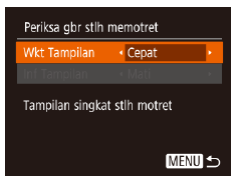

2 Konfigurasikan pengaturan.

- Pilih [Wkt Tampilan], lalu pilih pilihan yang diinginkan.
- Untuk mengembalikan pengaturan awal, ulangi proses ini tetapi pilih [Cepat].

Cepat	Menampilkan gambar hanya hingga Anda dapat memotret kembali.
2 detik, 4 detik, 8 detik	Menampilkan gambar untuk waktu yang ditentukan. Bahkan selagi hasil pemotretan ditampilkan, Anda dapat memotret gambar lain dengan menekan kembali tombol rana setengah.
Tahan	Menampilkan gambar hingga Anda menekan tombol rana setengah.
Mati	Tidak ada tampilan gambar setelah pemotretan.

Mengubah Tampilan Layar setelah Pemotretan

Ubah cara gambar ditampilkan setelah pemotretan sebagai berikut.

1 Atur [Wkt Tampilan] ke [2 detik], [4 detik], [8 detik], atau [Tahan] (📖43).

2 Konfigurasikan pengaturan.

- Pilih [Inf Tampilan], lalu pilih pilihan yang diinginkan.
- Untuk mengembalikan pengaturan awal, ulangi proses ini tetapi pilih [Mati].

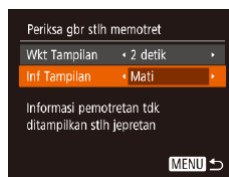

Mati	Menampilkan hanya gambar.
Terperinci	Menampilkan detail pemotretan (📖141).



- Ketika [Wkt Tampilan] (📖43) diatur ke [Mati] atau [Cepat], [Inf Tampilan] diatur ke [Mati] dan tidak dapat diubah.
- Dengan menekan tombol [▼] selagi sebuah gambar ditampilkan setelah pemotretan, Anda dapat mengalihkan informasi tampilan. Perhatikan bahwa pengaturan dari [Inf Tampilan] tidak berubah. Dengan menekan tombol [ⓘ], Anda dapat melakukan pengoperasian berikut ini.
 - Proteksi (📖72)
 - Favorit (📖78)
 - Hapus (📖74)

Sebelum Penggunaan

Panduan Dasar

Panduan Tingkat Lanjut

Dasar Kamera

Mode Auto /
Mode Hybrid Otomatis

Mode Pemotretan Lain

Mode P

Mode Playback

Fungsi Wi-Fi

Menu Pengaturan

Aksesori

Lampiran

Indeks



Mode Pemotretan Lain

Memotret dengan lebih efektif dalam suasana yang bervariasi, dan memotret dengan peningkatan efek gambar yang unik atau dipotret menggunakan fungsi spesial



Menikmati Gambar yang Bervariasi dari Setiap Pemotretan (Pemotretan Kreatif)

► Foto ► Film

Kamera menentukan subjek dan kondisi pemotretan, secara otomatis menerapkan efek spesial dan mengomposisi ulang pemotretan untuk menekankan subjek. Enam foto direkam untuk setiap pemotretan. Anda dapat memotret beberapa foto dengan efek menggunakan pengaturan yang ditentukan oleh kamera.



1 Masuk ke mode [A].

- Atur sakelar mode ke [A].

2 Potret.

- Tekan tombol rana sepenuhnya. Saat Anda memotret, bunyi rana dimainkan tiga kali.
- Setelah enam gambar ditampilkan dalam urutan, mereka ditampilkan secara bersamaan selama sekitar dua detik.
- Untuk menjaga gambar tetap ditampilkan sampai Anda menekan tombol rana setengah, tekan tombol [A]. Anda dapat memilih gambar untuk tampilan layar penuh dengan menekan tombol [▲][▼][◀][▶], lalu tekan tombol [A].
- Untuk kembali ke tampilan awal, tekan tombol [MENU].



- Perekaman akan membutuhkan waktu ketika blitz menyala, tetapi pegang kamera dengan stabil hingga bunyi rana dimainkan tiga kali.
- Keenam gambar diatur bersama sebagai satu kelompok (69).
- Tampilan bersamaan dari keenam gambar seperti ditunjukkan dalam langkah 2 hanya tersedia segera setelah Anda memotret.

Sebelum Penggunaan

Panduan Dasar

Panduan Tingkat Lanjut

Dasar Kamera

Mode Auto /
Mode Hybrid Otomatis

Mode Pemotretan Lain

Mode P

Mode Playback

Fungsi Wi-Fi

Menu Pengaturan

Aksesori

Lampiran

Indeks

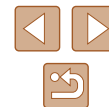













Tampilan Gambar selama Playback

Keenam gambar dari setiap pemotretan akan dikelola bersama sebagai satu kelompok, dan hanya gambar pertama dalam seri tersebut ditampilkan selama playback. Untuk mengindikasikan bahwa gambar tersebut adalah bagian dari kelompok, [SET]  ditampilkan pada bagian kiri atas layar.



- Jika Anda menghapus sebuah gambar yang dikelompokkan ()74), semua gambar dalam kelompok juga dihapus. Berhati-hatilah saat menghapus gambar.







- Gambar yang dikelompokkan dapat dimainkan ulang satu per satu () dan tidak dikelompokkan ()69).
- Memproteksi ()72) sebuah gambar yang dikelompokkan akan memproteksi semua gambar di dalam grup.
- Gambar yang dikelompokkan dapat dilihat satu per satu saat ditampilkan ulang menggunakan Cari Gambar ()67) atau Smart Shuffle ()71). Dalam kasus ini, gambar dibatalkan pengelompokkannya untuk sementara waktu.
- Tindakan berikut ini tidak tersedia untuk gambar yang dikelompokkan: memperbesar ()70), menandai gambar sebagai favorit ()78), mengedit ()79), mencetak ()127), mengatur pencetakan gambar individual ()131), atau menambahkan ke photobook ()133). Untuk melakukan hal-hal tersebut, lihat gambar yang dikelompokkan satu per satu ()69) atau batalkan pengelompokkan ()69) terlebih dahulu.
- Tampilan bersama seperti ditunjukkan dalam langkah 2 hanya tersedia segera setelah Anda memotret.





Memilih Efek

► Foto ► Film

Anda dapat memilih efek untuk gambar yang dipotret dalam mode [].



- Setelah memilih mode [], tekan tombol [].
- Tekan tombol [][] untuk memilih efek, lalu tekan tombol [].

 Otomatis	Semua efek
 Retro	Gambar menyerupai foto tua
 Monokrom	Gambar dihasilkan dalam satu warna
 Khusus	Gambar yang tegas dan terlihat istimewa
 Alami	Gambar yang lembut dan terlihat alami

Sebelum Penggunaan

Panduan Dasar

Panduan Tingkat Lanjut

Dasar Kamera

Mode Auto /
Mode Hybrid Otomatis

Mode Pemotretan Lain

Mode P

Mode Playback

Fungsi Wi-Fi

Menu Pengaturan

Aksesori

Lampiran

Indeks

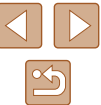

Suasana Spesifik

Pilih mode yang sesuai dengan suasana pemotretan, dan kamera secara otomatis akan mengonfigurasi pengaturan untuk mendapatkan hasil pemotretan optimal.



1 Masuk ke mode [📷].

- Atur sakelar mode ke [📷].

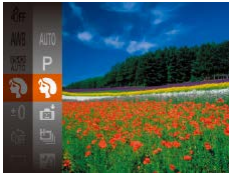

2 Pilih mode pemotretan.

- Tekan tombol [📷], pilih [AUTO] pada menu, lalu pilih mode pemotretan (📖24).

3 Potret.



📷 Memotret Potret (Potret)

► Foto ► Film

- Potret orang dengan efek yang diperhalus.

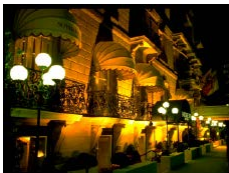

📷 Memotret Suasana Malam tanpa Menggunakan Tripod (Suasana Malam Handheld)

► Foto ► Film

- Pemotretan yang indah dari suasana malam atau potret dengan latar belakang pemandangan malam, tanpa harus memegang kamera dengan stabil (seperti menggunakan tripod).



📷 Memotret dalam Kondisi Cahaya Redup (Cahaya Redup)

► Foto ► Film

- Potret dengan guncangan subjek dan kamera minimal bahkan dalam kondisi cahaya redup sekalipun.



📷 Memotret Kembang Api (Kembang Api)

► Foto ► Film

- Foto kembang api yang cerah.



- Subjek tampak lebih besar dalam mode [📷] dibandingkan dalam mode lainnya.
- Dalam mode [📷], hasil pemotretan mungkin tampak berbintik karena kecepatan ISO (📖55) ditingkatkan untuk disesuaikan dengan kondisi pemotretan.
- Karena kamera akan memotret secara bersambungan dalam mode [📷], peganglah kamera dengan stabil selagi memotret.
- Dalam mode [📷], keaburan gerakan yang berlebihan atau kondisi pemotretan tertentu mungkin mencegah Anda dari memperoleh hasil yang diinginkan.
- Dalam mode [📷], pasang kamera ke tripod atau lakukan tindakan lain untuk menjaga kestabilannya dan mencegah guncangan kamera. Selain itu, Anda harus mengatur [Modus IS] ke [Mat] saat menggunakan tripod atau tindakan lainnya untuk mengamankan kamera (📖41).

Sebelum Penggunaan
Panduan Dasar
Panduan Tingkat Lanjut
Dasar Kamera
Mode Auto / Mode Hybrid Otomatis
Mode Pemotretan Lain
Mode P
Mode Playback
Fungsi Wi-Fi
Menu Pengaturan
Aksesori
Lampiran
Indeks

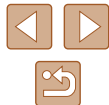



- Ketika Anda menggunakan tripod untuk memotret suasana malam, memotret dalam mode [AUTO] daripada mode [P] akan memberikan hasil lebih baik (📖28).
- Pengaturan piksel perekaman mode [M] adalah [M] (2592 x 1944) dan tidak dapat diubah.
- Dalam mode [M], walaupun tidak ada frame yang ditampilkan saat Anda menekan tombol rana setengah, fokus optimal akan tetap ditentukan.

Menerapkan Efek Khusus

Tambahkan beragam efek pada gambar saat memotret.



1 Pilih mode pemotretan.

- Ikuti langkah 1 – 2 pada “Suasana Spesifik” (📖46) untuk memilih mode pemotretan.

2 Potret.

📷 Memotret dalam Warna Cerah (Sangat Cerah)

► Foto ► Film

- Memotret dalam warna yang kaya dan cerah.



📷 Memotret Posterisasi (Efek Poster)

► Foto ► Film

- Memotret gambar yang menyerupai poster tua atau ilustrasi.



- Dalam mode [P] dan [M], coba potret sejumlah gambar percobaan terlebih dahulu untuk memastikan Anda memperoleh hasil yang diinginkan.

Memotret dengan Efek Lensa Mata Ikan (Efek Mata Ikan)

► Foto ► Film

Potret dengan efek distorsi lensa mata ikan.

1 Pilih [F].

- Ikuti langkah 1 – 2 dalam “Suasana Spesifik” (📖46) dan pilih [F].



2 Pilih level efek.

- Tekan tombol [▼], tekan tombol [◀][▶] untuk memilih level efek, lalu tekan tombol [OK].
- Sebuah pratinjau ditampilkan untuk menunjukkan bagaimana hasil pemotretan Anda akan terlihat dengan efek yang diterapkan.

3 Potret.



- Cobalah potret terlebih dahulu beberapa gambar percobaan, untuk memastikan Anda memperoleh hasil yang diinginkan.

Sebelum Penggunaan

Panduan Dasar

Panduan Tingkat Lanjut

Dasar Kamera

Mode Auto /
Mode Hybrid Otomatis

Mode Pemotretan Lain

Mode P

Mode Playback

Fungsi Wi-Fi

Menu Pengaturan

Aksesori

Lampiran

Indeks



Memotret Menyerupai Model Miniatur (Efek Miniatur)

► Foto ► Film

Hasilkan efek model miniatur, dengan mengaburkan area gambar di atas dan di bawah area yang Anda pilih. Anda juga dapat membuat film yang menyerupai suasana dalam model miniatur dengan memilih kecepatan playback sebelum film mulai direkam. Orang dan objek dalam suasana akan bergerak cepat selama playback. Perhatikan bahwa suara tidak direkam.

1 Pilih [📷].

- Ikuti langkah 1 – 2 dalam “Suasana Spesifik” (📖46) dan pilih [📷].
- Sebuah frame putih ditampilkan, mengindikasikan area gambar yang tidak akan dikaburkan.



2 Pilih area untuk tetap difokuskan.

- Tekan tombol [▼].
- Gerakkan tuas zoom untuk mengubah ukuran frame, dan tekan tombol [▲][▼] untuk menggerakannya.



3 Untuk film, pilih kecepatan playback film.

- Tekan tombol [MENU], lalu tekan tombol [◀][▶] untuk memilih kecepatan.

4 Kembali ke layar perekaman dan rekam.

- Tekan tombol [MENU] untuk kembali ke layar perekaman, lalu rekam.

Kecepatan Playback dan Waktu Playback yang Diperkirakan (untuk Klip Satu Menit)

Kecepatan	Waktu Playback
5x	Sekitar 12 detik
10x	Sekitar 6 detik
20x	Sekitar 3 detik

Film akan dimainkan ulang pada kecepatan 30 fps.



- Zoom tidak tersedia saat merekam film. Pastikan Anda mengatur zoom sebelum merekam.
- Cobalah potret terlebih dahulu beberapa gambar percobaan, untuk memastikan Anda memperoleh hasil yang diinginkan.



- Untuk mengalihkan orientasi frame ke vertikal, tekan tombol [◀][▶] dalam langkah 2. Untuk mengembalikan frame ke orientasi horizontal, tekan tombol [▲][▼].
- Untuk menggerakkan frame ketika berada dalam orientasi horizontal, tekan tombol [▲][▼], dan untuk menggerakkan frame ketika berada pada orientasi vertikal, tekan tombol [◀][▶].
- Memegang kamera secara vertikal akan mengubah orientasi frame.
- Kualitas gambar film adalah [EiGA] pada rasio aspek sebesar [4:3] dan [EiHD] pada rasio aspek sebesar [16:9] (📖38). Pengaturan kualitas ini tidak dapat diubah.

Sebelum Penggunaan

Panduan Dasar

Panduan Tingkat Lanjut

Dasar Kamera

Mode Auto /
Mode Hybrid Otomatis

Mode Pemotretan Lain

Mode P

Mode Playback

Fungsi Wi-Fi

Menu Pengaturan

Aksesori

Lampiran

Indeks



Memotret dengan Efek Kamera Mainan (Efek Kamera Mainan)

► Foto ► Film

Efek ini menghasilkan gambar yang menyerupai hasil gambar yang dipotret dengan kamera mainan, dengan efek vinyet (sudut gambar tampak lebih gelap dan kabur) dan mengubah warna keseluruhan gambar.

1 Pilih [📷].

- Ikuti langkah 1 – 2 dalam “Suasana Spesifik” (📖46) dan pilih [📷].



2 Pilih nada warna.

- Tekan tombol [▼], tekan tombol [◀][▶] untuk memilih nada warna, lalu tekan tombol [📷].
- Sebuah pratinjau ditampilkan untuk menunjukkan bagaimana hasil pemotretan Anda akan terlihat dengan efek yang diterapkan.

3 Potret.

Standar	Foto yang menyerupai gambar dari kamera mainan.
Hangat	Gambar memiliki nada warna lebih hangat dibandingkan [Standar].
Sejuk	Gambar memiliki nada warna lebih sejuk dibandingkan [Standar].



- Cobalah potret terlebih dahulu beberapa gambar percobaan, untuk memastikan Anda memperoleh hasil yang diinginkan.

Memotret dalam Monokrom

► Foto ► Film

Potret gambar dalam warna hitam dan putih, sepia, atau biru dan putih.

1 Pilih [📷].

- Ikuti langkah 1 – 2 dalam “Suasana Spesifik” (📖46) dan pilih [📷].



2 Pilih nada warna.

- Tekan tombol [▼], tekan tombol [◀][▶] untuk memilih nada warna, lalu tekan tombol [📷].
- Sebuah pratinjau ditampilkan untuk menunjukkan bagaimana hasil pemotretan Anda akan terlihat dengan efek yang diterapkan.

3 Potret.

Hitam/Putih	Foto hitam dan putih.
Sepia	Foto nada warna sepia.
Biru	Foto biru dan putih.

Sebelum Penggunaan

Panduan Dasar

Panduan Tingkat Lanjut

Dasar Kamera

Mode Auto /
Mode Hybrid Otomatis

Mode Pemotretan Lain

Mode P

Mode Playback

Fungsi Wi-Fi

Menu Pengaturan

Aksesori

Lampiran

Indeks



Mode Spesial untuk Tujuan Lainnya

Memotret Otomatis setelah Deteksi Wajah (Smart Shutter)

► Foto ► Film

Memotret Otomatis setelah Deteksi Senyum (Senyum)

Kamera akan memotret secara otomatis setelah mendeteksi senyum, bahkan tanpa Anda menekan tombol rana.

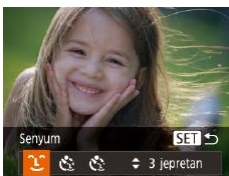

1 Pilih [Senyum].

- Ikuti langkah 1 – 2 dalam “Suasana Spesifik” (46) dan pilih [Senyum], lalu tekan tombol [▼].
- Tekan tombol [◀][▶] untuk memilih [Senyum], lalu tekan tombol [OK].
- Kamera sekarang memasuki mode Siaga Pemotretan, dan [Deteksi Senyum hidup] ditampilkan.



2 Arahkan kamera pada seseorang.

- Setiap kali kamera mendeteksi senyum, kamera akan memotret setelah lampu menyala.
- Untuk menunda deteksi senyum, tekan tombol [◀]. Tekan kembali tombol [◀] untuk melanjutkan deteksi.



- Alihkan ke mode lain ketika Anda selesai memotret, atau kamera akan terus memotret setiap kali senyum terdeteksi.



- Anda juga dapat memotret seperti biasanya dengan menekan tombol rana.
- Kamera dapat lebih mudah mendeteksi senyum ketika wajah subjek menghadap kamera dan membuka mulutnya cukup lebar sehingga giginya terlihat.
- Untuk mengubah jumlah pemotretan, tekan tombol [▲][▼] setelah memilih [Senyum] dalam langkah 1.

Memotret Otomatis setelah Deteksi Kedipan Mata (Self-Timer Kedipan Mata)

Arahkan kamera pada seseorang dan tekan tombol rana sepenuhnya. Kamera akan memotret sekitar dua detik setelah kedipan terdeteksi.



1 Pilih [Self-Timer].

- Ikuti langkah 1 – 2 dalam “Suasana Spesifik” (46) dan pilih [Self-Timer], lalu tekan tombol [▼].
- Tekan tombol [◀][▶] untuk memilih [Self-Timer], lalu tekan tombol [OK].

2 Komposisikan pemotretan dan tekan tombol rana setengah.

- Pastikan frame hijau ditampilkan di sekitar wajah orang yang akan mendedipkan matanya.

3 Tekan tombol rana sepenuhnya.

- Kamera sekarang memasuki mode Siaga Pemotretan, dan [Kedipkan mata utk jepret] ditampilkan.
- Lampu berkedip dan bunyi self-timer dimainkan.

Sebelum Penggunaan

Panduan Dasar

Panduan Tingkat Lanjut

Dasar Kamera

Mode Auto /
Mode Hybrid Otomatis

Mode Pemotretan Lain

Mode P

Mode Playback

Fungsi Wi-Fi

Menu Pengaturan

Aksesori

Lampiran

Indeks





4 Hadap ke kamera dan kedipkan mata.

- Kamera akan memotret sekitar dua detik setelah mendeteksi kedipan mata orang yang wajahnya berada di dalam frame.
- Untuk membatalkan pemotretan setelah Anda memicu self-timer, tekan tombol [MENU].



- Jika kedipan mata tidak terdeteksi, berkediplah kembali secara perlahan dan dengan sengaja.
- Kedipan mungkin tidak dapat terdeteksi jika mata tertutup oleh rambut, topi, atau kaca mata.
- Menutup dan membuka kedua mata sekaligus juga akan terdeteksi sebagai kedipan.
- Jika kedipan mata tidak terdeteksi, kamera akan memotret sekitar 15 detik kemudian.
- Untuk mengubah jumlah pemotretan, tekan tombol [▲][▼] setelah memilih [👁️] dalam langkah 1.
- Jika tidak ada orang di dalam area pemotretan saat tombol rana ditekan sepenuhnya, kamera akan memotret setelah ada orang yang masuk ke dalam area pemotretan dan mengedipkan mata.

Memotret Otomatis setelah Mendeteksi Orang Baru (Self-Timer Wajah)

Kamera akan memotret sekitar dua detik setelah mendeteksi bahwa wajah orang lain (misalnya sang fotografer) telah memasuki area pemotretan (📖59). Mode ini bermanfaat saat Anda ingin ikut dalam foto kelompok atau foto yang serupa.



1 Pilih [👁️].

- Ikuti langkah 1 – 2 dalam “Suasana Spesifik” (📖46) dan pilih [📷], lalu tekan tombol [▼].
- Tekan tombol [◀][▶] untuk memilih [👁️], lalu tekan tombol [📷].



2 Komposisikan pemotretan dan tekan tombol rana setengah.

- Pastikan frame hijau ditampilkan di sekitar wajah yang Anda fokuskan dan frame putih di sekitar wajah lainnya.

3 Tekan tombol rana sepenuhnya.

- Kamera sekarang memasuki mode Siaga Pemotretan, dan [Lihat langsung ke kamera Mulai menghitung mundur] ditampilkan.
- Lampu berkedip dan bunyi self-timer dimainkan.

4 Bergabunglah dengan subjek di dalam area pemotretan dan lihat ke kamera.

- Setelah kamera mendeteksi wajah baru, kedipan lampu dan bunyi self-timer akan semakin cepat. (Saat blitz menyala, lampu akan tetap menyala.) Sekitar dua detik kemudian, kamera akan memotret.
- Untuk membatalkan pemotretan setelah Anda memicu self-timer, tekan tombol [MENU].



- Bahkan jika wajah Anda tidak terdeteksi setelah Anda bergabung dengan subjek lain di dalam area pemotretan, kamera akan tetap memotret sekitar 15 detik kemudian.
- Untuk mengubah jumlah pemotretan, tekan tombol [▲][▼] setelah memilih [👁️] dalam langkah 1.

Sebelum Penggunaan
Panduan Dasar
Panduan Tingkat Lanjut
Dasar Kamera
Mode Auto / Mode Hybrid Otomatis
Mode Pemotretan Lain
Mode P
Mode Playback
Fungsi Wi-Fi
Menu Pengaturan
Aksesori
Lampiran
Indeks

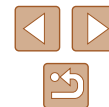

Memotret Eksposur Lama (Rana Lama)

► Foto ► Film

Tentukan kecepatan rana dari 1 – 15 detik untuk memotret eksposur lama. Dalam kasus ini, pasang kamera pada tripod atau lakukan cara lain untuk mencegah guncangan kamera.

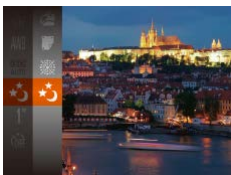

1 Pilih [∞].

- Ikuti langkah 1 – 2 dalam “Suasana Spesifik” (📖46) dan pilih [∞].

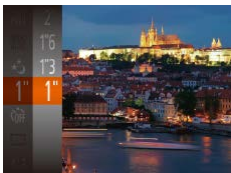

2 Pilih kecepatan rana.

- Tekan tombol [⊕], pilih [1"] pada menu, dan pilih kecepatan rana yang diinginkan (📖24).

3 Periksa eksposur.

- Tekan tombol rana setengah untuk melihat eksposur untuk kecepatan rana yang Anda pilih.

4 Potret.



- Kecerahan gambar pada layar dalam langkah 3, ketika Anda menekan tombol rana setengah, mungkin tidak cocok dengan kecerahan dari pemotretan Anda.
- Dengan kecepatan rana 1,3 detik atau lebih lambat, akan terjadi penundaan sebelum Anda dapat memotret kembali, karena kamera memproses gambar untuk mengurangi noise.
- Atur [Modus IS] ke [Mat] saat menggunakan tripod atau tindakan lainnya untuk mengamankan kamera (📖41).



- Jika blitz menyala, pemotretan Anda mungkin akan terekspos secara berlebihan. Dalam kasus ini, atur blitz ke [🚫] dan potret kembali (📖62).

Pemotretan Bersambungan Kecepatan Tinggi (Rentetan Kecepatan Tinggi)

► Foto ► Film

Anda dapat memotret serangkaian foto secara cepat dan berurutan dengan menahan tombol rana sepenuhnya. Untuk detail tentang kecepatan pemotretan bersambungan, lihat “Kamera” (📖149).



1 Pilih [⏏].

- Ikuti langkah 1 – 2 dalam “Suasana Spesifik” (📖46) dan pilih [⏏].

2 Potret.

- Tahan tombol rana sepenuhnya untuk memotret secara bersambungan.



- Pengaturan piksel perekaman adalah [1] (2592 x 1944) dan tidak dapat diubah.
- Fokus, kecerahan gambar, dan warna ditentukan oleh pemotretan pertama.
- Pemotretan mungkin berhenti sejenak atau pemotretan bersambungan mungkin melambat tergantung pada kondisi pemotretan, pengaturan kamera, dan posisi zoom.
- Semakin banyak jumlah gambar yang dipotret, pemotretan mungkin melambat.

Sebelum Penggunaan

Panduan Dasar

Panduan Tingkat Lanjut

Dasar Kamera

Mode Auto /
Mode Hybrid Otomatis

Mode Pemotretan Lain

Mode P

Mode Playback

Fungsi Wi-Fi

Menu Pengaturan

Aksesori

Lampiran

Indeks



Mode P

Hasil pemotretan yang lebih tajam dalam gaya pemotretan yang Anda sukai



- Instruksi dalam bab ini berlaku ketika diatur ke mode [📷] dan [P].
- [P]: Program AE; AE: Auto Exposure (Eksposur Otomatis)
- Sebelum menggunakan fungsi yang diperkenalkan dalam bab ini pada mode selain dari [P], pastikan bahwa fungsi tersedia untuk mode tersebut (📖142).

Memotret dalam Program AE (Mode [P])

► Foto ► Film

Anda dapat menyesuaikan beragam pengaturan fungsi sesuai dengan gaya pemotretan yang Anda sukai.



1 Masuk ke mode [P].

- Ikuti langkah 1 – 2 dalam “Suasana Spesifik” (📖46) dan pilih [P].

2 Sesuaikan pengaturan sesuai keinginan (📖54 – 📖63), lalu potret.



- Jika eksposur yang optimal tidak dapat diperoleh saat Anda menekan tombol rana setengah, kecepatan rana dan nilai apertur ditampilkan dalam warna oranye. Dalam kasus ini, coba sesuaikan kecepatan ISO (📖55) atau aktifkan blitz (jika subjek gelap, 📖62), yang dapat memungkinkan eksposur yang optimal.
- Film juga dapat direkam dalam mode [P], dengan menekan tombol film. Namun, beberapa pengaturan FUNC. (📖24) dan MENU (📖25) mungkin disesuaikan secara otomatis untuk perekaman film.

Sebelum Penggunaan

Panduan Dasar

Panduan Tingkat Lanjut

Dasar Kamera

Mode Auto /
Mode Hybrid Otomatis

Mode Pemotretan Lain

Mode P

Mode Playback

Fungsi Wi-Fi

Menu Pengaturan

Aksesori

Lampiran

Indeks

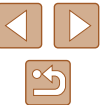

Kecerahan Gambar (Eksposur)

Menyesuaikan Kecerahan Gambar (Kompensasi Eksposur)

► Foto ► Film

Eksposur standar yang telah diatur oleh kamera dapat disesuaikan dengan peningkatan 1/3 stop, dalam rentang -2 hingga +2.



- Tekan tombol [☉] dan pilih [±0] dalam menu. Sambil melihat layar, tekan tombol [▲][▼] untuk menyesuaikan kecerahan (📖24).
- Ketika merekam film, rekam dengan bar kompensasi eksposur ditampilkan.
- Ketika memotret foto, tekan tombol [☉] untuk menampilkan jumlah kompensasi eksposur yang diatur, lalu potret.



- Anda juga dapat memotret foto dengan bar kompensasi eksposur ditampilkan.
- Ketika merekam film, [AEL] ditampilkan, dan eksposur dikunci.

Mengubah Metode Pengukuran

► Foto ► Film

Sesuaikan metode pengukuran (bagaimana kecerahan diukur) agar sesuai dengan kondisi pemotretan sebagai berikut.



- Tekan tombol [☉], pilih [☉] dalam menu, dan pilih pilihan yang diinginkan (📖24).
- Pilihan yang Anda konfigurasi akan ditampilkan sekarang.

Evaluatif	Untuk kondisi pemotretan khusus, termasuk pemotretan cahaya latar. Eksposur disesuaikan secara otomatis sesuai kondisi pemotretan yang ada.
Rata-rata tengah	Menentukan kecerahan rata-rata cahaya yang menerangi seluruh area gambar, yang dihitung dengan mengutamakan kecerahan di area tengah.
Spot	Pengukuran dibatasi pada area di dalam [] (Frame Titik Spot AE), yang ditampilkan di bagian tengah layar.

Sebelum Penggunaan

Panduan Dasar

Panduan Tingkat Lanjut

Dasar Kamera

Mode Auto /
Mode Hybrid Otomatis

Mode Pemotretan Lain

Mode P

Mode Playback

Fungsi Wi-Fi

Menu Pengaturan

Aksesori

Lampiran

Indeks



Mengubah Kecepatan ISO

► Foto ► Film

Atur kecepatan ISO ke [AUTO] untuk penyesuaian otomatis agar sesuai dengan mode dan kondisi pemotretan. Jika tidak, atur kecepatan ISO yang lebih tinggi untuk sensitivitas yang lebih tinggi, atau nilai yang lebih rendah untuk sensitivitas yang lebih rendah.



- Tekan tombol [MENU], pilih [ISO] dalam menu, dan pilih pilihan yang diinginkan (📖24).
- Pilihan yang Anda konfigurasi akan ditampilkan sekarang.



- Untuk melihat kecepatan ISO yang telah diatur secara otomatis saat Anda telah mengatur kecepatan ISO ke [AUTO], tekan tombol rana setengah.
- Walaupun memilih kecepatan ISO yang lebih rendah dapat mengurangi efek berbintik pada gambar, mungkin terdapat resiko yang lebih tinggi terhadap guncangan subjek dan kamera dalam beberapa kondisi pemotretan.
- Kecepatan rana yang lebih cepat digunakan pada kecepatan ISO yang lebih tinggi mengurangi guncangan subjek dan kamera dan meningkatkan rentang blitz. Namun, hasil pemotretan mungkin akan tampak berbintik.

Mengoreksi Kecerahan Gambar (i-Contrast)

► Foto ► Film

Sebelum memotret, area gambar yang terlalu terang atau terlalu gelap (misalnya wajah atau latar belakang) dapat terdeteksi dan disesuaikan secara otomatis untuk mendapatkan kecerahan optimal. Kontras gambar keseluruhan yang kurang memadai juga dapat dikoreksi secara otomatis sebelum memotret untuk membuat subjek tampak lebih menonjol.



- Tekan tombol [MENU], pilih [i-Contrast] pada tab [CAMERA], lalu pilih [Otomatis] (📖25).
- Setelah pengaturan selesai, [i-Contrast] ditampilkan.



- Dalam beberapa kondisi pemotretan, koreksi mungkin tidak akurat atau mungkin menyebabkan gambar tampak berbintik.



- Anda juga dapat mengoreksi gambar yang ada (📖81).

Sebelum Penggunaan

Panduan Dasar

Panduan Tingkat Lanjut

Dasar Kamera

Mode Auto /
Mode Hybrid Otomatis

Mode Pemotretan Lain

Mode P

Mode Playback

Fungsi Wi-Fi

Menu Pengaturan

Aksesori

Lampiran

Indeks

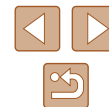

Warna Gambar

Menyesuaikan White Balance

► Foto ► Film

Dengan menyesuaikan white balance (WB), Anda dapat membuat warna gambar tampak lebih alami untuk suasana yang Anda potret.

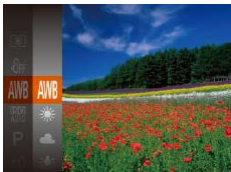

- Tekan tombol [WB], pilih [AWB] dalam menu, dan pilih pilihan yang diinginkan (📖24).
- Pilihan yang Anda konfigurasi dan ditampilkan sekarang.

AWB Otomatis	Mengatur white balance optimal secara otomatis untuk kondisi pemotretan.
☀️ Cahaya Siang	Untuk memotret di luar ruangan dalam cuaca normal.
☁️ Berawan	Untuk memotret dalam cuaca berawan atau saat senja.
💡 Tungsten	Untuk memotret di bawah pencahayaan lampu pijar.
💡 Neon	Untuk memotret di bawah pencahayaan fluoresens putih.
💡 Neon H	Untuk memotret di bawah pencahayaan fluoresens siang hari.
📷 Kustom	Untuk mengatur white balance kustom secara manual (📖56).

White Balance Kustom

Untuk mendapatkan warna gambar yang tampak alami di bawah cahaya pada pemotretan Anda, sesuaikan white balance untuk dicocokkan dengan sumber cahaya dimana Anda memotret. Atur white balance di bawah sumber cahaya yang sama yang akan menerangi pemotretan Anda.



- Ikuti langkah dalam “Menyesuaikan White Balance” (📖56) untuk memilih [📷].
- Arahkan kamera pada subjek putih polos, sehingga keseluruhan layar tampak putih. Tekan tombol [MENU].
- Warna layar berubah setelah data white balance direkam.



- Warna mungkin tampak tidak alami jika Anda mengubah pengaturan kamera setelah merekam data white balance.

Mengubah Nada Warna Gambar (My Colors)

► Foto ► Film

Ubah nada warna gambar sesuai keinginan, misalnya mengubah gambar ke sepia atau hitam dan putih.

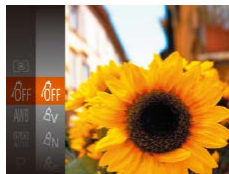

- Tekan tombol [WB], pilih [OFF] dalam menu, dan pilih pilihan yang diinginkan (📖24).
- Pilihan yang Anda konfigurasi dan ditampilkan sekarang.

Sebelum Penggunaan

Panduan Dasar

Panduan Tingkat Lanjut

Dasar Kamera

Mode Auto /
Mode Hybrid Otomatis

Mode Pemotretan Lain

Mode P

Mode Playback

Fungsi Wi-Fi

Menu Pengaturan

Aksesori

Lampiran

Indeks



☞	My Colors Mati	–
☞	Cerah	Menekankan kontras dan saturasi warna, membuat gambar lebih tajam.
☞	Netral	Mengurangi kontras dan saturasi warna sehingga gambar tampak pudar.
☞	Sepia	Menghasilkan gambar dengan nada warna sepia.
☞	Hitam/Putih	Membuat gambar hitam putih.
☞	Film Positif	Menggabungkan efek Warna Biru Cerah, Warna Hijau Cerah, dan Warna Merah Cerah untuk menghasilkan warna yang kuat namun terlihat alami yang menyerupai hasil gambar dari film positif.
☞	Rona Kulit Cerah	Mencerahkan rona kulit.
☞	Rona Kulit Gelap	Menggelapkan rona kulit.
☞	Wrn Biru cerah	Menekankan warna biru dalam gambar. Membuat langit, laut, dan subjek lain berwarna biru tampak lebih cerah.
☞	Wrn Hijau cerah	Menekankan warna hijau dalam gambar. Membuat pegunungan, dedaunan, dan subjek lain berwarna hijau tampak lebih cerah.
☞	Wrn Merah cerah	Menekankan warna merah dalam gambar. Membuat subjek berwarna merah tampak lebih cerah.
☞	Wrn Kustom	Menyesuaikan kontras, ketajaman, saturasi warna, dan kualitas lainnya sesuai keinginan (☞57).



- White balance (☞56) tidak dapat diatur dalam mode [☞] atau [☞].
- Dengan mode [☞] dan [☞], warna selain dari rona kulit manusia mungkin berubah. Pengaturan ini mungkin tidak menghasilkan hasil sesuai keinginan pada beberapa rona kulit.

Warna Kustom

Pilih level kontras, ketajaman, saturasi warna, merah, hijau, biru, dan rona kulit gambar sesuai keinginan dalam rentang 1 – 5.

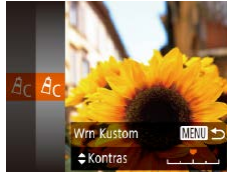

1 Akses layar pengaturan.

- Ikuti langkah dalam “Mengubah Nada Warna Gambar (My Colors)” (☞56) untuk memilih [☞], lalu tekan tombol [MENU].

2 Konfigurasi pengaturan.

- Tekan tombol [▲][▼] untuk memilih item, lalu tentukan nilai dengan menekan tombol [◀][▶].
- Untuk efek yang lebih kuat/tajam (atau rona kulit yang lebih gelap), sesuaikan nilai ke kanan, dan untuk efek yang lebih lemah/ringan (atau rona kulit yang lebih cerah), sesuaikan nilainya ke kiri.
- Tekan tombol [MENU] untuk menyelesaikan pengaturan.

Sebelum Penggunaan

Panduan Dasar

Panduan Tingkat Lanjut

Dasar Kamera

Mode Auto /
Mode Hybrid Otomatis

Mode Pemotretan Lain

Mode P

Mode Playback

Fungsi Wi-Fi

Menu Pengaturan

Aksesori

Lampiran

Indeks



Rentang Pemotretan dan Pemfokusan

Memotret Jarak Dekat (Makro)

► Foto ► Film

Untuk membatasi fokus pada subjek yang berada dalam jarak dekat, atur kamera ke [M]. Untuk detail pada rentang fokus, lihat “Rentang Pemotretan” (📖150).

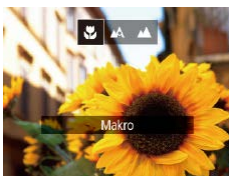

- Tekan tombol [M], lalu tekan tombol [M][M] untuk memilih [M], lalu tekan tombol [M].
- Setelah pengaturan selesai, [M] ditampilkan.



- Jika blitz menyala, efek vinyet mungkin terjadi.
- Pada area tampilan bar kuning di bawah bar zoom, [M] akan berubah warna menjadi abu-abu dan kamera tidak akan fokus.



- Untuk mencegah guncangan kamera, coba pasang kamera pada tripod dan memotret dengan kamera yang diatur ke [M] (📖36).

Memotret Subjek Jauh (Tidak Terhingga)

► Foto ► Film

Untuk membatasi fokus pada subjek yang jauh, atur kamera ke [∞]. Untuk detail pada rentang fokus, lihat “Rentang Pemotretan” (📖150).



- Tekan tombol [M], lalu tekan tombol [M][M] untuk memilih [∞], lalu tekan tombol [M].
- Setelah pengaturan selesai, [∞] ditampilkan.

Sebelum Penggunaan

Panduan Dasar

Panduan Tingkat Lanjut

Dasar Kamera

Mode Auto /
Mode Hybrid Otomatis

Mode Pemotretan Lain

Mode P

Mode Playback

Fungsi Wi-Fi

Menu Pengaturan

Aksesori

Lampiran

Indeks



Tele-Converter Digital

► Foto ► Film

Panjang fokus lensa dapat ditingkatkan sekitar 1,6x atau 2,0x. Ini dapat mengurangi guncangan kamera karena kecepatan rananya lebih cepat dibandingkan jika Anda melakukan zoom (termasuk menggunakan zoom digital) ke faktor zoom yang sama.



- Tekan tombol [MENU], pilih [Zoom Digital] pada tab [📷], lalu pilih pilihan yang diinginkan (📖25).
- Tampilan diperbesar dan faktor zoom ditampilkan pada layar.



- Tele-converter digital tidak dapat digunakan dengan zoom digital (📖34) atau zoom titik AF (📖40).



- Kecepatan rana mungkin menjadi setara saat Anda menggerakkan tuas zoom sepenuhnya ke arah [📷] untuk telefoto maksimum, dan saat Anda melakukan zoom untuk memperbesar subjek ke ukuran yang sama dengan yang ada pada langkah 2 dalam "Memperbesar Subjek (Zoom Digital)" (📖34).

Mengubah Mode Frame AF

Ubah mode Frame AF (fokus otomatis) agar sesuai dengan kondisi pemotretan sebagai berikut.



- Tekan tombol [MENU], pilih [frame AF] pada tab [📷], lalu pilih pilihan yang diinginkan (📖25).

AIAF Wajah

► Foto ► Film

- Mendeteksi wajah orang, lalu mengatur fokus, eksposur (pengukuran evaluatif saja) dan white balance (hanya [AWB]).
- Setelah Anda mengarahkan kamera ke arah subjek, frame putih ditampilkan di sekitar wajah orang yang ditentukan oleh kamera untuk menjadi subjek utama, dan hingga dua frame abu-abu ditampilkan di sekitar wajah yang terdeteksi lainnya.
- Saat kamera mendeteksi adanya pergerakan, frame akan mengikuti subjek yang bergerak dalam rentang tertentu.
- Setelah Anda menekan tombol rana setengah, hingga sembilan frame hijau ditampilkan di sekitar wajah yang berada dalam fokus.

Sebelum Penggunaan

Panduan Dasar

Panduan Tingkat Lanjut

Dasar Kamera

Mode Auto /
Mode Hybrid Otomatis

Mode Pemotretan Lain

Mode P

Mode Playback

Fungsi Wi-Fi

Menu Pengaturan

Aksesori

Lampiran

Indeks

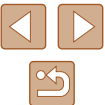



- Jika tidak ada wajah yang terdeteksi, atau jika hanya ada frame abu-abu saja yang ditampilkan (tanpa frame putih), hingga sembilan frame hijau ditampilkan dalam area fokus saat Anda menekan tombol rana setengah.
- Jika wajah tidak terdeteksi saat AF Servo (61) diatur ke [Hidup], frame AF akan ditampilkan di bagian tengah layar saat Anda menekan tombol rana setengah.
- Contoh wajah yang tidak dapat terdeteksi:
 - Subjek yang berada pada jarak jauh atau sangat dekat
 - Subjek gelap atau terang
 - Wajah dalam profil, di sudut, atau wajah yang tersembunyi sebagian
- Kamera mungkin salah mengenali subjek yang bukan manusia sebagai wajah.
- Tidak ada frame AF yang ditampilkan jika kamera tidak dapat fokus saat Anda menekan tombol rana setengah.

Memilih Subjek yang Akan Difokuskan (Pelacakan AF)

► Foto ► Film

Potret setelah memilih subjek yang akan difokuskan sebagai berikut.

1 Pilih [Pelacakan AF].

- Ikuti langkah dalam “Mengubah Mode Frame AF” (59) untuk memilih [Pelacakan AF].
- [AF-Lock] ditampilkan di bagian tengah layar.



2 Pilih subjek untuk difokuskan.

- Arahkan kamera sehingga [AF-Lock] berada pada subjek yang diinginkan, lalu tekan tombol [AF-Lock].

- Saat subjek terdeteksi, kamera berbunyi bip dan [AF-Lock] ditampilkan. Bahkan jika subjek bergerak, kamera akan tetap melacak subjek tersebut dalam rentang tertentu.
- Jika tidak ada subjek yang terdeteksi, [AF-Lock] ditampilkan.
- Untuk membatalkan pelacakan, tekan kembali tombol [AF-Lock].

3 Potret.

- Tekan tombol rana setengah. [AF-Lock] berubah menjadi biru [AF-Lock], yang mengikuti subjek sementara kamera tetap menyesuaikan fokus dan eksposur (AF Servo) (61).
- Tekan tombol rana sepenuhnya untuk memotret.
- Bahkan setelah Anda memotret, [AF-Lock] tetap ditampilkan dan kamera akan terus melacak subjek.



- [AF Servo] (61) diatur ke [Hidup] dan tidak dapat diubah.
- Pelacakan mungkin tidak dapat dilakukan saat subjek terlalu kecil atau bergerak terlalu cepat, atau saat warna atau kecerahan subjek hampir sama dengan latar belakangnya.
- [zum Titik AF] pada tab [Zoom] (25) tidak tersedia.
- [AF-Track] dan [AF-Track] tidak tersedia.

Sebelum Penggunaan
Panduan Dasar
Panduan Tingkat Lanjut
Dasar Kamera
Mode Auto / Mode Hybrid Otomatis
Mode Pemotretan Lain
Mode P
Mode Playback
Fungsi Wi-Fi
Menu Pengaturan
Aksesori
Lampiran
Indeks

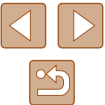



- Kamera dapat mendeteksi subjek bahkan jika Anda menekan tombol rana setengah tanpa menekan tombol [◀]. Setelah Anda memotret, [□] ditampilkan di bagian tengah layar.

Tengah

► Foto ► Film

Satu frame AF ditampilkan di bagian tengah. Efektif untuk mendapatkan fokus yang dapat diandalkan.



- Sebuah frame AF kuning ditampilkan dengan [!] jika kamera tidak dapat fokus saat Anda menekan tombol rana setengah.



- Untuk memperkecil ukuran frame AF, tekan tombol [MENU] dan atur [Ukrn Frame AF] pada tab [📷] ke [Kecil] (📖25).
- Ukuran frame AF diatur ke [Normal] saat Anda menggunakan zoom digital (📖34) atau tele-converter digital (📖59).
- Untuk mengomposisi pemotretan agar subjek diposisikan di tepi atau di sudut, arahkan kamera untuk memotret subjek dalam frame AF terlebih dahulu, lalu tahan tombol rana setengah. Sambil tetap menahan tombol rana setengah, komposisi ulang pemotretan sesuai keinginan, lalu tekan tombol rana sepenuhnya (Kunci Fokus).
- Posisi frame AF diperbesar saat Anda menekan tombol rana setengah dengan [zum Titik AF] (📖40) diatur ke [Hidup].

Memotret dengan AF Servo

► Foto ► Film

Mode ini membantu Anda menghindari kehilangan kesempatan memotret subjek yang bergerak, karena kamera akan terus memfokuskan subjek dan menyesuaikan eksposur selama Anda menekan tombol rana setengah.



1 Konfigurasikan pengaturan.

- Tekan tombol [MENU], pilih [AF Servo] pada tab [📷], lalu pilih [Hidup] (📖25).

2 Fokuskan.

- Fokus dan eksposur dipertahankan dimana frame AF biru ditampilkan selagi Anda menekan tombol rana setengah.



- Pemfokusan mungkin tidak dapat dilakukan dalam beberapa kondisi pemotretan.
- Dalam kondisi cahaya redup, AF Servo mungkin tidak diaktifkan (frame AF mungkin tidak berubah menjadi biru) saat Anda menekan tombol rana setengah. Dalam kasus ini, fokus dan eksposur diatur sesuai dengan mode frame AF yang ditentukan.
- Jika eksposur yang optimal tidak dapat diperoleh, kecepatan rana dan nilai apertur akan ditampilkan dalam warna oranye. Lepaskan tombol rana, lalu tekan kembali setengah.
- [zum Titik AF] pada tab [📷] (📖25) tidak tersedia.
- Tidak tersedia saat menggunakan self-timer (📖36).

Sebelum Penggunaan
Panduan Dasar
Panduan Tingkat Lanjut
Dasar Kamera
Mode Auto / Mode Hybrid Otomatis
Mode Pemotretan Lain
Mode P
Mode Playback
Fungsi Wi-Fi
Menu Pengaturan
Aksesori
Lampiran
Indeks

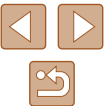

Mengubah Pengaturan Fokus

► Foto ► Film

Anda dapat mengubah pengoperasian default kamera untuk pemfokusan konstan atas subjek yang ditentukan, bahkan saat tombol rana tidak ditekan. Sebaliknya, Anda dapat membatasi pemfokusan kamera pada saat Anda menekan tombol rana setengah.



- Tekan tombol [MENU], pilih [Kontinyu AF] pada tab [📷], lalu pilih [Mati] (📖25).

Hidup	Membantu menghindari kehilangan kesempatan memotret secara tiba-tiba, karena kamera akan terus memfokuskan pada subjek hingga Anda menekan tombol rana setengah.
Mati	Menghemat daya baterai karena kamera tidak fokus secara terus-menerus.

Blitz

Mengubah Mode Blitz

► Foto ► Film

Anda dapat mengubah mode Blitz agar sesuai dengan suasana pemotretan. Untuk detail pada rentang blitz, lihat “Spesifikasi” (📖149).

1 Naikkan blitz.

- Gerakkan sakelar [⚡].

2 Konfigurasi pengaturan.

- Tekan tombol [▶], tekan tombol [◀][▶] untuk memilih mode Blitz, lalu tekan tombol [⊞].
- Pilihan yang Anda konfigurasi akan ditampilkan sekarang.



- Layar pengaturan tidak dapat diakses dengan menekan tombol [▶] saat blitz diturunkan. Gerakkan sakelar [⚡] untuk menaikkan blitz, kemudian konfigurasi pengaturannya.

Sebelum Penggunaan

Panduan Dasar

Panduan Tingkat Lanjut

Dasar Kamera

Mode Auto /
Mode Hybrid Otomatis

Mode Pemotretan Lain

Mode P

Mode Playback

Fungsi Wi-Fi

Menu Pengaturan

Aksesori

Lampiran

Indeks

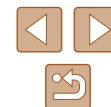

Otomatis

Blitz otomatis menyala dalam kondisi cahaya redup.

Hidup

Blitz menyala untuk setiap pemotretan.

Sinkro Lambat

Blitz menyala untuk menerangi subjek utama (misalnya orang) selagi memotret dengan kecepatan rana lebih lambat untuk menerangi latar belakang di luar rentang blitz.



- Dalam mode [L], pasang kamera ke tripod atau lakukan tindakan lain untuk menjaga kestabilannya dan mencegah guncangan kamera. Selain itu, Anda harus mengatur [Modus IS] ke [Mati] saat menggunakan tripod atau tindakan lainnya untuk mengamankan kamera (📖41).
- Dalam mode [L], bahkan setelah blitz telah menyala, pastikan bahwa subjek utama tidak bergerak hingga bunyi rana berhenti.

Mati

Untuk memotret tanpa blitz.



- Ikon [L] yang berkedip mungkin ditampilkan saat Anda menekan tombol rana setengah dalam kondisi cahaya redup dan yang menimbulkan guncangan kamera. Dalam kasus ini, pasang kamera pada tripod atau lakukan cara lain untuk menjaganya agar tetap stabil.

Pengaturan Lainnya

Mengubah Rasio Kompresi (Kualitas Gambar)

► Foto ► Film

Pilih dari dua rasio kompresi, yaitu [S] (Sangat Halus) dan [L] (Halus), sebagai berikut. Untuk panduan tentang berapa banyak pemotretan untuk setiap rasio kompresi yang dapat ditampung dalam kartu memori, lihat “Jumlah Pemotretan per Kartu Memori” (📖151).

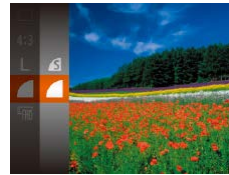

- Tekan tombol [M], pilih [L] dalam menu, dan pilih pilihan yang diinginkan (📖24).

Mengubah Pengaturan Mode IS

► Foto ► Film

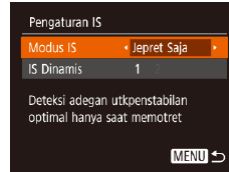

- Ikuti langkah 1 – 2 dalam “Menonaktifkan Stabilisasi Gambar” (📖41) dan pilih [Jeprat Saja].



- Jika stabilisasi gambar tidak dapat mencegah guncangan kamera, pasang kamera pada tripod atau lakukan tindakan lain untuk menstabilkannya. Dalam kasus ini, atur [Modus IS] ke [Mati].
- Pengaturan diubah menjadi [Bersambung] untuk perekaman film.

Sebelum Penggunaan

Panduan Dasar

Panduan Tingkat Lanjut

Dasar Kamera

Mode Auto /
Mode Hybrid Otomatis

Mode Pemotretan Lain

Mode P

Mode Playback

Fungsi Wi-Fi

Menu Pengaturan

Aksesori

Lampiran

Indeks



Mode Playback

Nikmati meninjau hasil pemotretan Anda, dan menelusuri atau mengeditnya dengan berbagai cara

- Untuk mempersiapkan kamera untuk pengoperasian ini, tekan tombol [▶] untuk masuk ke mode Playback.



- Gambar yang telah dinamai ulang atau telah diedit di komputer, atau gambar dari kamera lain mungkin tidak dapat dimainkan ulang atau diedit.

Melihat

▶ Foto ▶ Film

Setelah memotret gambar atau merekam film, Anda dapat melihat gambar atau film pada layar sebagai berikut.

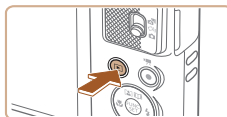

1 Masuk ke mode Playback.

- Tekan tombol [▶].
- Foto terakhir Anda ditampilkan.



2 Pilih gambar.

- Untuk melihat gambar sebelumnya, tekan tombol [◀]. Untuk melihat gambar berikutnya, tekan tombol [▶].

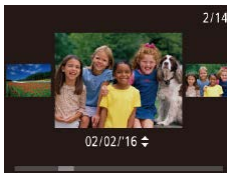

- Untuk mengakses layar ini (mode Layar Gulir), tekan dan tahan tombol [◀][▶] setidaknya selama satu detik. Dalam mode ini, tekan tombol [◀][▶] untuk menelusuri gambar.
- Untuk kembali ke tampilan gambar tunggal, tekan tombol [⊞].
- Untuk menelusuri gambar yang dikelompokkan berdasarkan tanggal pemotretan, tekan tombol [▲][▼] pada mode Layar Gulir.

Sebelum Penggunaan

Panduan Dasar

Panduan Tingkat Lanjut

Dasar Kamera

Mode Auto /
Mode Hybrid Otomatis

Mode Pemotretan Lain

Mode P

Mode Playback

Fungsi Wi-Fi

Menu Pengaturan

Aksesori

Lampiran

Indeks





- Film diidentifikasi dengan ikon [SET ▶]. Untuk memutar film, lanjutkan ke langkah 3.



3 Putar film.

- Untuk mulai playback, tekan tombol [▶], tekan tombol [▲][▼] untuk memilih [▶], lalu tekan kembali tombol [▶].



(1)

4 Sesuaikan volume.

- Tekan tombol [▲][▼] untuk menyesuaikan volume.
- Untuk menyesuaikan volume ketika indikator volume (1) tidak lagi ditampilkan, tekan tombol [▲][▼].

5 Jeda playback.

- Untuk menjeda atau melanjutkan playback, tekan tombol [⏸].
- Setelah film selesai, [SET ▶] ditampilkan.



- Untuk beralih ke mode pemotretan dari mode Playback, tekan tombol rana setengah.
- Untuk menonaktifkan Layar Gulir, pilih MENU (📖25) ▶ tab [▶] ▶ [Layar gulir] ▶ [Mati].
- Untuk menampilkan pemotretan yang terakhir ketika Anda memasuki mode Playback, pilih MENU (📖25) ▶ tab [▶] ▶ [Lanjutan] ▶ [Foto akhir].
- Untuk mengubah transisi yang ditunjukkan antara gambar, akses MENU (📖25) dan pilih efek yang Anda inginkan dalam tab [▶] ▶ [Transisi].

Mengalihkan Mode Tampilan

▶ Foto ▶ Film

Tekan tombol [▼] untuk melihat informasi lain pada layar, atau untuk menyembunyikan informasi. Untuk detail pada informasi yang ditampilkan, lihat "Playback (Tampilan Informasi Detail)" (📖141).

	Tidak Ada Tampilan Informasi
	Tampilan Informasi Sederhana
	Tampilan Informasi Detail

Sebelum Penggunaan

Panduan Dasar

Panduan Tingkat Lanjut

Dasar Kamera

Mode Auto /
Mode Hybrid Otomatis

Mode Pemotretan Lain

Mode P

Mode Playback

Fungsi Wi-Fi

Menu Pengaturan

Aksesori

Lampiran

Indeks

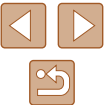

Peringatan Eksposur Berlebih (untuk Sorotan Gambar)

Sorotan pudar pada gambar berkedip di layar pada tampilan informasi detail (📖65).

Histogram

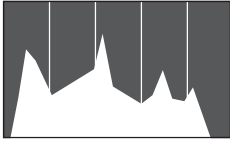

- Grafik pada tampilan informasi detail (📖65) adalah histogram yang menunjukkan distribusi kecerahan pada gambar. Sumbu horizontal mewakili derajat kecerahan, dan sumbu vertikal, berapa banyak gambar pada setiap level kecerahan. Melihat histogram adalah cara untuk memeriksa eksposur.

Tampilan Informasi GPS

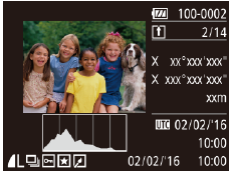

- Dengan menggunakan *smartphone* yang terhubung ke kamera melalui Wi-Fi, Anda dapat memberikan geotag pada gambar dalam kamera, menambahkan informasi seperti garis lintang, garis bujur, dan elevasi (📖110). Anda dapat meninjau informasi ini dalam tampilan informasi GPS.
- Garis lintang, garis bujur, elevasi, dan UTC (tanggal dan waktu pemotretan) dicantumkan dari atas ke bawah.



- Tampilan informasi GPS tidak tersedia untuk gambar yang tidak memiliki informasi ini.
- [---] ditampilkan selain nilai angka untuk item yang tidak tersedia pada *smartphone* Anda atau item yang tidak direkam dengan benar.



- UTC: Waktu Universal Terkoordinasi, pada dasarnya sama dengan Waktu Greenwich

Melihat Film Singkat yang Dibuat Ketika Memotret Foto (Movie Digest)

► Foto ► Film

Lihat movie digest yang direkam secara otomatis pada mode [📷] (📖30) pada hari pemotretan foto sebagai berikut.



1 Pilih gambar.

- Pemotretan foto pada mode [📷] ditandai dengan ikon [SET 📷].



2 Putar movie digest.

- Tekan tombol [📷], lalu pilih [📷] dalam menu (📖24).
- Movie digest direkam secara otomatis pada hari dimana pemotretan foto dimainkan ulang dari awal.



- Setelah beberapa saat, [SET 📷] tidak akan ditampilkan lagi ketika Anda menggunakan kamera dengan tampilan informasi dinonaktifkan (📖65).

Sebelum Penggunaan

Panduan Dasar

Panduan Tingkat Lanjut

Dasar Kamera

Mode Auto /
Mode Hybrid Otomatis

Mode Pemotretan Lain

Mode P

Mode Playback

Fungsi Wi-Fi

Menu Pengaturan

Aksesori

Lampiran

Indeks



Melihat berdasarkan Tanggal

Movie digest dapat dilihat berdasarkan tanggal.



1 Pilih film.

- Tekan tombol [MENU], pilih [Daftar/Ptr Film Digest] pada tab [▶], lalu pilih tanggal (📅25).

2 Putar film.

- Tekan tombol [▶] untuk memulai playback.

Menelusuri dan Memfilter Gambar

Menelusuri Gambar dalam Indeks

▶ Foto ▶ Film

Dengan menampilkan beberapa gambar dalam indeks, Anda dapat dengan cepat menemukan gambar yang Anda cari.

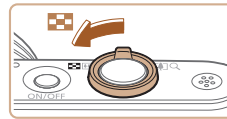

1 Tampilkan gambar dalam indeks.

- Gerakkan tuas zoom ke arah [📐] untuk menampilkan gambar dalam indeks. Menggerakkan tuas kembali akan menambah jumlah gambar yang ditampilkan.
- Untuk menampilkan lebih sedikit gambar, gerakkan tuas zoom ke arah [Q]. Gambar yang ditampilkan lebih sedikit setiap kali Anda menggerakkan tuas.



2 Pilih gambar.

- Tekan tombol [▲][▼][◀][▶] untuk memilih gambar.
- Frame berwarna oranye ditampilkan di sekitar gambar yang dipilih.
- Tekan tombol [📄] untuk melihat gambar yang dipilih dalam tampilan gambar tunggal.

Sebelum Penggunaan

Panduan Dasar

Panduan Tingkat Lanjut

Dasar Kamera

Mode Auto /
Mode Hybrid Otomatis

Mode Pemotretan Lain

Mode P

Mode Playback

Fungsi Wi-Fi

Menu Pengaturan

Aksesori

Lampiran

Indeks



Menemukan Gambar yang Cocok dengan Kondisi yang Ditentukan

► Foto ► Film

Temukan gambar yang diinginkan dengan cepat dalam kartu memori yang penuh gambar dengan memfilter tampilan gambar menurut kondisi yang Anda tentukan. Anda juga dapat memproteksi (🔒72) atau menghapus (🗑74) seluruh gambar ini sekaligus.

👤 Orang	Menampilkan gambar dengan wajah terdeteksi.
📅 Tanggal Jepret	Menampilkan gambar yang dipotret dengan tanggal yang spesifik.
★ Favorit	Menampilkan gambar yang ditandai sebagai favorit (🔖78).
📷 Foto/Film	Menampilkan foto, film, atau pemotretan film dalam mode [📷] (🔖30).

1 Pilih kondisi pencarian.

- Tekan tombol [🔍], pilih [👤] pada menu, dan pilih kondisi (🔖24).
- Ketika Anda telah memilih [📅] atau [📷], pilih kondisi dengan menekan tombol [▲][▼][◀][▶] pada layar yang ditampilkan, lalu tekan tombol [🔍].

2 Lihat gambar yang difilter.

- Gambar yang cocok dengan kondisi Anda ditampilkan dalam frame berwarna kuning. Untuk melihat hanya gambar tersebut, tekan tombol [◀][▶].
- Untuk membatalkan tampilan terfilter, pilih [🗑] pada langkah 1.



- Ketika kamera tidak menemukan gambar yang sesuai dengan beberapa kondisi, kondisi tersebut tidak akan tersedia.



- Untuk menampilkan atau menyembunyikan informasi, tekan tombol [▼] dalam langkah 2.
- Pilihan untuk melihat gambar yang ditemukan (pada langkah 2) termasuk "Menelusuri Gambar dalam Indeks" (🔖67), "Memperbesar Gambar" (🔖70), dan "Melihat Slideshow" (🔖70). Anda dapat memproteksi, menghapus, atau mencetak semua gambar yang ditemukan atau menambahkan gambar ke photobook dengan memilih [Pilih Semua Gbr] pada "Memproteksi Gambar" (🔖72), "Menghapus Beberapa Gambar Sekaligus" (🔖75), "Menambahkan Gambar ke Daftar Cetak (DPOF)" (🔖131), atau "Menambahkan Gambar ke Photobook" (🔖133).
- Jika Anda mengedit dan menyimpan gambar tersebut sebagai gambar baru (🔖79 – 🔖83), sebuah pesan ditampilkan, dan gambar yang ditemukan tidak lagi ditampilkan.

Sebelum Penggunaan

Panduan Dasar

Panduan Tingkat Lanjut

Dasar Kamera

Mode Auto /
Mode Hybrid Otomatis

Mode Pemotretan Lain

Mode P

Mode Playback

Fungsi Wi-Fi

Menu Pengaturan

Aksesori

Lampiran

Indeks



Melihat Gambar Individual dalam Grup

► Foto ► Film

Gambar yang dipotret dalam mode [📷] atau [🎥] (📖44, 📖52) dikelompokkan untuk tampilan, dan gambar yang dikelompokkan ini dapat dilihat satu per satu.



1 Pilih gambar yang dikelompokkan.

- Tekan tombol [⏪][⏩] untuk memilih gambar yang ditandai dengan [SET] [📷].



2 Pilih [📷].

- Tekan tombol [📷], lalu pilih [📷] dalam menu (📖24).



3 Lihat gambar dalam grup satu per satu.

- Menekan tombol [⏪][⏩] akan menampilkan hanya gambar dalam grup.
- Untuk membatalkan playback grup, tekan tombol [📷], pilih [📷] pada menu, dan tekan kembali tombol [📷] (📖24).



- Selama playback grup (langkah 3), Anda dapat menggunakan fungsi menu yang diakses dengan menekan tombol [📷]. Anda juga dapat menelusuri gambar dengan cepat "Menelusuri Gambar dalam Indeks" (📖67) dan memperbesarnya "Memperbesar Gambar" (📖70). Dengan memilih [Semua foto dalam Grup] untuk "Memproteksi Gambar" (📖72), "Menghapus Beberapa Gambar Sekaligus" (📖75), "Menambahkan Gambar ke Daftar Cetak (DPOF)" (📖131), atau "Menambahkan Gambar ke Photobook" (📖133), semua gambar dalam kelompok dapat dimanipulasi sekaligus.
- Untuk membatalkan pengelompokan gambar sehingga mereka ditampilkan hanya sebagai gambar tunggal, pilih MENU (📖25) ► tab [📷] ► [Grupkan gbr] ► [Matikan] (📖25). Namun, gambar yang dikelompokkan tidak dapat dipisahkan dari kelompoknya selama playback individual.
- Dalam mode [📷], tampilan bersamaan setelah langkah 2 dalam "Menikmati Gambar yang Bervariasi dari Setiap Pemotretan (Pemotretan Kreatif)" (📖44) hanya ditunjukkan segera setelah Anda memotret.

Sebelum Penggunaan

Panduan Dasar

Panduan Tingkat Lanjut

Dasar Kamera

Mode Auto /
Mode Hybrid Otomatis

Mode Pemotretan Lain

Mode P

Mode Playback

Fungsi Wi-Fi

Menu Pengaturan

Aksesori

Lampiran

Indeks

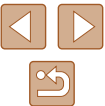

Pilihan Melihat Gambar

Memperbesar Gambar

► Foto ► Film

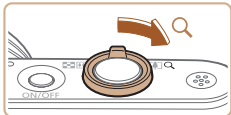

1 Perbesar gambar.

- Menggerakkan tuas zoom ke arah [Q] akan memperbesar gambar, dan [SET] ditampilkan. Anda dapat memperbesar gambar hingga sekitar 10x dengan terus menahan tuas zoom.
- Posisi yang diperkirakan dari area yang ditampilkan (1) ditunjukkan sebagai referensi.
- Untuk memperluas tampilan, gerakan tuas zoom ke arah [Q]. Anda dapat kembali ke tampilan gambar tunggal dengan terus menahan tuas zoom.

2 Gerakkan posisi tampilan dan alihkan gambar sesuai kebutuhan.

- Untuk menggerakkan posisi tampilan, tekan tombol [▲][▼][◀][▶].
- Selagi [SET] ditampilkan, Anda dapat beralih ke [SET] dengan menekan tombol [Q]. Untuk beralih ke gambar lain selagi melakukan zoom, tekan tombol [◀][▶]. Tekan kembali tombol [Q] untuk mengembalikan pengaturan awal.



- Anda dapat kembali ke tampilan gambar tunggal dari tampilan yang diperbesar dengan menekan tombol [MENU].

Melihat Slideshow

► Foto ► Film

Mainkan ulang gambar dari kartu memori secara otomatis sebagai berikut. Setiap gambar ditampilkan selama sekitar tiga detik.



- Tekan tombol [Q], pilih [Q] dalam menu, dan pilih pilihan yang diinginkan (24).
- Slideshow akan dimulai setelah [Menampilkan gambar] ditampilkan selama beberapa detik.
- Tekan tombol [MENU] untuk menghentikan slideshow.



- Fungsi hemat daya kamera (23) dinonaktifkan selama slideshow.



- Untuk menunda atau melanjutkan slideshow, tekan tombol [Q].
- Anda dapat beralih ke gambar lain selama playback dengan menekan tombol [◀][▶]. Untuk maju dipercepat atau mundur dipercepat, tahan tombol [◀][▶].
- Dalam tampilan terfilter (68), hanya gambar yang cocok dengan kondisi pencarian yang akan diputar.

Sebelum Penggunaan

Panduan Dasar

Panduan Tingkat Lanjut

Dasar Kamera

Mode Auto /
Mode Hybrid Otomatis

Mode Pemotretan Lain

Mode P

Mode Playback

Fungsi Wi-Fi

Menu Pengaturan

Aksesori

Lampiran

Indeks



Mengubah Pengaturan Slideshow

Anda dapat mengatur slideshow untuk mengulang, dan Anda dapat mengubah transisi antara gambar dan durasi tampilan tiap gambar.

1 Akses layar pengaturan.

- Tekan tombol [MENU], lalu pilih [Slideshow] pada tab [▶] (📖25).

2 Konfigurasi pengaturan.

- Pilih item menu yang akan dikonfigurasi, lalu pilih pilihan yang diinginkan (📖25).
- Untuk memulai slideshow dengan pengaturan Anda, pilih [Mulai] dan tekan tombol [⏻].
- Untuk kembali ke layar menu, tekan tombol [MENU].



- [Waktu Putar] tidak dapat dimodifikasi ketika [Gelembung] dipilih pada [Efek].

Playback Otomatis untuk Gambar Terkait (Smart Shuffle)

▶ Foto ▶ Film

Berdasarkan gambar terbaru, kamera menawarkan empat gambar yang mungkin ingin Anda lihat. Setelah Anda memilih untuk melihat salah satu dari gambar tersebut, kamera menawarkan empat gambar lagi. Ini adalah cara yang menyenangkan untuk menampilkan gambar dalam urutan yang tidak terduga. Coba fitur ini setelah Anda mengambil banyak pemotretan, dengan beragam suasana.

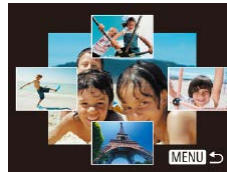

1 Pilih Smart Shuffle.

- Tekan tombol [⊕], lalu pilih [👁] dalam menu (📖24).
- Empat kandidat gambar ditampilkan.

2 Pilih gambar.

- Tekan tombol [▲][▼][◀][▶] untuk memilih gambar yang ingin Anda lihat berikutnya.
- Gambar pilihan Anda ditampilkan di tengah, dikelilingi oleh empat kandidat gambar selanjutnya.
- Untuk tampilan layar penuh dari gambar tengah, tekan tombol [⊕]. Untuk mengembalikan tampilan asli, tekan kembali tombol [⊕].
- Tekan tombol [MENU] untuk mengembalikan tampilan gambar tunggal.



- Smart Shuffle tidak tersedia untuk kasus berikut ini:
 - Kurang dari 50 pemotretan dipotret dengan kamera ini
 - Gambar yang tidak didukung sedang ditampilkan saat ini
 - Gambar ditampilkan dalam tampilan terfilter (📖68)
 - Selama playback grup (📖69)

Sebelum Penggunaan
Panduan Dasar
Panduan Tingkat Lanjut
Dasar Kamera
Mode Auto / Mode Hybrid Otomatis
Mode Pemotretan Lain
Mode P
Mode Playback
Fungsi Wi-Fi
Menu Pengaturan
Aksesori
Lampiran
Indeks



Memproteksi Gambar

► Foto ► Film

Proteksi gambar penting untuk mencegah penghapusan yang tidak disengaja (174).



- Tekan tombol [🔒], lalu pilih [🔑] dalam menu (124). [Diproteksi] ditampilkan.
- Untuk membatalkan proteksi, ulangi proses ini dan pilih kembali [🔑], lalu tekan tombol [🔒].



- Gambar yang diproteksi dalam kartu memori akan dihapus jika Anda memformat kartu (117).



- Gambar yang diproteksi tidak dapat dihapus menggunakan fungsi penghapusan kamera. Untuk menghapus gambar tersebut dengan cara ini, batalkan proteksi terlebih dahulu.

Menggunakan Menu

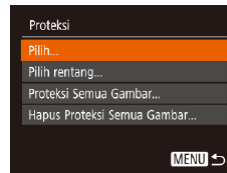
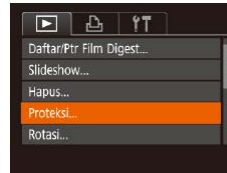

1 Akses layar pengaturan.

- Tekan tombol [MENU] dan pilih [Proteksi] pada tab [📷] (125).

2 Pilih metode pemilihan.

- Pilih item menu dan pilihan yang diinginkan (125).
- Untuk kembali ke layar menu, tekan tombol [MENU].

Sebelum Penggunaan

Panduan Dasar

Panduan Tingkat Lanjut

Dasar Kamera

Mode Auto /
Mode Hybrid Otomatis

Mode Pemotretan Lain

Mode P

Mode Playback

Fungsi Wi-Fi

Menu Pengaturan

Aksesori

Lampiran

Indeks

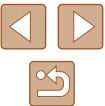

Memilih Gambar Satu per Satu

1 Pilih [Pilih].

- Ikuti langkah 2 dalam “Menggunakan Menu” (72), pilih [Pilih] dan tekan tombol [OK].



2 Pilih gambar.

- Tekan tombol [◀][▶] untuk memilih gambar, lalu tekan tombol [OK]. [OK] ditampilkan.
- Untuk membatalkan pemilihan, tekan kembali tombol [OK]. [OK] tidak lagi ditampilkan.
- Ulangi proses ini untuk menentukan gambar lain.

3 Proteksi gambar.

- Tekan tombol [MENU]. Pesan konfirmasi ditampilkan.
- Tekan tombol [◀][▶] untuk memilih [Oke], lalu tekan tombol [OK].

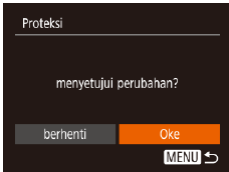

- Gambar tidak akan diproteksi jika Anda beralih ke mode pemotretan atau mematikan kamera sebelum menyelesaikan proses pengaturan dalam langkah 3.

Memilih Rentang

1 Pilih [Pilih rentang].

- Ikuti langkah 2 dalam “Menggunakan Menu” (72), pilih [Pilih rentang] dan tekan tombol [OK].



2 Pilih gambar awal.

- Tekan tombol [OK].



- Tekan tombol [◀][▶] untuk memilih gambar, lalu tekan tombol [OK].



3 Pilih gambar akhir.

- Tekan tombol [▶] untuk memilih [Gambar Terakhir], lalu tekan tombol [OK].



- Tekan tombol [◀][▶] untuk memilih gambar, lalu tekan tombol [OK].
- Gambar sebelum gambar pertama tidak dapat dipilih sebagai gambar terakhir.

Sebelum Penggunaan

Panduan Dasar

Panduan Tingkat Lanjut

Dasar Kamera

Mode Auto /
Mode Hybrid Otomatis

Mode Pemotretan Lain

Mode P

Mode Playback

Fungsi Wi-Fi

Menu Pengaturan

Aksesori

Lampiran

Indeks

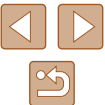



4 Proteksi gambar.

- Tekan tombol [▼] untuk memilih [Proteksi], lalu tekan tombol [🔒].



- Untuk membatalkan proteksi pada grup gambar, pilih [Buka kunci] pada langkah 4.

Memproteksi Semua Gambar Sekaligus

1 Pilih [Proteksi Semua Gambar].

- Ikuti langkah 2 dalam “Menggunakan Menu” (📖72), pilih [Proteksi Semua Gambar] dan tekan tombol [🔒].

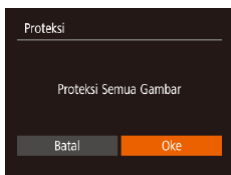

2 Proteksi gambar.

- Tekan tombol [◀][▶] untuk memilih [Oke], lalu tekan tombol [🔒].

Menghapus Semua Proteksi Sekaligus

Anda dapat menghapus proteksi dari semua gambar sekaligus. Untuk menghapus proteksi, pilih [Hapus Proteksi Semua Gambar] pada langkah 1 dalam “Memproteksi Semua Gambar Sekaligus”, lalu selesaikan langkah 2.

Menghapus Gambar

► Foto ► Film

Anda dapat memilih dan menghapus gambar yang tidak diperlukan satu per satu. Berhati-hatilah ketika menghapus gambar, karena gambar tidak dapat diperoleh kembali. Namun, gambar yang terproteksi (🔒72) tidak dapat dihapus.

1 Pilih sebuah gambar yang akan dihapus.

- Tekan tombol [◀][▶] untuk memilih gambar.

2 Hapus gambar.

- Tekan tombol [🗑️], lalu pilih [🗑️] dalam menu (📖24).
- Setelah [Hapus?] ditampilkan, tekan tombol [◀][▶] untuk memilih [Hapus], lalu tekan tombol [🔒].
- Gambar saat ini telah dihapus.
- Untuk membatalkan penghapusan, tekan tombol [◀][▶] untuk memilih [Batal], lalu tekan tombol [🔒].



Sebelum Penggunaan

Panduan Dasar

Panduan Tingkat Lanjut

Dasar Kamera

Mode Auto /
Mode Hybrid Otomatis

Mode Pemotretan Lain

Mode P

Mode Playback

Fungsi Wi-Fi

Menu Pengaturan

Aksesori

Lampiran

Indeks



Menghapus Beberapa Gambar Sekaligus

Anda dapat memilih beberapa gambar untuk dihapus sekaligus. Perhatikan ketika menghapus gambar, karena gambar tidak dapat diperoleh kembali. Namun, gambar yang terproteksi (🔒72) tidak dapat dihapus.

Memilih Metode Pemilihan

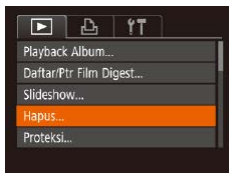

1 Akses layar pengaturan.

- Tekan tombol [MENU], lalu pilih [Hapus] pada tab [📷] (📖25).



2 Pilih metode pemilihan.

- Pilih item menu dan pilihan yang diinginkan (📖25).
- Untuk kembali ke layar menu, tekan tombol [MENU].

Memilih Gambar Satu per Satu

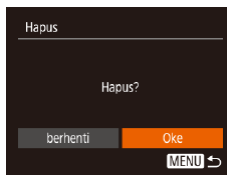

1 Pilih [Pilih].

- Ikuti langkah 2 dalam “Memilih Metode Pemilihan” (📖75), pilih [Pilih] dan tekan tombol [📷].

2 Pilih gambar.

- Setelah Anda memilih gambar mengikuti langkah 2 dalam “Memilih Gambar Satu per Satu” (📖73), [✓] ditampilkan.
- Untuk membatalkan pemilihan, tekan kembali tombol [📷]. [✓] tidak lagi ditampilkan.
- Ulangi proses ini untuk menentukan gambar lain.

3 Hapus gambar.

- Tekan tombol [MENU]. Pesan konfirmasi ditampilkan.
- Tekan tombol [⏪][⏩] untuk memilih [Oke], lalu tekan tombol [📷].

Sebelum Penggunaan

Panduan Dasar

Panduan Tingkat Lanjut

Dasar Kamera

Mode Auto /
Mode Hybrid Otomatis

Mode Pemotretan Lain

Mode P

Mode Playback

Fungsi Wi-Fi

Menu Pengaturan

Aksesori

Lampiran

Indeks



Memilih Rentang

1 Pilih [Pilih rentang].

- Ikuti langkah 2 dalam “Memilih Metode Pemilihan” (75), pilih [Pilih rentang] dan tekan tombol [OK].

2 Pilih gambar.

- Ikuti langkah 2 – 3 dalam “Memilih Rentang” (73) untuk menentukan gambar.



3 Hapus gambar.

- Tekan tombol [▼] untuk memilih [Hapus], lalu tekan tombol [OK].

Menentukan Semua Gambar Sekaligus

1 Pilih [Pilih Semua Gambar].

- Ikuti langkah 2 dalam “Memilih Metode Pemilihan” (75), pilih [Pilih Semua Gambar] dan tekan tombol [OK].

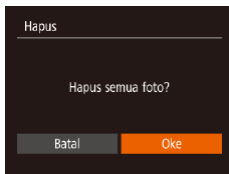

2 Hapus gambar.

- Tekan tombol [◀][▶] untuk memilih [Oke], lalu tekan tombol [OK].

Merotasi Gambar

► Foto ► Film

Ubah orientasi gambar dan simpan sebagai berikut.



1 Pilih [OK].

- Tekan tombol [OK], lalu pilih [OK] dalam menu (24).



2 Rotasi gambar.

- Tekan tombol [◀] atau [▶], sesuai arah yang diinginkan. Setiap kali Anda menekan tombol, gambar dirotasi 90°. Tekan tombol [OK] untuk menyelesaikan pengaturan.

Sebelum Penggunaan

Panduan Dasar

Panduan Tingkat Lanjut

Dasar Kamera

Mode Auto /
Mode Hybrid Otomatis

Mode Pemotretan Lain

Mode P

Mode Playback

Fungsi Wi-Fi

Menu Pengaturan

Aksesori

Lampiran

Indeks

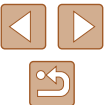

Menggunakan Menu

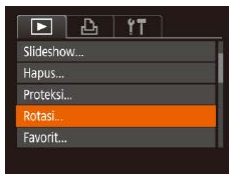

1 Pilih [Rotasi].

- Tekan tombol [MENU] dan pilih [Rotasi] pada tab [📷] (📖25).

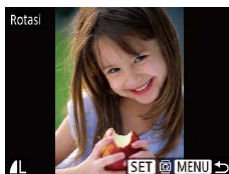

2 Rotasi gambar.

- Tekan tombol [◀][▶] untuk memilih gambar.
- Gambar dirotasi 90° setiap kali Anda menekan tombol [🔄].
- Untuk kembali ke layar menu, tekan tombol [MENU].



- Rotasi tidak dimungkinkan ketika [Rotasi Otomatis] diatur ke [Mati] (📖77).

Menonaktifkan Rotasi Otomatis

Ikuti langkah ini untuk menonaktifkan rotasi gambar otomatis, yang merotasi gambar berdasarkan orientasi kamera saat ini.



- Tekan tombol [MENU], pilih [Rotasi Otomatis] pada tab [📷], lalu pilih [Mati] (📖25).



- Gambar tidak dapat dirotasi (📖76) ketika Anda mengatur [Rotasi Otomatis] ke [Mati]. Selain itu, gambar yang telah dirotasi akan ditampilkan dalam orientasi asli.
- Pada mode Smart Shuffle (📖71), bahkan jika [Rotasi Otomatis] diatur ke [Mati], gambar yang dipotret secara vertikal akan ditampilkan secara vertikal, dan gambar yang dirotasikan akan ditampilkan dalam orientasi yang telah dirotasi.

Sebelum Penggunaan

Panduan Dasar

Panduan Tingkat Lanjut

Dasar Kamera

Mode Auto /
Mode Hybrid Otomatis

Mode Pemotretan Lain

Mode P

Mode Playback

Fungsi Wi-Fi

Menu Pengaturan

Aksesori

Lampiran

Indeks

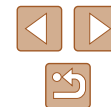

Menandai Gambar sebagai Favorit

► Foto ► Film

Anda dapat mengatur gambar dengan menandai gambar tersebut sebagai favorit. Dengan memilih kategori dalam playback yang difilter, Anda dapat membatasi pengoperasian berikut untuk semua gambar tersebut.

- “Melihat” (📖64), “Melihat Slideshow” (📖70), “Memproteksi Gambar” (📖72), “Menghapus Gambar” (📖74), “Menambahkan Gambar ke Daftar Cetak (DPOF)” (📖131), “Menambahkan Gambar ke Photobook” (📖133)

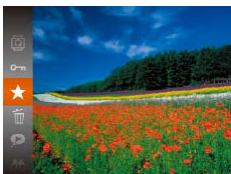

- Tekan tombol [📖], lalu pilih [★] dalam menu (📖24).
- [Ditandai sbg. Fav.] ditampilkan.
- Untuk membatalkan penandaan gambar, ulangi proses ini dan pilih kembali [★], lalu tekan tombol [📖].

Menggunakan Menu

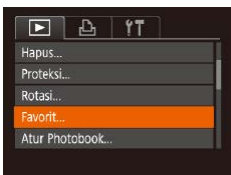

1 Pilih [Favorit].

- Tekan tombol [MENU] dan pilih [Favorit] pada tab [📖] (📖25).

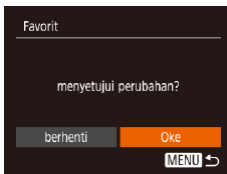

2 Pilih gambar.

- Tekan tombol [◀][▶] untuk memilih gambar, lalu tekan tombol [📖]. [★] ditampilkan.
- Untuk membatalkan penandaan gambar, tekan kembali tombol [📖]. [★] tidak lagi ditampilkan.
- Ulangi proses ini untuk memilih gambar tambahan.

3 Selesaikan proses pengaturan.

- Tekan tombol [MENU]. Pesan konfirmasi ditampilkan.
- Tekan tombol [◀][▶] untuk memilih [Oke], lalu tekan tombol [📖].



- Gambar tidak akan ditandai sebagai favorit jika Anda beralih ke mode pemotretan atau mematikan kamera sebelum menyelesaikan proses pengaturan pada langkah 3.

Sebelum Penggunaan

Panduan Dasar

Panduan Tingkat Lanjut

Dasar Kamera

Mode Auto /
Mode Hybrid Otomatis

Mode Pemotretan Lain

Mode P

Mode Playback

Fungsi Wi-Fi

Menu Pengaturan

Aksesori

Lampiran

Indeks



Mengedit Foto



- Mengedit gambar (📖79 – 📖81) hanya tersedia jika kartu memori memiliki ruang kosong yang cukup.

Mengubah Ukuran Gambar

► Foto ► Film

Simpan salinan gambar dengan angka yang lebih rendah dari piksel perekaman.

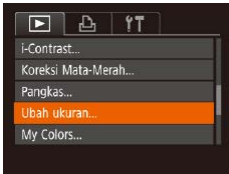

1 Pilih [Ubah ukuran].

- Tekan tombol [MENU] dan pilih [Ubah ukuran] pada tab [📷] (📖25).

2 Pilih gambar.

- Tekan tombol [◀][▶] untuk memilih gambar, lalu tekan tombol [📷].

3 Pilih ukuran gambar.

- Tekan tombol [◀][▶] untuk memilih ukuran, lalu tekan tombol [📷].
- [Simpan gambar baru?] ditampilkan.



4 Simpan gambar baru.

- Tekan tombol [◀][▶] untuk memilih [Oke], lalu tekan tombol [📷].
- Gambar sekarang disimpan sebagai file baru.

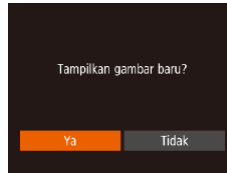

5 Tinjau gambar baru.

- Tekan tombol [MENU]. [Tampilkan gambar baru?] ditampilkan.
- Tekan tombol [◀][▶] untuk memilih [Ya], lalu tekan tombol [📷].
- Gambar yang disimpan ditampilkan sekarang.



- Mengedit tidak dimungkinkan untuk gambar yang dipotret dengan pengaturan piksel perekaman [S] (📖39).



- Gambar tidak dapat diubah ukurannya ke jumlah piksel perekaman yang lebih tinggi.

Pangkas

► Foto ► Film

Anda dapat menentukan bagian gambar yang ingin disimpan sebagai file gambar yang terpisah.

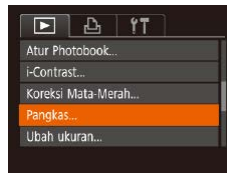

1 Pilih [Pangkas].

- Tekan tombol [MENU], lalu pilih [Pangkas] pada tab [📷] (📖25).

Sebelum Penggunaan
Panduan Dasar
Panduan Tingkat Lanjut
Dasar Kamera
Mode Auto / Mode Hybrid Otomatis
Mode Pemotretan Lain
Mode P
Mode Playback
Fungsi Wi-Fi
Menu Pengaturan
Aksesori
Lampiran
Indeks

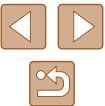

2 Pilih gambar.

- Tekan tombol [◀][▶] untuk memilih gambar, lalu tekan tombol [⊕].



3 Sesuaikan area pemangkasan.

- Frame ditampilkan di sekitar bagian gambar yang akan dipangkas (1).
- Gambar asli ditunjukkan di bagian kiri atas, dan pratinjau gambar yang dipangkas (2) ditunjukkan di bagian kanan bawah. Anda juga dapat melihat jumlah piksel perekaman setelah pemangkasan (3).
- Untuk mengubah ukuran frame, gerakkan tuas zoom.
- Untuk menggerakkan frame, tekan tombol [▲][▼][◀][▶].
- Untuk mengubah orientasi frame, tekan tombol [⊕].
- Tekan tombol [MENU].

4 Simpan sebagai gambar baru dan tinjau.

- Ikuti langkah 4 – 5 dalam “Mengubah Ukuran Gambar” (📖79).



- Mengedit tidak dimungkinkan untuk gambar yang dipotret dengan pengaturan piksel perekaman [S] (📖39) atau diubah ukurannya ke [S] (📖79).



- Gambar yang didukung untuk pemangkasan akan memiliki rasio aspek yang sama setelah pemangkasan.
- Gambar yang dipangkas akan memiliki jumlah piksel perekaman yang lebih rendah dari gambar yang tidak dipangkas.

Mengubah Nada Warna Gambar (My Colors)

► Foto ► Film

Anda dapat menyesuaikan warna gambar lalu menyimpan gambar yang telah diedit sebagai file yang terpisah. Untuk detail pada setiap pilihan, lihat “Mengubah Nada Warna Gambar (My Colors)” (📖56).

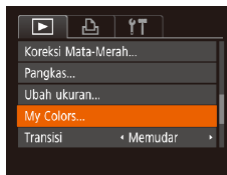

1 Pilih [My Colors].

- Tekan tombol [MENU], lalu pilih [My Colors] pada tab [▶] (📖25).

2 Pilih gambar.

- Tekan tombol [◀][▶] untuk memilih gambar, lalu tekan tombol [⊕].

3 Pilih pilihan.

- Tekan tombol [◀][▶] untuk memilih pilihan, lalu tekan tombol [⊕].

4 Simpan sebagai gambar baru dan tinjau.

- Ikuti langkah 4 – 5 dalam “Mengubah Ukuran Gambar” (📖79).



- Kualitas gambar dari foto yang Anda edit berulang kali dengan cara ini akan menjadi sedikit lebih rendah pada setiap kali pengeditan, dan Anda mungkin tidak dapat memperoleh warna yang diinginkan.



- Warna gambar yang diedit menggunakan fungsi ini mungkin sedikit berbeda dari warna gambar yang dipotret menggunakan My Colors (📖56).

Sebelum Penggunaan

Panduan Dasar

Panduan Tingkat Lanjut

Dasar Kamera

Mode Auto /
Mode Hybrid Otomatis

Mode Pemotretan Lain

Mode P

Mode Playback

Fungsi Wi-Fi

Menu Pengaturan

Aksesori

Lampiran

Indeks



Mengoreksi Kecerahan Gambar (i-Contrast)

► Foto ► Film

Area gambar gelap yang berlebihan (seperti wajah dan latar belakang) dapat terdeteksi dan secara otomatis disesuaikan ke kecerahan yang optimal. Kontras gambar keseluruhan yang tidak mencukupi juga secara otomatis dikoreksi, untuk membuat subjek lebih menonjol. Pilih dari empat level koreksi, lalu simpan gambar sebagai file terpisah.

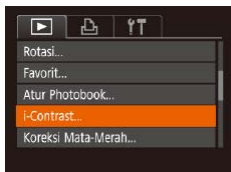

1 Pilih [i-Contrast].

- Tekan tombol [MENU], lalu pilih [i-Contrast] pada tab [▶] (📖25).

2 Pilih gambar.

- Tekan tombol [◀][▶] untuk memilih gambar, lalu tekan tombol [📷].

3 Pilih pilihan.

- Tekan tombol [◀][▶] untuk memilih pilihan, lalu tekan tombol [📷].

4 Simpan sebagai gambar baru dan tinjau.

- Ikuti langkah 4 – 5 dalam “Mengubah Ukuran Gambar” (📖79).



- Untuk beberapa gambar, koreksi mungkin tidak akurat atau mungkin menyebabkan gambar terlihat berbintik.
- Gambar mungkin terlihat berbintik setelah diedit berulang kali menggunakan fungsi ini.



- Jika [Otomatis] tidak menghasilkan hasil yang diinginkan, coba koreksi gambar menggunakan [Rendah], [Medium], atau [Tinggi].

Mengoreksi Mata Merah

► Foto ► Film

Secara otomatis mengoreksi gambar yang terkena efek mata merah. Anda dapat menyimpan gambar yang sudah dikoreksi sebagai file yang terpisah.



1 Pilih [Koreksi Mata-Merah].

- Tekan tombol [MENU], lalu pilih [Koreksi Mata-Merah] pada tab [▶] (📖25).

2 Pilih gambar.

- Tekan tombol [◀][▶] untuk memilih gambar.

3 Koreksi gambar.

- Tekan tombol [📷].
- Mata merah yang terdeteksi oleh kamera sekarang telah dikoreksi, dan frame ditampilkan di sekitar area gambar yang dikoreksi.
- Perbesar atau perkecil gambar sesuai kebutuhan. Ikuti langkah dalam “Memperbesar Gambar” (📖70).

Sebelum Penggunaan

Panduan Dasar

Panduan Tingkat Lanjut

Dasar Kamera

Mode Auto /
Mode Hybrid Otomatis

Mode Pemotretan Lain

Mode P

Mode Playback

Fungsi Wi-Fi

Menu Pengaturan

Aksesori

Lampiran

Indeks





4 Simpan sebagai gambar baru dan tinjau.

- Tekan tombol [▲][▼][◀][▶] untuk memilih [File Baru], lalu tekan tombol [⊞].
- Gambar sekarang disimpan sebagai file baru.
- Ikuti langkah 5 dalam “Mengubah Ukuran Gambar” (📖 79).



- Beberapa gambar mungkin tidak dikoreksi dengan akurat.
- Untuk menimpa gambar asli dengan gambar yang telah dikoreksi, pilih [Timpa] dalam langkah 4. Dalam kasus ini, gambar asli akan dihapus.
- Gambar yang diproteksi tidak dapat ditimpa.

Mengedit Film

► Foto ► Film

Anda dapat menghapus bagian yang tidak diinginkan dari awal dan akhir film.



1 Pilih [⌘].

- Ikuti langkah 1 – 5 dalam “Melihat” (📖 64), pilih [⌘] dan tekan tombol [⊞].
- Panel pengeditan dan bar pengeditan film ditampilkan sekarang.

(1)



(2)

2 Tentukan bagian yang akan dipotong.

- (1) adalah panel pengeditan film, dan (2) adalah bar pengeditan film.
- Tekan tombol [▲][▼] untuk memilih [⌘] atau [⌘].
- Untuk melihat bagian yang dapat Anda potong (diidentifikasi dengan [⌘] pada layar), tekan tombol [◀][▶] untuk menggerakkan [⌘]. Potong bagian awal film (dari [⌘]) dengan memilih [⌘], dan potong bagian akhir film dengan memilih [⌘].
- Jika Anda menggerakkan [⌘] ke posisi selain dari tanda [⌘], pada bagian [⌘] sebelum tanda [⌘] terdapat pada bagian kiri akan dipotong, sementara pada bagian [⌘] setelah tanda [⌘] terdapat pada bagian kanan akan dipotong.

Sebelum Penggunaan

Panduan Dasar

Panduan Tingkat Lanjut

Dasar Kamera

Mode Auto /
Mode Hybrid Otomatis

Mode Pemotretan Lain

Mode P

Mode Playback

Fungsi Wi-Fi

Menu Pengaturan

Aksesori

Lampiran

Indeks

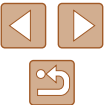

3 Tinjau film yang diedit.

- Tekan tombol [▲][▼] untuk memilih [▶], lalu tekan tombol [⊕]. Film yang telah diedit diputar sekarang.
- Untuk mengedit kembali film, ulangi langkah 2.
- Untuk membatalkan pengeditan, tekan tombol [▲][▼] untuk memilih [↵]. Tekan tombol [⊕], tekan tombol [◀][▶] untuk memilih [Oke], lalu tekan kembali tombol [⊕].

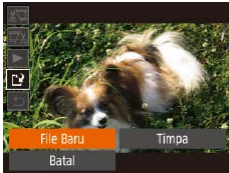

4 Simpan film yang diedit.

- Tekan tombol [▲][▼] untuk memilih [▶], lalu tekan tombol [⊕].
- Tekan tombol [▲][▼][◀][▶] untuk memilih [File Baru], lalu tekan tombol [⊕].
- Film sekarang disimpan sebagai file baru.



- Untuk menimpa film asli dengan film yang telah dipotong, pilih [Timpa] dalam langkah 4. Pada kasus ini, film asli akan dihapus.
- Jika ruang penyimpanan pada kartu memori tidak memadai, hanya [Timpa] yang akan tersedia.
- Film mungkin tidak disimpan jika baterai habis selagi proses penyimpanan sedang berlangsung.
- Ketika mengedit film, Anda harus menggunakan baterai berdaya penuh.

Mengedit Movie Digest

► Foto ► Film

Bab individual (klip) (📖30) yang direkam pada mode [📷] dapat dihapus sesuai kebutuhan. Berhati-hatilah ketika menghapus klip, karena klip tersebut tidak dapat diperoleh kembali.



1 Pilih klip yang akan dihapus.

- Ikuti langkah 1 – 2 dalam “Melihat Film Singkat yang Dibuat Ketika Memotret Foto (Movie Digest)” (📖66) untuk memutar film yang dibuat dalam mode [📷], lalu tekan tombol [⊕] untuk mengakses panel kontrol film.
- Tekan tombol [◀][▶] untuk memilih [◀] atau [▶], lalu tekan tombol [⊕].

2 Pilih [🗑️].

- Tekan tombol [◀][▶] untuk memilih [🗑️], lalu tekan tombol [⊕].
- Film yang dipilih akan dimainkan ulang berulang kali.



3 Konfirmasikan penghapusan.

- Tekan tombol [◀][▶] untuk memilih [Oke], lalu tekan tombol [⊕].
- Klip dihapus, dan film pendek ditimpa.



- [🗑️] tidak ditampilkan jika Anda memilih klip ketika kamera terhubung ke printer.

Sebelum Penggunaan
Panduan Dasar
Panduan Tingkat Lanjut
Dasar Kamera
Mode Auto / Mode Hybrid Otomatis
Mode Pemotretan Lain
Mode P
Mode Playback
Fungsi Wi-Fi
Menu Pengaturan
Aksesori
Lampiran
Indeks

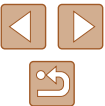

Melihat Album (Ringkasan Cerita)

► Foto ► Film

Anda dapat memilih tema seperti tanggal untuk membuat sebuah album dari gambar sesuai tema yang dipilih secara otomatis. Gambar ini dikombinasikan menjadi slideshow yang dapat disimpan sebagai film pendek sekitar 2 – 3 menit.

Sebelum menggunakan fitur ini, pastikan baterai terisi daya penuh. Membuat album juga membutuhkan ruang kosong pada kartu memori. Sebagai panduan, gunakan kartu memori dengan kapasitas 16 GB atau yang lebih tinggi, dan pastikan setidaknya 1 GB ruang kosong.

Memilih Tema untuk Album

Tekan tombol [▲] untuk mengakses layar utama dan pilih tema untuk digunakan oleh kamera saat memilih elemen album. Perhatikan bahwa kamera lebih cenderung menambahkan gambar yang ditandai sebagai favorit (📖78) ke album.

Tanggal	Membuat album dari gambar yang dipotret pada hari yang sama. Gambar dipilih dari yang dipotret pada hari yang sama sebagai gambar yang ditampilkan sebelum Anda mengakses layar utama.
Acara	Pilihan yang baik untuk album liburan, pesta, atau acara lainnya. Gambar dipilih dari gambar yang dipotret selama acara sebelum dan sesudah gambar ditampilkan sebelum Anda mengakses layar utama.
Kustom	Termasuk gambar yang berdasarkan pada gambar atau tanggal pemotretan yang Anda tentukan.



1 Pilih gambar.

- Pilih gambar dalam tampilan gambar tunggal.
- Tema yang tersedia pada langkah 3 akan bervariasi tergantung pada tanggal pemotretan gambar.

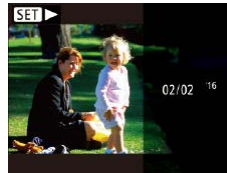

2 Akses layar utama.

- Tekan tombol [▲].
- Setelah [Sedang bekerja] ditampilkan, layar utama ditampilkan.

3 Pratinjau album.

- Tekan tombol [◀][▶] untuk memilih [Tanggal] atau [Acara] sebagai tema album, lalu tekan tombol [📖].
- Setelah [Memuat] ditampilkan selama beberapa detik, album diputar.

4 Simpan album.

- Tekan tombol [▲][▼] untuk memilih [Simpan Album sebagai Film], lalu tekan tombol [📖].
- Setelah album disimpan, [Disimpan] ditampilkan.

5 Putar album (📖64).



- Album dapat termasuk gambar berikut yang dipotret oleh kamera.
 - Foto
 - Movie digest (📖30), kecuali film yang dikompres

Sebelum Penggunaan

Panduan Dasar

Panduan Tingkat Lanjut

Dasar Kamera

Mode Auto /
Mode Hybrid Otomatis

Mode Pemotretan Lain

Mode P

Mode Playback

Fungsi Wi-Fi

Menu Pengaturan

Aksesori

Lampiran

Indeks





- Album tidak dapat disimpan kecuali terdapat cukup ruang pada kartu memori.
- Anda dapat menentukan efek warna dalam langkah 4 dengan memilih [Ubah Efek Warna] dan menekan tombol [OK]. Untuk meninjau bagaimana album terlihat dengan efek yang Anda pilih diterapkan, pilih [Pratinjau Album Kembali] pada layar dalam langkah 4 setelah menekan tombol [◀][▶] untuk memilih efek warna dan menekan tombol [OK].
- Untuk memutar album yang disimpan, pilih [Daftar Album] pada layar utama Ringkasan Cerita, tekan tombol [OK], pilih album yang terdaftar, dan tekan kembali tombol [OK].

Menambahkan Musik Latar Belakang ke Album

► Foto ► Film

Pilih dari tiga macam musik latar belakang untuk dimainkan selama playback album.

1 Buat album.

- Ikuti langkah 1 – 3 dalam “Melihat Album (Ringkasan Cerita)” (84) untuk membuat album.

2 Konfigurasi pengaturan musik latar belakang.

- Pada layar dalam langkah 4 dari “Melihat Album (Ringkasan Cerita)” (84), pilih [Aturan Musik].
- Tekan tombol [▲][▼] untuk memilih item. Tekan tombol [OK], lalu tekan tombol [▲][▼] untuk memilih pilihan yang diinginkan (25).

3 Simpan album.

- Ikuti langkah 4 dalam “Melihat Album (Ringkasan Cerita)” (84) untuk menyimpan album.



- Setelah album disimpan, musik latar belakang tidak dapat ditambahkan kelak. Musik latar belakang dalam album tidak dapat dihapus atau diubah.
- Bab album dengan musik latar belakang tidak dapat diedit (83).
- Audio film tidak diputar jika Anda menambahkan musik latar belakang ke album.



- Jika Anda memilih untuk tidak menambahkan musik latar belakang, atur [Tambah BGM] ke [Tidak] pada layar dalam langkah 3.
- Untuk mendengarkan contoh musik latar belakang yang dipilih dalam [Trek], pilih [contoh BGM] pada layar dalam langkah 3 dan tekan tombol [OK].

Membuat Album Anda Sendiri

► Foto ► Film

Buat album Anda sendiri dengan memilih gambar yang diinginkan.

1 Pilih untuk membuat album Kustom.

- Ikuti langkah 1 – 3 dalam “Melihat Album (Ringkasan Cerita)” (84), pilih [Kustom] dan tekan tombol [OK].

2 Pilih metode pemilihan.

- Pilih [Pilihan Gambar] atau [Pilihan Tanggal], lalu tekan tombol [OK].



Sebelum Penggunaan

Panduan Dasar

Panduan Tingkat Lanjut

Dasar Kamera

Mode Auto /
Mode Hybrid Otomatis

Mode Pemotretan Lain

Mode P

Mode Playback

Fungsi Wi-Fi

Menu Pengaturan

Aksesori

Lampiran

Indeks



3 Pilih elemen album.

- Setelah Anda memilih elemen untuk album Anda dan menekan tombol [OK], elemen yang telah Anda pilih ditandai dengan [✓].
- Tekan tombol [MENU] setelah Anda selesai memilih foto atau movie digest dalam [Pilihan Gambar], tanggal pada [Pilihan Tanggal].
- Tekan tombol [◀][▶] untuk memilih [Pratinjau], lalu tekan tombol [OK].



4 Pilih musik latar belakang.

- Saat layar pada bagian kiri ditampilkan, pilih [Aturan Musik]. Tambahkan musik latar belakang seperti yang dijelaskan dalam “Menambahkan Musik Latar Belakang ke Album” (📖85), lalu tekan tombol [MENU].



5 Pilih efek warna.

- Pada layar dalam langkah 4 dari “Melihat Album (Ringkasan Cerita)” (📖84), pilih [Ubah Efek Warna].
- Tekan tombol [◀][▶] untuk memilih efek warna, lalu tekan tombol [OK].

6 Simpan album.

- Ikuti langkah 4 dalam “Melihat Album (Ringkasan Cerita)” (📖84) untuk menyimpan album.



- Hingga 40 gambar dapat dipilih jika Anda memilih [Pilihan Gambar]. Saat Anda membuat album kustom untuk kedua kalinya, [Pilih gambar berdasarkan pengaturan sebelumnya?] ditampilkan. Untuk menggunakan gambar yang dipilih sebelumnya sebagai dasar, pilih [Ya]. Gambar sebelumnya ditandai dengan [✓], dan beberapa gambar ditampilkan sekaligus.
- Hingga 15 tanggal dapat dipilih jika Anda memilih [Pilihan Tanggal].
- Efek warna mungkin tidak dapat diterapkan untuk beberapa gambar.

Sebelum Penggunaan
Panduan Dasar
Panduan Tingkat Lanjut
Dasar Kamera
Mode Auto / Mode Hybrid Otomatis
Mode Pemotretan Lain
Mode P
Mode Playback
Fungsi Wi-Fi
Menu Pengaturan
Aksesori
Lampiran
Indeks

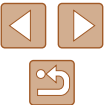

Fungsi Wi-Fi

Mengirim gambar secara nirkabel dari kamera ke beragam perangkat yang kompatibel, dan menggunakan kamera dengan layanan Web



- Sebelum menggunakan Wi-Fi, pastikan membaca "Peringatan untuk Wi-Fi (LAN Nirkabel)" (155).

Fitur Wi-Fi yang Tersedia

Anda dapat mengirim dan menerima gambar serta mengontrol kamera dari jarak jauh dengan menghubungkannya ke perangkat dan layanan ini melalui Wi-Fi.

- **Smartphone dan Tablet**
Kirim gambar ke *smartphone* dan komputer tablet yang memiliki fungsi Wi-Fi. Anda juga dapat memotret dari jarak jauh dan memberi geotag pada hasil pemotretan Anda dari *smartphone* atau tablet. Untuk kemudahan dalam manual ini, *smartphone*, tablet, dan perangkat lain yang kompatibel akan disebut sebagai "smartphone" saja.
- **Komputer**
Gunakan perangkat lunak untuk menyimpan gambar kamera ke komputer yang terhubung melalui Wi-Fi.
- **Layanan Web**
Tambahkan informasi akun Anda ke kamera untuk layanan fotografi online CANON iMAGE GATEWAY atau layanan Web lainnya untuk mengirim gambar kamera ke layanan. Gambar yang tidak terkirim di dalam kamera juga dapat dikirim ke komputer atau layanan Web melalui CANON iMAGE GATEWAY.
- **Printer**
Kirim gambar secara nirkabel ke printer yang kompatibel dengan PictBridge (mendukung DPS over IP) untuk mencetaknya.
- **Kamera Lainnya**
Kirim gambar secara nirkabel antara kamera Canon yang kompatibel dengan Wi-Fi.

Sebelum Penggunaan

Panduan Dasar

Panduan Tingkat Lanjut

Dasar Kamera

Mode Auto /
Mode Hybrid Otomatis

Mode Pemotretan Lain

Mode P

Mode Playback

Fungsi Wi-Fi

Menu Pengaturan

Aksesori

Lampiran

Indeks



Mengirim Gambar ke Smartphone

Ada beberapa cara untuk menghubungkan kamera ke *smartphone* dan mengirim gambar.

- Hubungkan melalui NFC (📖88)
Cukup sentuhkan *smartphone* Android yang kompatibel dengan NFC (versi OS 4.0 atau yang lebih baru) ke kamera untuk menghubungkan perangkat tersebut.
- Hubungkan melalui menu Wi-Fi (📖91)
Anda dapat menghubungkan kamera ke *smartphone* sebagaimana Anda menghubungkannya ke komputer atau perangkat lainnya. Beberapa *smartphone* dapat ditambahkan.

Sebelum menghubungkan ke kamera, Anda harus menginstal aplikasi Camera Connect khusus yang gratis pada *smartphone*. Untuk detail tentang aplikasi ini (*smartphone* yang didukung dan fungsi yang disertakan), mengaculah ke situs web Canon.



- Pengguna kamera Canon yang kompatibel dengan Wi-Fi yang menghubungkan kamera mereka ke *smartphone* melalui Wi-Fi perlu mempertimbangkan untuk mengganti aplikasi seluler CameraWindow ke aplikasi seluler Camera Connect.

Mengirim Gambar ke Smartphone yang Kompatibel dengan NFC

Gunakan NFC pada *smartphone* Android (Versi OS 4.0 atau yang terbaru) untuk mempermudah proses penginstalan Camera Connect dan menghubungkan ke kamera.

Pengoperasian saat perangkat yang pada awalnya dihubungkan melalui NFC bervariasi tergantung pada mode kamera saat perangkat disentuh bersamaan.

- Jika kamera mati atau dalam mode pemotretan saat perangkat disentuh bersamaan, Anda dapat memilih dan mengirim gambar pada layar pemilihan gambar. Setelah perangkat terhubung, Anda juga dapat memotret dari jarak jauh dan memberi geotag pada hasil pemotretan Anda (📖110). Sangatlah mudah untuk menghubungkan kembali ke perangkat terakhir, yang terdaftar dalam menu Wi-Fi.
- Jika kamera berada dalam mode Playback saat perangkat disentuh bersamaan, Anda dapat memilih dan mengirim gambar dari tampilan indeks yang ditunjukkan untuk pemilihan gambar.

Ikuti instruksi pada bagian berikut untuk koneksi yang diinisiasi oleh NFC ke kamera yang mati atau dalam mode pemotretan.

■ Menghubungkan melalui NFC Saat Kamera Mati atau dalam Mode Pemotretan

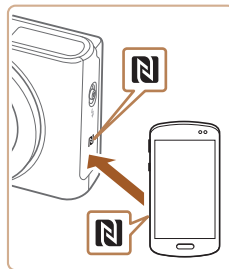

1 Instal Camera Connect.

- Aktifkan NFC pada *smartphone* dan sentuh Tanda N pada perangkat bersamaan (📖) untuk memulai Google Play pada *smartphone* secara otomatis. Setelah halaman pengunduhan Camera Connect ditampilkan, unduh dan instal aplikasi.

Sebelum Penggunaan

Panduan Dasar

Panduan Tingkat Lanjut

Dasar Kamera

Mode Auto /
Mode Hybrid Otomatis

Mode Pemotretan Lain

Mode P

Mode Playback

Fungsi Wi-Fi

Menu Pengaturan

Aksesori

Lampiran

Indeks



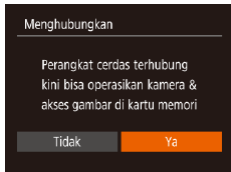
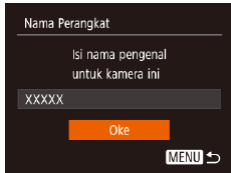

2 Ciptakan koneksi.

- Pastikan kamera mati atau dalam mode pemotretan.
- Sentuhkan Tanda N (N) pada *smartphone* dengan Camera Connect yang dipasang berlawanan dengan Tanda N pada kamera.
- Layar kamera akan secara otomatis berubah.
- Jika layar [Nama Perangkat] ditampilkan, tekan tombol [▲][▼] untuk memilih [Oke], lalu tekan tombol [⊕].
- Camera Connect dimulai pada *smartphone*.
- Perangkat terhubung secara otomatis.

3 Sesuaikan pengaturan privasinya.

- Setelah layar ditampilkan, tekan tombol [◀][▶] untuk memilih [Ya], lalu tekan tombol [⊕].
- Sekarang Anda dapat menggunakan *smartphone* untuk menelusuri, mengimpor, atau memberi geotag pada gambar dalam kamera atau memotret dari jarak jauh.



4 Kirim gambar.

- Tekan tombol [▲][▼][◀][▶] untuk memilih [Pilih & kirim], lalu tekan tombol [⊕].
- Tekan tombol [▲][▼] untuk memilih [Pilih], lalu tekan tombol [⊕].
- Tekan tombol [▲][▼][◀][▶] untuk memilih gambar yang akan dikirim, tekan tombol [⊕] untuk menandai gambar sebagai terpilih ([✓]), lalu tekan tombol [MENU].
- Tekan tombol [◀][▶] untuk memilih [Oke], lalu tekan tombol [⊕].
- Tekan tombol [▲][▼][◀][▶] untuk memilih [Kirim], lalu tekan tombol [⊕].
- [Transfer selesai] ditampilkan setelah gambar terkirim, dan layar transfer gambar ditampilkan kembali.
- Untuk mengakhiri koneksi, tekan tombol [MENU], tekan tombol [◀][▶] pada layar konfirmasi untuk memilih [Oke], lalu tekan tombol [⊕]. Anda juga dapat menggunakan *smartphone* untuk mengakhiri koneksi.

Sebelum Penggunaan
Panduan Dasar
Panduan Tingkat Lanjut
Dasar Kamera
Mode Auto / Mode Hybrid Otomatis
Mode Pemotretan Lain
Mode P
Mode Playback
Fungsi Wi-Fi
Menu Pengaturan
Aksesori
Lampiran
Indeks

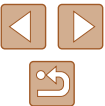



- Ketika menggunakan NFC, perhatikan poin berikut ini.
 - Hindari benturan keras antara kamera dan *smartphone*. Ini mungkin merusak perangkat.
 - Tergantung pada *smartphone*, perangkat mungkin tidak segera mengenali satu sama lain. Dalam kasus ini, coba pegang perangkat bersamaan dengan posisi yang sedikit berbeda. Jika koneksi tidak tercipta, simpan perangkat bersamaan hingga layar kamera diperbarui.
 - Jika Anda mencoba koneksi saat kamera mati, sebuah pesan mungkin ditampilkan pada *smartphone* mengingatkan Anda untuk mengaktifkan kamera. Jika demikian, aktifkan kamera dan sentuh kembali perangkat bersamaan.
 - Jangan letakkan objek lain di antara kamera dan *smartphone*. Selain itu, perhatikan bahwa penutup kamera atau *smartphone* atau aksesoris serupa mungkin menghalangi komunikasi.
- Semua gambar di dalam kamera dapat dilihat dari *smartphone* yang terhubung saat Anda memilih [Ya] dalam langkah 3. Untuk mempertahankan privasi gambar di dalam kamera, sehingga tidak dapat dilihat dari *smartphone*, pilih [Tidak] dalam langkah 3.
- Setelah Anda mendaftarkan *smartphone*, Anda dapat mengubah pengaturan privasinya dalam kamera (📖 111).



- Koneksi membutuhkan kartu memori berada dalam kamera.
- Anda juga dapat mengubah nama kamera pada layar dalam langkah 2 (📖 89).
- Tidak semua *smartphone* yang kompatibel dengan NFC memiliki Tanda N (N). Untuk detail, mengaculah pada manual pengguna *smartphone*.
- Anda juga dapat mengirim beberapa gambar sekaligus dan mengubah ukuran gambar sebelum mengirim (📖 105).
- Anda juga dapat mengirim gambar sekarang ini dengan memilih [Kirim gambar] pada layar dalam langkah 4.
- Untuk menonaktifkan koneksi NFC, pilih MENU (📖 25) ► tab [🔧] ► [Pengaturan nirkabel] ► [Pengaturan Wi-Fi] ► [NFC] ► [Mati].

Menghubungkan melalui NFC Saat Kamera Berada dalam Mode Playback

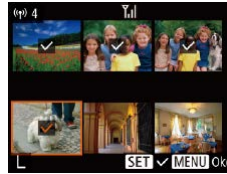

- Tekan tombol [▶] untuk mengaktifkan kamera.
- Sentuhkan *smartphone* dengan Camera Connect yang diinstal (📖 88) berlawanan dengan Tanda N pada kamera (N).
- Tekan tombol [▲][▼][◀][▶] untuk memilih gambar yang akan dikirim, lalu tekan tombol [📷]. [✓] ditampilkan.
- Untuk membatalkan pemilihan, tekan kembali tombol [📷]. [✓] tidak lagi ditampilkan.
- Ulangi proses ini untuk memilih gambar tambahan.
- Setelah Anda selesai memilih gambar, tekan tombol [MENU].
- Tekan tombol [◀][▶] untuk memilih [Oke], lalu tekan tombol [📷].
- Tekan tombol [▲][▼][◀][▶] untuk memilih [Kirim], lalu tekan tombol [📷].
- Gambar dikirim sekarang.



- Jika selama koneksi sebuah pesan pada kamera meminta Anda untuk memasukkan nama, ikuti langkah 2 dalam "Mengirim Gambar ke Smartphone yang Kompatibel dengan NFC" (📖 88) untuk memasukkan nama.
- Kamera tidak menyimpan catatan dari *smartphone* yang Anda hubungkan melalui NFC dalam mode Playback.
- Anda dapat menetapkan gambar terlebih dahulu untuk ditransfer pada ukuran yang Anda inginkan (📖 105).

Sebelum Penggunaan
Panduan Dasar
Panduan Tingkat Lanjut
Dasar Kamera
Mode Auto / Mode Hybrid Otomatis
Mode Pemotretan Lain
Mode P
Mode Playback
Fungsi Wi-Fi
Menu Pengaturan
Aksesori
Lampiran
Indeks

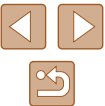

Menambahkan Smartphone

Langkah ini menunjukkan bagaimana cara menggunakan kamera sebagai titik akses, tetapi Anda juga dapat menggunakan titik akses yang sudah ada (📖93).



1 Instal Camera Connect.

- Untuk iPhone atau iPad, temukan Camera Connect di App Store dan unduh serta instal aplikasi.
- Untuk *smartphone* Android, temukan Camera Connect di Google Play dan unduh serta instal aplikasi.

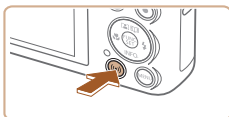

2 Akses menu Wi-Fi.

- Tekan tombol [Ⓜ].
- Jika layar [Nama Perangkat] ditampilkan, pilih [Oke].

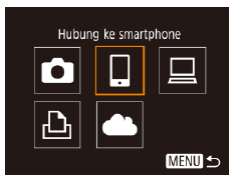

3 Pilih [📱].

- Tekan tombol [▲][▼][◀][▶] untuk memilih [📱], lalu tekan tombol [Ⓜ].

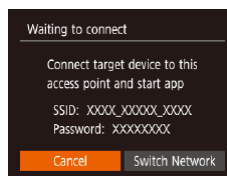

4 Pilih [Tambah Perangkat].

- Tekan tombol [▲][▼] untuk memilih [Tambah Perangkat], lalu tekan tombol [Ⓜ].
- SSID kamera dan sandi ditampilkan.

5 Hubungkan *smartphone* ke jaringan.

- Dalam menu pengaturan Wi-Fi pada *smartphone*, pilih SSID (nama jaringan) yang ditampilkan pada kamera untuk menciptakan koneksi.
- Dalam kolom sandi, masukkan sandi yang ditampilkan pada kamera.

6 Mulai Camera Connect.

- Mulai Camera Connect pada *smartphone*.

7 Pilih kamera yang akan dihubungkan.

- Pada layar pemilihan kamera yang ditampilkan pada *smartphone*, pilih kamera untuk memulai pairing.

Sebelum Penggunaan

Panduan Dasar

Panduan Tingkat Lanjut

Dasar Kamera

Mode Auto /
Mode Hybrid Otomatis

Mode Pemotretan Lain

Mode P

Mode Playback

Fungsi Wi-Fi

Menu Pengaturan

Aksesori

Lampiran

Indeks

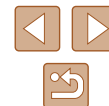

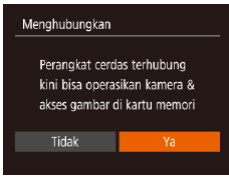

8 Sesuaikan pengaturannya.

- Tekan tombol [◀][▶] untuk memilih [Ya], lalu tekan tombol [⊕].
- Sekarang Anda dapat menggunakan *smartphone* untuk menelusuri, mengimpor, atau memberi geotag pada gambar dalam kamera atau memotret dari jarak jauh.



9 Kirim gambar.

- Tekan tombol [▲][▼][◀][▶] untuk memilih [Pilih & kirim], lalu tekan tombol [⊕].
- Tekan tombol [▲][▼] untuk memilih [Pilih], lalu tekan tombol [⊕].
- Tekan tombol [▲][▼][◀][▶] untuk memilih gambar yang akan dikirim, tekan tombol [⊕] untuk menandai gambar sebagai terpilih ([✓]), lalu tekan tombol [MENU].
- Tekan tombol [◀][▶] untuk memilih [Oke], lalu tekan tombol [⊕].
- Tekan tombol [▲][▼][◀][▶] untuk memilih [Kirim], lalu tekan tombol [⊕].
- [Transfer selesai] ditampilkan setelah gambar terkirim, dan layar transfer gambar ditampilkan kembali.
- Untuk mengakhiri koneksi, tekan tombol [MENU], tekan tombol [◀][▶] pada layar konfirmasi untuk memilih [Oke], lalu tekan tombol [⊕]. Anda juga dapat menggunakan *smartphone* untuk mengakhiri koneksi.
- Untuk menambahkan beberapa *smartphone*, ulangi prosedur di atas mulai dari langkah 1.



- Semua gambar di dalam kamera dapat dilihat dari *smartphone* yang terhubung saat Anda memilih [Ya] dalam langkah 8. Untuk mempertahankan privasi gambar di dalam kamera, sehingga tidak dapat dilihat dari *smartphone*, pilih [Tidak] dalam langkah 8.
- Setelah Anda mendaftarkan *smartphone*, Anda dapat mengubah pengaturan privasinya dalam kamera (111).



- Koneksi membutuhkan kartu memori berada dalam kamera.
- Setelah Anda terhubung ke perangkat melalui menu Wi-Fi, tujuan terakhir akan didaftarkan terlebih dahulu saat Anda mengakses menu Wi-Fi. Anda dapat dengan mudah terhubung kembali dengan menekan tombol [▲][▼] untuk memilih perangkat lalu menekan tombol [⊕]. Untuk menambahkan perangkat baru, tampilkan layar pemilihan perangkat dengan menekan tombol [◀][▶], lalu konfigurasi pengaturan.
- Jika Anda memilih untuk tidak menampilkan perangkat target terakhir, pilih MENU (25) ► tab [↑] ► [Pengaturan nirkabel] ► [Pengaturan Wi-Fi] ► [Riwayat Target] ► [Mati].
- Untuk menghubungkan tanpa memasukkan sandi pada langkah 5, pilih MENU (25) ► tab [↑] ► [Pengaturan nirkabel] ► [Pengaturan Wi-Fi] ► [Sandi] ► [Mati]. [Sandi] tidak lagi ditampilkan pada layar SSID (pada langkah 4).
- Anda juga dapat mengirim beberapa gambar sekaligus dan mengubah ukuran gambar sebelum mengirim (105).
- Anda juga dapat mengirim gambar sekarang ini dengan memilih [Kirim gambar] pada layar dalam langkah 9.

Sebelum Penggunaan
Panduan Dasar
Panduan Tingkat Lanjut
Dasar Kamera
Mode Auto / Mode Hybrid Otomatis
Mode Pemotretan Lain
Mode P
Mode Playback
Fungsi Wi-Fi
Menu Pengaturan
Aksesori
Lampiran
Indeks

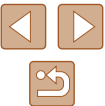

Menggunakan Titik Akses Lainnya

Saat menghubungkan kamera ke *smartphone* melalui menu Wi-Fi, Anda juga dapat menggunakan titik akses yang sudah ada.



1 Siapkan untuk koneksi.

- Akses layar [Menunggu terhubung] dengan mengikuti langkah 1 – 4 pada “Menambahkan Smartphone” (📖91).

2 Hubungkan *smartphone* ke titik akses.

3 Pilih [Ganti Jaringan].

- Tekan tombol [◀][▶] untuk memilih [Ganti Jaringan], lalu tekan tombol [📶].
- Daftar titik akses yang terdeteksi akan ditampilkan.

4 Hubungkan ke titik akses.

- Untuk titik akses yang kompatibel dengan WPS, hubungkan dengan titik akses sebagaimana dijelaskan dalam langkah 5 – 8 pada “Menggunakan Titik Akses yang Kompatibel dengan WPS” (📖96).
- Untuk titik akses selain WPS, ikuti langkah 2 – 4 dalam “Menghubungkan ke Titik Akses yang Terdaftar” (📖98) untuk menghubungkan ke titik akses.



5 Pilih kamera yang akan dihubungkan.

- Pada layar pemilihan kamera yang ditampilkan pada *smartphone*, pilih kamera untuk memulai pairing.

6 Konfigurasi pengaturan privasi dan kirim gambar.

- Ikuti langkah 8 – 9 dalam “Menambahkan Smartphone” (📖91) untuk mengonfigurasi pengaturan privasi dan mengirim gambar.

Titik Akses Sebelumnya

Anda dapat terhubung kembali ke titik akses sebelumnya secara otomatis dengan mengikuti langkah 4 pada “Menambahkan Smartphone” (📖91).

- Untuk menggunakan kamera sebagai titik akses, pilih [Ganti Jaringan] pada layar yang ditampilkan saat Anda menciptakan koneksi, lalu pilih [Mode Titik Akses Kamera].
- Untuk mengalihkan titik akses, pilih [Ganti Jaringan] pada layar yang ditampilkan saat Anda menciptakan koneksi, lalu ikuti prosedur dalam “Menggunakan Titik Akses Lainnya” (📖93) dari langkah 4.

Sebelum Penggunaan

Panduan Dasar

Panduan Tingkat Lanjut

Dasar Kamera

Mode Auto /
Mode Hybrid Otomatis

Mode Pemotretan Lain

Mode P

Mode Playback

Fungsi Wi-Fi

Menu Pengaturan

Aksesori

Lampiran

Indeks

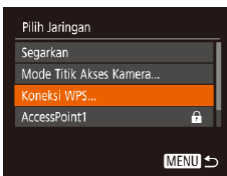
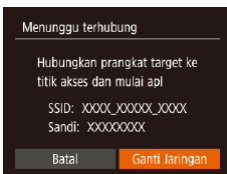

Menyimpan Gambar ke Komputer

Mempersiapkan untuk Mendaftarkan Komputer

Untuk detail pada komputer yang dapat Anda hubungkan ke kamera melalui Wi-Fi, persyaratan sistem, dan informasi kompatibilitas (termasuk dukungan dalam sistem pengoperasian yang baru), kunjungi situs web Canon.



- Windows 7 Starter dan edisi Home Basic tidak didukung.
 - Windows 7 N (versi Eropa) dan KN (versi Korea Selatan) membutuhkan pengunduhan dan instalasi Windows Media Feature Pack secara terpisah.
- Untuk detail, periksa situs web berikut ini.
<http://go.microsoft.com/fwlink/?LinkId=159730>

Menginstal Perangkat Lunak

Windows 7 dan Mac OS X 10.9 digunakan di sini untuk kepentingan ilustrasi saja.



1 Unduh perangkat lunak.

- Dengan komputer yang terhubung ke Internet, akses <http://www.canon.com/icpd/>.
- Akses situs untuk negara atau daerah Anda.
- Unduh perangkat lunak.

2 Instal perangkat lunak.

- Klik [Easy Installation] dan ikuti instruksi pada layar untuk menyelesaikan proses instalasi.
- Instalasi mungkin membutuhkan waktu, tergantung pada kinerja komputer dan koneksi Internet.
- Klik [Finish] atau [Restart] pada layar setelah instalasi.



- Akses internet dibutuhkan, dan biaya akun ISP dan biaya akses harus dibayar secara terpisah.



- Untuk menghapus instalasi perangkat lunak, ikuti langkah-langkah berikut ini.
 - Windows: Pilih menu [Start] ► [All Programs] ► [Canon Utilities], lalu pilih perangkat lunak untuk penghapusan instalasi.
 - Mac OS: Pada folder [Canon Utilities] dalam folder [Applications], tarik folder perangkat lunak untuk penghapusan instalasi ke Trash, lalu kosongkan Trash.

Sebelum Penggunaan

Panduan Dasar

Panduan Tingkat Lanjut

Dasar Kamera

Mode Auto /
Mode Hybrid Otomatis

Mode Pemotretan Lain

Mode P

Mode Playback

Fungsi Wi-Fi

Menu Pengaturan

Aksesori

Lampiran

Indeks



Mengonfigurasi Komputer untuk Koneksi Wi-Fi (Hanya Windows)

Pada komputer berbasis Windows, konfigurasi pengaturan berikut ini sebelum menghubungkan kamera ke komputer secara nirkabel.



1 Pastikan bahwa komputer terhubung ke titik akses.

- Untuk instruksi tentang cara memeriksa koneksi jaringan Anda, mengaculah pada manual pengguna komputer.

2 Konfigurasi pengaturan.

- Klik dalam urutan berikut: menu [Start] ► [All Programs] ► [Canon Utilities] ► [CameraWindow] ► [Wi-Fi connection setup].
- Dalam aplikasi yang terbuka, ikuti instruksi pada layar dan konfigurasi jaringan.



- Pengaturan Windows berikut ini dikonfigurasi saat Anda menjalankan utilitas dalam langkah 2.
 - *Turn on media streaming.*
Ini akan memungkinkan kamera untuk melihat (menemukan) komputer untuk diakses melalui Wi-Fi.
 - *Turn on network discovery.*
Ini akan memungkinkan komputer untuk melihat (menemukan) kamera.
 - *Turn on ICMP (Internet Control Message Protocol).*
Ini akan memungkinkan Anda untuk memeriksa status koneksi jaringan.
 - *Enable Universal Plug & Play (UPnP).*
Ini akan memungkinkan perangkat jaringan untuk saling mendeteksi satu sama lain secara otomatis.
- Beberapa perangkat lunak keamanan mungkin mencegah Anda menyelesaikan pengaturan sebagaimana dijelaskan di sini. Periksa pengaturan perangkat lunak keamanan Anda.

Menyimpan Gambar ke Komputer yang Terhubung

Hubungkan ke titik akses Anda melalui Wi-Fi sebagai berikut. Mengaculah pula ke manual pengguna titik akses.

Mengonfirmasi Kompatibilitas Titik Akses

Pastikan bahwa router Wi-Fi atau stasiun dasar memenuhi standar Wi-Fi dalam "Kamera" (149). Metode koneksi bervariasi tergantung pada apakah titik akses mendukung *Wi-Fi Protected Setup* (WPS, 96) atau tidak (98). Untuk titik akses selain WPS, periksa informasi berikut ini.

- Nama jaringan (SSID/ESSID)
SSID atau ESSID untuk titik akses yang Anda gunakan. Disebut pula sebagai "nama titik akses" atau "nama jaringan".
- Autentikasi jaringan / enkripsi data (metode enkripsi / mode enkripsi)
Metode untuk mengenkripsi data selama transmisi nirkabel. Periksa pengaturan keamanan mana yang digunakan: WPA2-PSK (AES), WPA2-PSK (TKIP), WPA-PSK (AES), WPA-PSK (TKIP), WEP (otentikasi sistem terbuka), atau tidak ada keamanan.
- Sandi (kunci enkripsi / kunci jaringan)
Kunci yang digunakan ketika mengenkripsi data selama transmisi nirkabel. Disebut pula sebagai "kunci enkripsi" atau "kunci jaringan".
- Indeks kunci (kunci pengirim)
Kunci yang diatur saat WEP digunakan untuk autentikasi jaringan / enkripsi data. Gunakan "1" sebagai pengaturan.



- Jika status administrator sistem diperlukan untuk menyesuaikan pengaturan jaringan, hubungi administrator sistem untuk detailnya.
- Pengaturan ini sangat penting untuk keamanan jaringan. Berhati-hatilah saat mengubah pengaturan ini.

Sebelum Penggunaan

Panduan Dasar

Panduan Tingkat Lanjut

Dasar Kamera

Mode Auto /
Mode Hybrid Otomatis

Mode Pemotretan Lain

Mode P

Mode Playback

Fungsi Wi-Fi

Menu Pengaturan

Aksesori

Lampiran

Indeks





- Untuk informasi atas kompabilitas WPS dan untuk instruksi atas memeriksa pengaturan, mengaculah pada manual pengguna titik akses.
- Router adalah perangkat yang menciptakan struktur jaringan (LAN) untuk menghubungkan beberapa komputer. Router yang berisi fungsi Wi-Fi internal disebut sebagai "Router Wi-Fi".
- Panduan ini menyebut semua router Wi-Fi dan stasiun dasar sebagai "titik akses".
- Jika Anda menggunakan filter alamat MAC pada jaringan Wi-Fi Anda, pastikan untuk menambahkan alamat MAC kamera ke titik akses Anda. Anda dapat memeriksa alamat MAC kamera Anda dengan memilih MENU [25] ▶ tab [1] ▶ [Pengaturan nirkabel] ▶ [Pengaturan Wi-Fi] ▶ [Periksa MAC Address].

Menggunakan Titik Akses yang Kompatibel dengan WPS

WPS mempermudah penyelesaian pengaturan saat menghubungkan perangkat melalui Wi-Fi. Anda dapat menggunakan Metode *Push Button Configuration* atau Metode PIN untuk pengaturan pada perangkat yang didukung WPS.

1 Pastikan bahwa komputer terhubung ke titik akses.

- Untuk instruksi tentang cara memeriksa koneksi, mengaculah pada manual pengguna perangkat dan titik akses.



2 Akses menu Wi-Fi.

- Tekan tombol [(P)].

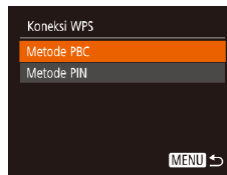
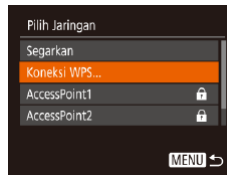

- Jika layar [Nama Perangkat] ditampilkan, tekan tombol [▲][▼] untuk memilih [Oke], lalu tekan tombol [(P)].

3 Pilih [Laptop].

- Tekan tombol[▲][▼][◀][▶] untuk memilih [Laptop], lalu tekan tombol [(P)].

4 Pilih [Tambah Perangkat].

- Tekan tombol [▲][▼] untuk memilih [Tambah Perangkat], lalu tekan tombol [(P)].

5 Pilih [Koneksi WPS].

- Tekan tombol [▲][▼] untuk memilih [Koneksi WPS], lalu tekan tombol [(P)].

6 Pilih [Metode PBC].

- Tekan tombol [▲][▼] untuk memilih [Metode PBC], lalu tekan tombol [(P)].

Sebelum Penggunaan
Panduan Dasar
Panduan Tingkat Lanjut
Dasar Kamera
Mode Auto / Mode Hybrid Otomatis
Mode Pemotretan Lain
Mode P
Mode Playback
Fungsi Wi-Fi
Menu Pengaturan
Aksesori
Lampiran
Indeks

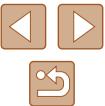

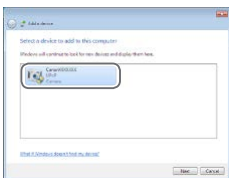
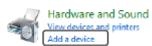
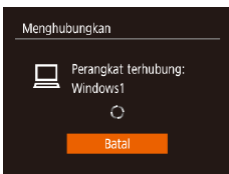
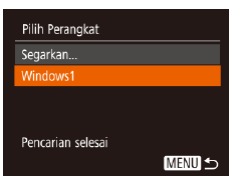
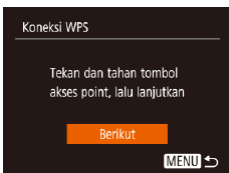

7 Ciptakan koneksi.

- Pada titik akses, tahan tombol koneksi WPS selama beberapa detik.
- Pada kamera, tekan tombol (📶) untuk melanjutkan ke langkah selanjutnya.
- Kamera terhubung ke titik akses dan menunjukkan daftar perangkat yang terhubung ke titik aksesnya pada layar [Pilih Perangkat].

8 Pilih perangkat target.

- Tekan tombol [▲][▼] untuk memilih nama perangkat target, lalu tekan tombol (📶).

9 Instal driver (koneksi Windows pertama saja).

- Saat layar ini ditampilkan pada kamera, klik menu Start pada komputer, klik [Control Panel], lalu klik [Add a device].
- Klik dua kali pada ikon kamera yang terhubung.
- Instalasi driver akan dimulai.
- Setelah instalasi driver selesai dan koneksi antara kamera dan komputer telah diaktifkan, layar AutoPlay akan ditampilkan. Layar kamera tidak akan menampilkan apapun.

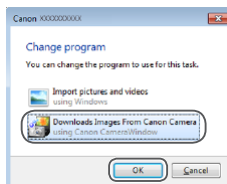

10 Tampilkan CameraWindow.

- Windows: Akses CameraWindow dengan mengklik [Downloads Images From Canon Camera].
- Mac OS: CameraWindow ditampilkan secara otomatis ketika koneksi Wi-Fi diciptakan antara kamera dan komputer.

11 Impor gambar.

- Klik [Import Images from Camera], lalu klik [Import Untransferred Images].
- Gambar sekarang disimpan ke dalam folder Picture pada komputer, dalam folder terpisah yang dinamai berdasarkan tanggal.
- Klik [OK] pada layar yang ditampilkan setelah pengimporan gambar selesai dilakukan.
- Untuk melihat gambar yang Anda simpan ke komputer, gunakan perangkat lunak yang telah diinstal sebelumnya atau yang tersedia secara umum yang kompatibel dengan gambar yang dipotret oleh kamera.

Sebelum Penggunaan
Panduan Dasar
Panduan Tingkat Lanjut
Dasar Kamera
Mode Auto / Mode Hybrid Otomatis
Mode Pemotretan Lain
Mode P
Mode Playback
Fungsi Wi-Fi
Menu Pengaturan
Aksesori
Lampiran
Indeks





- Setelah Anda terhubung ke perangkat melalui menu Wi-Fi, tujuan terakhir akan didaftarkan terlebih dahulu saat Anda mengakses menu Wi-Fi. Anda dapat dengan mudah terhubung kembali dengan menekan tombol [▲][▼] untuk memilih perangkat lalu menekan tombol [⊞]. Untuk menambahkan perangkat baru, tampilkan layar pemilihan perangkat dengan menekan tombol [◀][▶], lalu konfigurasi pengaturan.
- Jika Anda memilih untuk tidak menampilkan perangkat target terakhir, pilih MENU (📖25) ▶ tab [↑][↓] ▶ [Pengaturan nirkabel] ▶ [Pengaturan Wi-Fi] ▶ [Riwayat Target] ▶ [Matikan].
- Anda juga dapat mengubah nama kamera pada layar dalam langkah 2 (📖96).
- Saat kamera terhubung ke komputer, layar kamera akan kosong.
- Mac OS: Jika CameraWindow tidak ditampilkan, klik ikon [CameraWindow] pada Dock.
- Untuk memutuskan koneksi dari kamera, matikan kamera.
- Jika Anda memilih [Metode PIN] dalam langkah 6, sebuah kode PIN akan ditampilkan pada layar. Pastikan Anda mengatur kode ini pada titik akses. Pilih sebuah perangkat pada layar [Pilih Perangkat]. Untuk detail lebih lanjut, aculah pada manual pengguna yang disertakan bersama titik akses Anda.

Menghubungkan ke Titik Akses yang Terdaftar

1 Lihat titik akses yang terdaftar.

- Lihat jaringan yang terdaftar (titik akses) sebagaimana dijelaskan pada langkah 1 – 4 dalam “Menggunakan Titik Akses yang Kompatibel dengan WPS” (📖96).

2 Pilih titik akses.

- Tekan tombol [▲][▼] untuk memilih jaringan (titik akses), lalu tekan tombol [⊞].

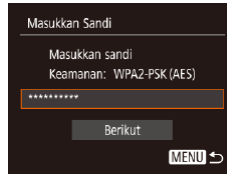
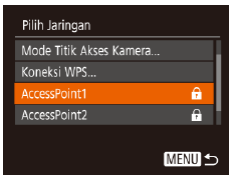

- Untuk menentukan sandi titik akses, periksa titik akses tersebut atau mengaculah pada manual pengguna.
- Jika tidak ada titik akses yang terdeteksi bahkan setelah Anda memilih [Segarkan] dalam langkah 2 untuk memperbarui daftar, pilih [Pengaturan Manual] dalam langkah 2 untuk menyelesaikan pengaturan titik akses secara manual. Ikuti instruksi pada layar dan masukkan SSID, pengaturan keamanan, dan sandi.
- Saat Anda menggunakan sebuah titik akses yang telah Anda hubungkan untuk menghubungkan ke perangkat lain, [*] ditampilkan untuk sandi dalam langkah 3. Untuk menggunakan sandi yang sama, tekan tombol [▲][▼] untuk memilih [Berikut], lalu tekan tombol [⊞].

3 Masukkan sandi titik akses.

- Tekan tombol [⊞] untuk mengakses keyboard, lalu masukkan sandi (📖26).
- Tekan tombol [▲][▼] untuk memilih [Berikut], lalu tekan tombol [⊞].

4 Pilih [Otomatis].

- Tekan tombol [▲][▼] untuk memilih [Otomatis], lalu tekan tombol [⊞].
- Untuk menyimpan gambar ke komputer yang terhubung, ikuti prosedur dari langkah 8 dalam “Menggunakan Titik Akses yang Kompatibel dengan WPS” (📖96).

Sebelum Penggunaan
Panduan Dasar
Panduan Tingkat Lanjut
Dasar Kamera
Mode Auto / Mode Hybrid Otomatis
Mode Pemotretan Lain
Mode P
Mode Playback
Fungsi Wi-Fi
Menu Pengaturan
Aksesori
Lampiran
Indeks

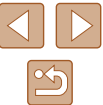

Titik Akses Sebelumnya

Anda dapat terhubung kembali ke titik akses sebelumnya secara otomatis dengan mengikuti langkah 4 pada “Menggunakan Titik Akses yang Kompatibel dengan WPS” (📖96).

- Untuk terhubung ke perangkat melalui titik akses, konfirmasi bahwa perangkat target telah terhubung ke titik akses, lalu ikuti prosedur dari langkah 8 dalam “Menggunakan Titik Akses yang Kompatibel dengan WPS” (📖96).
- Untuk mengganti titik akses, pilih [Ganti Jaringan] pada layar yang ditampilkan saat Anda menciptakan koneksi, lalu ikuti prosedur dalam “Menggunakan Titik Akses yang Kompatibel dengan WPS” (📖96) dari langkah 5 atau prosedur dalam “Menghubungkan ke Titik Akses yang Terdaftar” (📖98) dari langkah 2.

Mengirimkan Gambar ke Layanan Web yang Terdaftar

Mendaftarkan Layanan Web

Gunakan *smartphone* atau komputer untuk menambahkan layanan Web yang ingin Anda gunakan ke kamera.

- *Smartphone* atau komputer yang memiliki browser dan koneksi Internet dibutuhkan untuk menyelesaikan pengaturan kamera untuk CANON iMAGE GATEWAY dan layanan Web lainnya.
- Periksa situs web CANON iMAGE GATEWAY untuk detail tentang persyaratan browser (Microsoft Internet Explorer, dll.), termasuk pengaturan dan informasi versi browsernya.
- Untuk informasi tentang negara dan daerah dimana CANON iMAGE GATEWAY tersedia, kunjungi situs web Canon (<http://www.canon.com/cig/>).
- Anda harus memiliki akun di layanan Web selain dari CANON iMAGE GATEWAY jika Anda ingin menggunakannya. Untuk detail lebih lanjut, periksa situs web pada setiap layanan Web yang ingin Anda daftarkan.
- Pemisahan tarif koneksi ISP dan titik akses mungkin diberlakukan.



- CANON iMAGE GATEWAY juga menyediakan panduan pengguna untuk diunduh.

Sebelum Penggunaan

Panduan Dasar

Panduan Tingkat Lanjut

Dasar Kamera

Mode Auto /
Mode Hybrid Otomatis

Mode Pemotretan Lain

Mode P

Mode Playback

Fungsi Wi-Fi

Menu Pengaturan

Aksesori

Lampiran

Indeks



Mendaftarkan CANON IMAGE GATEWAY

Hubungkan kamera dan CANON iMAGE GATEWAY dengan menambahkan CANON iMAGE GATEWAY sebagai layanan Web tujuan pada kamera. Perhatikan bahwa Anda akan perlu memasukkan alamat email yang digunakan pada komputer atau *smartphone* Anda agar menerima pesan notifikasi untuk penyelesaian pengaturan hubungan.

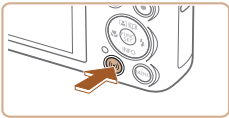

1 Akses menu Wi-Fi.

- Tekan tombol .



- Jika layar [Nama Perangkat] ditampilkan, tekan tombol  untuk memilih [Oke], lalu tekan tombol .



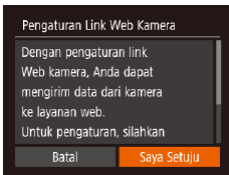

2 Pilih .

- Tekan tombol  untuk memilih , lalu tekan tombol .



3 Setujui perjanjian untuk memasukkan alamat email.

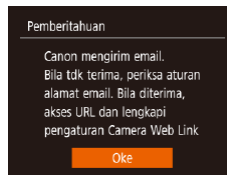
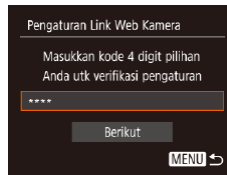
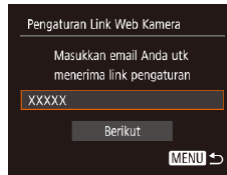

- Baca perjanjian yang ditampilkan, tekan tombol  untuk memilih [Saya Setujui], lalu tekan tombol .





4 Ciptakan koneksi dengan titik akses.

- Hubungkan ke titik akses sebagaimana dijelaskan dalam langkah 5 – 7 pada "Menggunakan Titik Akses yang Kompatibel dengan WPS" (96) atau dalam langkah 2 – 4 pada "Menghubungkan ke Titik Akses yang Terdaftar" (98).



5 Masukkan alamat email Anda.

- Setelah kamera terhubung ke CANON iMAGE GATEWAY melalui titik akses, sebuah layar ditampilkan untuk memasukkan alamat email.
- Masukkan alamat email Anda, tekan tombol  untuk memilih [Berikut], lalu tekan tombol .

6 Masukkan empat digit angka.

- Masukkan empat digit angka pilihan Anda, tekan tombol  untuk memilih [Berikut], lalu tekan tombol .
- Empat digit angka ini akan dibutuhkan kelak saat mengatur penghubungan dengan CANON iMAGE GATEWAY dalam langkah 8.

7 Periksa pesan notifikasi.

- Setelah informasi dikirim ke CANON iMAGE GATEWAY, Anda akan menerima pesan notifikasi pada alamat email yang dimasukkan dalam langkah 5.
- Tekan  pada layar berikutnya, yang mengindikasikan bahwa notifikasi telah dikirim.
-  sekarang berubah ke .

Sebelum Penggunaan
Panduan Dasar
Panduan Tingkat Lanjut
Dasar Kamera
Mode Auto / Mode Hybrid Otomatis
Mode Pemotretan Lain
Mode P
Mode Playback
Fungsi Wi-Fi
Menu Pengaturan
Aksesori
Lampiran
Indeks

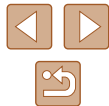



8 Akses halaman dalam pesan notifikasi dan selesaikan pengaturan hubungan kamera.

- Dari komputer atau *smartphone*, akses halaman yang terhubung dengan pesan notifikasi.
- Ikuti instruksi untuk menyelesaikan pengaturan pada halaman pengaturan hubungan kamera.

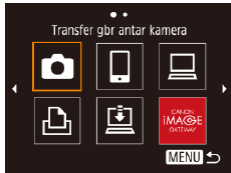

9 Selesaikan pengaturan CANON iMAGE GATEWAY pada kamera.

- Tekan tombol [▲][▼][◀][▶] untuk memilih [📶], lalu tekan tombol [📶].
- [📖] (108) dan CANON iMAGE GATEWAY sekarang ditambahkan sebagai tujuan.
- Anda dapat menambahkan layanan Web lainnya, sesuai keperluan. Dalam kasus ini, ikuti instruksi dari langkah 2 dalam “Mendaftarkan Layanan Web Lain” ([📖]101).



- Pastikan terlebih dahulu bahwa aplikasi surat komputer atau *smartphone* Anda tidak dikonfigurasi untuk memblokir email dari domain yang relevan, yang mungkin mencegah Anda dari menerima pesan notifikasi.



- Anda juga dapat mengubah nama kamera pada layar dalam langkah 1 ([📖]112).
- Setelah Anda telah terhubung ke perangkat melalui menu Wi-Fi, tujuan terakhir akan didaftarkan terlebih dahulu saat Anda mengakses menu. Tekan tombol [◀][▶] untuk mengakses layar pemilihan perangkat lalu konfigurasi pengaturannya.

Mendaftarkan Layanan Web Lain

Anda juga dapat menambahkan layanan Web selain CANON iMAGE GATEWAY ke kamera Anda.



1 Masuk ke CANON iMAGE GATEWAY dan akses halaman pengaturan tautan kamera.

- Dari komputer atau *smartphone*, akses <http://www.canon.com/cig/> untuk mengunjungi CANON iMAGE GATEWAY.



2 Konfigurasikan layanan Web yang ingin Anda gunakan.

- Pada komputer atau *smartphone*, tampilkan layar pengaturan layanan Web.
- Ikuti instruksi pada layar untuk menyelesaikan pengaturan untuk layanan Web yang ingin Anda gunakan.



3 Pilih [📶].

- Tekan tombol [(📶)].
- Tekan tombol [▲][▼][◀][▶] untuk memilih [📶], lalu tekan tombol [📶].
- Pengaturan layanan Web sekarang telah diperbarui.



- Jika ada perubahan pada pengaturan yang telah dikonfigurasi, ikuti kembali langkah ini untuk memperbarui pengaturan kamera.

Sebelum Penggunaan
Panduan Dasar
Panduan Tingkat Lanjut
Dasar Kamera
Mode Auto / Mode Hybrid Otomatis
Mode Pemotretan Lain
Mode P
Mode Playback
Fungsi Wi-Fi
Menu Pengaturan
Aksesori
Lampiran
Indeks

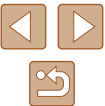

Mengunggah Gambar ke Layanan Web



1 Akses menu Wi-Fi.

- Tekan tombol [☰].



2 Pilih tujuan.

- Tekan tombol [▲][▼][◀][▶] untuk memilih ikon dari layanan Web yang akan dihubungkan, lalu tekan tombol [☰].
- Jika beberapa penerima atau pilihan berbagi digunakan dengan layanan Web, pilih item yang diinginkan pada layar [Pilih Penerima] dengan menekan tombol [▲][▼], lalu tekan tombol [☰].



3 Kirim gambar.

- Tekan tombol [▲][▼][◀][▶] untuk memilih [Pilih & kirim], lalu tekan tombol [☰].
- Tekan tombol [▲][▼] untuk memilih [Pilih], lalu tekan tombol [☰].
- Tekan tombol [▲][▼][◀][▶] untuk memilih gambar yang akan dikirim, tekan tombol [☰] untuk menandai gambar sebagai terpilih ([✓]), lalu tekan tombol [MENU].
- Tekan tombol [◀][▶] untuk memilih [Oke], lalu tekan tombol [☰].
- Tekan tombol [▲][▼][◀][▶] untuk memilih [Kirim], lalu tekan tombol [☰].
- Saat mengunggah ke YouTube, bacalah syarat layanan, pilih [Saya Setuju], lalu tekan tombol [☰].

- Tekan tombol [☰] untuk kembali ke layar playback setelah [Oke] ditampilkan setelah gambar dikirim.



- Koneksi membutuhkan kartu memori dengan gambar yang sudah tersimpan untuk berada dalam kamera.
- Anda juga dapat mengirim beberapa gambar sekaligus, mengubah ukuran gambar, dan menambahkan komentar sebelum mengirim (105).
- Anda juga dapat mengirim gambar sekarang ini dengan memilih [Kirim gambar] pada layar dalam langkah 3.
- Untuk melihat gambar yang diunggah ke CANON iMAGE GATEWAY pada *smartphone*, coba aplikasi khusus Canon Online Photo Album. Unduh dan instal aplikasi Canon Online Photo Album untuk iPhone atau iPad dari App Store atau untuk perangkat Android dari Google Play.

Sebelum Penggunaan

Panduan Dasar

Panduan Tingkat Lanjut

Dasar Kamera

Mode Auto /
Mode Hybrid Otomatis

Mode Pemotretan Lain

Mode P

Mode Playback

Fungsi Wi-Fi

Menu Pengaturan

Aksesori

Lampiran

Indeks

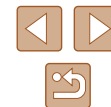

Mencetak Gambar Secara Nirkabel dari Printer yang Terhubung

Hubungkan kamera ke printer melalui Wi-Fi untuk mencetak sebagai berikut. Langkah ini menunjukkan bagaimana cara menggunakan kamera sebagai titik akses, tetapi Anda juga dapat menggunakan titik akses yang sudah ada (193).

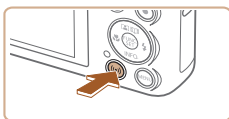

1 Akses menu Wi-Fi.

- Tekan tombol [F].



2 Pilih [C].

- Tekan tombol [▲][▼][◀][▶] untuk memilih [C], lalu tekan tombol [⊞].

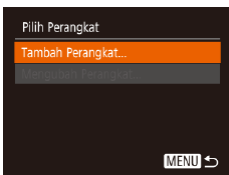

3 Pilih [Tambah Perangkat].

- Tekan tombol [▲][▼] untuk memilih [Tambah Perangkat], lalu tekan tombol [⊞].

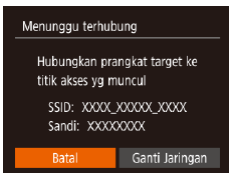

- SSID kamera dan sandi ditampilkan.

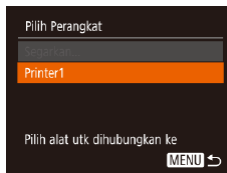

4 Hubungkan printer ke jaringan.

- Dalam menu pengaturan Wi-Fi pada printer, pilih SSID (nama jaringan) yang ditampilkan pada kamera untuk menciptakan hubungan.
- Dalam kolom sandi, masukkan sandi yang ditampilkan pada kamera.

5 Pilih printer.

- Tekan tombol [▲][▼] untuk memilih nama printer, lalu tekan tombol [⊞].

6 Pilih sebuah gambar yang akan dicetak.

- Tekan tombol [◀][▶] untuk memilih gambar.
- Tekan tombol [⊞], pilih [C], dan tekan kembali tombol [⊞].
- Tekan tombol [▲][▼] untuk memilih [Cetak], lalu tekan tombol [⊞].
- Untuk instruksi detail pencetakan, lihat "Mencetak Gambar" (127).
- Untuk mengakhiri koneksi, tekan tombol [▲], tekan tombol [◀][▶] pada layar konfirmasi untuk memilih [Oke], lalu tekan tombol [⊞].

Sebelum Penggunaan

Panduan Dasar

Panduan Tingkat Lanjut

Dasar Kamera

Mode Auto /
Mode Hybrid Otomatis

Mode Pemotretan Lain

Mode P

Mode Playback

Fungsi Wi-Fi

Menu Pengaturan

Aksesori

Lampiran

Indeks





- Koneksi membutuhkan kartu memori dengan gambar yang sudah tersimpan untuk berada dalam kamera.
- Setelah Anda terhubung ke perangkat melalui menu Wi-Fi, tujuan terakhir akan didaftarkan terlebih dahulu saat Anda mengakses menu Wi-Fi. Anda dapat dengan mudah terhubung kembali dengan menekan tombol [▲][▼] untuk memilih perangkat lalu menekan tombol [⊕]. Untuk menambahkan perangkat baru, tampilkan layar pemilihan perangkat dengan menekan tombol [◀][▶], lalu konfigurasi pengaturan.
- Jika Anda memilih untuk tidak menampilkan perangkat target terakhir, pilih MENU [25] ▶ tab [f] ▶ [Pengaturan nirkabel] ▶ [Pengaturan Wi-Fi] ▶ [Riwayat Target] ▶ [Mati].
- Untuk menghubungkan tanpa memasukkan sandi pada langkah 4, pilih MENU [25] ▶ tab [f] ▶ [Pengaturan nirkabel] ▶ [Pengaturan Wi-Fi] ▶ [Sandi] ▶ [Mati]. [Sandi] tidak lagi ditampilkan pada layar SSID (pada langkah 3).
- Untuk menggunakan titik akses yang lain, ikuti langkah 3 – 4 dalam "Menggunakan Titik Akses Lainnya" ([93]).

Mengirim Gambar ke Kamera Lain

Hubungkan dua kamera melalui Wi-Fi dan mengirimkan gambar di antara kedua perangkat tersebut sebagai berikut.

- Hanya kamera merek Canon yang dilengkapi dengan fungsi Wi-Fi yang dapat dihubungkan secara nirkabel. Anda tidak dapat menghubungkan ke kamera merek Canon yang tidak memiliki fungsi Wi-Fi, bahkan jika kamera mendukung kartu Eye-Fi/FlashAir.

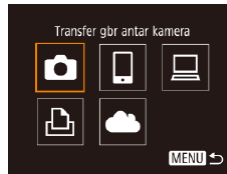
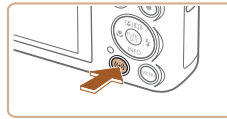

1 Akses menu Wi-Fi.

- Tekan tombol [Ⓜ].

2 Pilih [📷].

- Tekan tombol [▲][▼][◀][▶] untuk memilih [📷], lalu tekan tombol [⊕].

3 Pilih [Tambah Perangkat].

- Tekan tombol [▲][▼] untuk memilih [Tambah Perangkat], lalu tekan tombol [⊕].
- Ikuti juga langkah 1 – 3 pada kamera target.
- Informasi koneksi kamera akan ditambahkan saat [Mulai hubungan di kamera tujuan] ditampilkan pada layar kedua kamera.

Sebelum Penggunaan

Panduan Dasar

Panduan Tingkat Lanjut

Dasar Kamera

Mode Auto /
Mode Hybrid Otomatis

Mode Pemotretan Lain

Mode P

Mode Playback

Fungsi Wi-Fi

Menu Pengaturan

Aksesori

Lampiran

Indeks

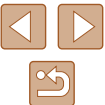



4 Kirim gambar.

- Tekan tombol [▲][▼][◀][▶] untuk memilih [Pilih & kirim], lalu tekan tombol [⊕].
- Tekan tombol [▲][▼] untuk memilih [Pilih], lalu tekan tombol [⊕].
- Tekan tombol [▲][▼][◀][▶] untuk memilih gambar yang akan dikirim, tekan tombol [⊕] untuk menandai gambar sebagai terpilih ([✓]), lalu tekan tombol [MENU].
- Tekan tombol [◀][▶] untuk memilih [Oke], lalu tekan tombol [⊕].
- Tekan tombol [▲][▼][◀][▶] untuk memilih [Kirim], lalu tekan tombol [⊕].
- [Transfer selesai] ditampilkan setelah gambar terkirim, dan layar transfer gambar ditampilkan kembali.
- Untuk mengakhiri koneksi, tekan tombol [MENU], tekan tombol [◀][▶] pada layar konfirmasi untuk memilih [Oke], lalu tekan tombol [⊕].



- Koneksi membutuhkan kartu memori berada dalam kamera.
- Setelah Anda terhubung ke perangkat melalui menu Wi-Fi, tujuan terakhir akan didaftarkan terlebih dahulu saat Anda mengakses menu Wi-Fi. Anda dapat dengan mudah terhubung kembali dengan menekan tombol [▲][▼] untuk memilih perangkat lalu menekan tombol [⊕]. Untuk menambahkan perangkat baru, tampilkan layar pemilihan perangkat dengan menekan tombol [◀][▶], lalu konfigurasi pengaturan.
- Jika Anda memilih untuk tidak menampilkan perangkat target terakhir, pilih MENU (105) ► tab [f] ► [Pengaturan nirkabel] ► [Pengaturan Wi-Fi] ► [Riwayat Target] ► [Matikan].
- Anda juga dapat mengirim beberapa gambar sekaligus dan mengubah ukuran gambar sebelum mengirim (105).
- Anda juga dapat mengirim gambar sekarang ini dengan memilih [Kirim gambar] pada layar dalam langkah 4.

Pilihan Mengirim Gambar

Anda dapat memilih beberapa gambar untuk dikirim sekaligus dan mengubah pengaturan piksel perekaman gambar (ukuran) sebelum mengirim. Beberapa layanan Web juga memungkinkan Anda untuk membubuhkan keterangan pada gambar yang Anda kirim.

Mengirim Beberapa Gambar

Pada layar transfer gambar, tentukan rentang gambar yang akan dikirim, atau hanya kirim gambar yang ditandai sebagai favorit.



1 Pilih [Pilih & kirim].

- Pada layar transfer gambar, tekan tombol [◀][▶] untuk memilih [Pilih & kirim], lalu tekan tombol [⊕].

2 Pilih metode pemilihan.

- Tekan tombol [▲][▼] untuk memilih metode pemilihan.

Memilih Rentang

1 Pilih [Pilih rentang].

- Ikuti langkah 2 pada “Mengirim Beberapa Gambar” (105), pilih [Pilih rentang] dan tekan tombol [⊕].

Sebelum Penggunaan

Panduan Dasar

Panduan Tingkat Lanjut

Dasar Kamera

Mode Auto /
Mode Hybrid Otomatis

Mode Pemotretan Lain

Mode P

Mode Playback

Fungsi Wi-Fi

Menu Pengaturan

Aksesori

Lampiran

Indeks



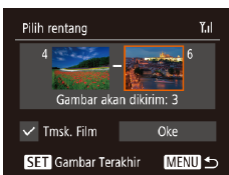

2 Pilih gambar.

- Ikuti langkah 2 – 3 dalam “Memilih Rentang” (📖73) untuk menentukan gambar.
- Untuk menyertakan film, tekan tombol [▲][▼][◀][▶] untuk memilih [Tmsk. Film], lalu tekan tombol [⊕] untuk menandakan pilihan sebagai terpilih (✓).
- Tekan tombol [▲][▼][◀][▶] untuk memilih [Oke], lalu tekan tombol [⊕].

3 Kirim gambar.

- Tekan tombol [◀][▶] untuk memilih [Kirim], lalu tekan tombol [⊕].

Mengirim Gambar Favorit

Kirim gambar yang hanya ditandai sebagai favorit (📖78).

1 Pilih [Gambar Favorit].

- Ikuti langkah 2 pada “Mengirim Beberapa Gambar” (📖105), pilih [Gambar Favorit] dan tekan tombol [⊕].
- Layar pemilihan gambar untuk favorit ditampilkan. Jika Anda memilih untuk tidak menyertakan gambar, pilih gambar dan tekan tombol [⊕] untuk menghapus [✓].
- Tekan tombol [MENU].
- Tekan tombol [◀][▶] untuk memilih [Oke], lalu tekan tombol [⊕].

2 Kirim gambar.

- Tekan tombol [◀][▶] untuk memilih [Kirim], lalu tekan tombol [⊕].



- Pada langkah 1, [Gambar Favorit] tidak tersedia kecuali jika Anda telah menandai gambar sebagai favorit.

Catatan untuk Mengirim Gambar

- Tergantung pada kondisi jaringan yang Anda gunakan, pengiriman gambar mungkin membutuhkan waktu lama. Pastikan Anda tetap mengamati level daya baterai kamera.
- Layanan web mungkin membatasi jumlah gambar atau panjang film yang dapat Anda kirim.
- Saat mengirimkan film ke *smartphone*, perhatikan bahwa kualitas gambar yang didukung berbeda-beda tergantung pada *smartphone*. Untuk detail, mengaculah pada manual pengguna *smartphone*.
- Pada layar, kekuatan sinyal nirkabel diindikasikan dengan ikon berikut ini. [📶] tinggi, [📶] medium, [📶] rendah, [📶] lemah
- Mengirim gambar ke layanan Web akan membutuhkan waktu lebih sedikit saat Anda mengirimkan ulang gambar yang sebelumnya telah Anda kirim namun masih berada di dalam server CANON iMAGE GATEWAY.

Sebelum Penggunaan

Panduan Dasar

Panduan Tingkat Lanjut

Dasar Kamera

Mode Auto /
Mode Hybrid Otomatis

Mode Pemotretan Lain

Mode P

Mode Playback

Fungsi Wi-Fi

Menu Pengaturan

Aksesori

Lampiran

Indeks



Memilih Jumlah Piksel Perakaman (Ukuran Gambar)

Pada layar transfer gambar, pilih [] dengan menekan tombol [▲][▼], lalu tekan tombol [⊕]. Pada layar yang ditampilkan, pilih pengaturan piksel perekaman (ukuran gambar) dengan menekan tombol [▲][▼], lalu tekan tombol [⊕].

- Untuk mengirim gambar dalam ukuran aslinya, pilih [Tidak] sebagai pilihan perubahan ukuran.
- Memilih [M2] akan mengubah ukuran gambar yang lebih besar daripada ukuran terpilih sebelum mengirim.
- Ukuran film tidak dapat diubah.



- Ukuran gambar juga dapat dikonfigurasi dalam MENU (25) ► tab [] ► [Pengaturan nirkabel] ► [Pengaturan Wi-Fi] ► [Ubah Ukuran Kirim].

Menambahkan Komentar

Dengan menggunakan kamera, Anda dapat menambahkan komentar pada gambar yang Anda kirim ke alamat e-mail, layanan jaringan sosial, dll. Jumlah karakter dan simbol yang dapat dimasukkan mungkin berbeda tergantung pada layanan Web.



1 Akses layar untuk menambahkan komentar.

- Pada layar transfer gambar, pilih [] dengan menekan tombol [▲][▼][◀][▶], lalu tekan tombol [⊕].

2 Tambahkan komentar (26).

3 Kirim gambar.



- Saat tidak ada komentar yang dimasukkan, komentar yang telah diatur dalam CANON iMAGE GATEWAY dikirim secara otomatis.
- Anda juga dapat membubuhkan keterangan pada beberapa gambar sebelum mengirimkannya. Komentar yang sama ditambahkan ke semua gambar yang dikirim bersamaan.

Sebelum Penggunaan

Panduan Dasar

Panduan Tingkat Lanjut

Dasar Kamera

Mode Auto /
Mode Hybrid Otomatis

Mode Pemotretan Lain

Mode P

Mode Playback

Fungsi Wi-Fi

Menu Pengaturan

Aksesori

Lampiran

Indeks

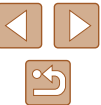

Mengirim Gambar Secara Otomatis (Sinkro Gambar)

Gambar di dalam kartu memori yang belum ditransfer dapat dikirim ke komputer atau layanan Web melalui CANON iIMAGE GATEWAY. Perhatikan bahwa gambar tidak dapat dikirim hanya ke layanan Web saja.

Persiapan Awal

Mempersiapkan Kamera

Daftarkan [📷] sebagai tujuan. Pada komputer tujuan, Anda akan menginstal dan mengonfigurasi Image Transfer Utility, perangkat lunak gratis yang kompatibel dengan Sinkro Gambar.



1 Tambahkan [📷] sebagai tujuan.

- Tambahkan [📷] sebagai tujuan, sebagaimana dijelaskan dalam “Mendaftarkan CANON iIMAGE GATEWAY” (📖100).
- Untuk menyertakan layanan Web sebagai tujuan, masuk ke CANON iIMAGE GATEWAY (📖100), pilih model kamera Anda, akses layar pengaturan layanan Web, dan pilih layanan Web tujuan pada pengaturan Sinkro Gambar. Untuk detail, mengaculah pada Bantuan CANON iIMAGE GATEWAY.

2 Pilih tipe gambar yang akan dikirim (hanya saat mengirim film dengan gambar).

- Tekan tombol [MENU], pilih [Pengaturan nirkabel] pada tab [📷], lalu pilih [Pengaturan Wi-Fi] (📖25).
- Tekan tombol [▲][▼] untuk memilih [Sinkro Gambar], lalu tekan tombol [◀][▶] untuk memilih [Foto/Film].

Mempersiapkan Komputer

Instal dan konfigurasi perangkat lunak pada komputer tujuan.



1 Instal Image Transfer Utility.

- Instal Image Transfer Utility pada komputer yang terhubung ke Internet (📖94).
- Image Transfer Utility juga dapat diunduh dari halaman pengaturan Sinkro Gambar dari CANON iIMAGE GATEWAY (📖108).

2 Daftarkan kamera.

- Windows: Pada taskbar, klik kanan [🖱️], lalu klik [Add new camera].
- Mac OS: Pada bar menu, klik [🖱️], lalu klik [Add new camera].
- Daftar kamera yang terhubung ke CANON iIMAGE GATEWAY ditampilkan. Pilih kamera yang gambarnya akan dikirim.
- Setelah kamera terdaftar dan komputer siap menerima gambar, ikon berubah menjadi [🖱️].

Sebelum Penggunaan

Panduan Dasar

Panduan Tingkat Lanjut

Dasar Kamera

Mode Auto /
Mode Hybrid Otomatis

Mode Pemotretan Lain

Mode P

Mode Playback

Fungsi Wi-Fi

Menu Pengaturan

Aksesori

Lampiran

Indeks



Mengirim Gambar

Gambar yang dikirim dari kamera secara otomatis disimpan ke komputer. Jika komputer yang ingin Anda jadikan tujuan pengiriman gambar dimatikan, gambar akan disimpan sementara dalam server CANON iMAGE GATEWAY. Gambar yang disimpan di dalam server tersebut dihapus secara berkala, karena itu pastikan Anda mengaktifkan komputer dan menyimpan gambar tersebut.

1 Kirim gambar.

- Ikuti langkah 1 – 2 dalam “Mengunggah Gambar ke Layanan Web” (📖 102) dan pilih [📷].
- Gambar yang dikirim ditandai dengan ikon [📷].

2 Simpan gambar ke komputer.

- Gambar secara otomatis disimpan ke komputer saat Anda mengaktifkan komputer.
- Gambar secara otomatis dikirim ke layanan Web dari server CANON iMAGE GATEWAY, bahkan jika komputer mati.



- Ketika mengirim gambar, Anda harus menggunakan baterai berdaya penuh.



- Bahkan jika gambar diimpor ke komputer melalui metode berbeda, semua gambar yang tidak dikirim ke komputer melalui CANON iMAGE GATEWAY akan dikirim ke komputer.
- Pengiriman gambar lebih cepat saat tujuannya adalah komputer yang berada pada jaringan yang sama dengan kamera, karena gambar dikirim melalui titik akses daripada melalui CANON iMAGE GATEWAY. Perhatikan bahwa gambar yang disimpan di dalam komputer akan dikirim ke CANON iMAGE GATEWAY, maka komputer tersebut harus terhubung ke Internet.

Melihat Gambar yang Dikirim melalui Sinkro Gambar pada Smartphone

Dengan menginstal aplikasi Canon Online Photo Album (Canon OPA), Anda dapat menggunakan *smartphone* Anda untuk melihat dan mengunduh gambar yang dikirim melalui Sinkro Gambar selagi foto disimpan sementara pada server CANON iMAGE GATEWAY.

Dalam persiapan, aktifkan akses *smartphone* sebagai berikut.

- Pastikan Anda telah menyelesaikan pengaturan yang dijelaskan dalam “Mempersiapkan Komputer” (📖 108).
- Unduh dan instal aplikasi Canon Online Photo Album untuk iPhone atau iPad dari App Store atau untuk perangkat Android dari Google Play.
- Masuk ke CANON iMAGE GATEWAY (📖 100), pilih model kamera Anda, akses layar pengaturan layanan Web, dan aktifkan melihat dan mengunduh dari *smartphone* dalam pengaturan Sinkro Gambar. Untuk detail, mengaculah pada Bantuan CANON iMAGE GATEWAY.



- Setelah gambar yang disimpan sementara dalam server CANON iMAGE GATEWAY dihapus, gambar tidak dapat dilihat lagi.
- Gambar yang Anda kirim sebelum mengaktifkan melihat dan mengunduh dari *smartphone* dalam pengaturan Sinkro Gambar tidak dapat diakses dengan cara ini.



- Untuk instruksi Canon Online Photo Album, mengaculah pada Bantuan Canon Online Photo Album.

Sebelum Penggunaan

Panduan Dasar

Panduan Tingkat Lanjut

Dasar Kamera

Mode Auto /
Mode Hybrid Otomatis

Mode Pemotretan Lain

Mode P

Mode Playback

Fungsi Wi-Fi

Menu Pengaturan

Aksesori

Lampiran

Indeks



Menggunakan Smartphone untuk Melihat Gambar pada Kamera dan Mengontrol Kamera

Anda dapat melakukan hal berikut ini dengan aplikasi Camera Connect khusus *smartphone*.

- Menelusuri gambar pada kamera dan menyimpan gambar dalam *smartphone*
- Memberi geotag pada gambar dalam kamera (📖110)
- Memotret dari jarak jauh (📖110)



- Dalam pengaturan kamera, *smartphone* harus diperbolehkan untuk melihat gambar kamera (📖91, 📖111).

Memberi Geotag pada Gambar dalam Kamera

Data GPS yang direkam pada *smartphone* menggunakan aplikasi khusus Camera Connect dapat ditambahkan ke gambar pada kamera. Gambar ditandai dengan informasi termasuk garis lintang, garis bujur, dan elevasi.



- Sebelum memotret, pastikan bahwa tanggal dan waktu serta zona waktu tempat asal Anda telah diatur dengan benar, sebagaimana dijelaskan dalam "Mengatur Tanggal dan Waktu" (📖17). Ikuti juga langkah dalam "Jam Dunia" (📖115) untuk menentukan tujuan pemotretan apapun dalam zona waktu lainnya.
- Orang lain mungkin dapat mengetahui lokasi atau identitas Anda dengan menggunakan data lokasi yang ada pada foto atau film yang Anda beri geotag. Berhati-hatilah saat berbagi gambar tersebut dengan orang lain, serta saat mengunggah gambar secara online dimana banyak orang dapat melihat gambar tersebut.

Memotret Jarak Jauh

Saat Anda memeriksa layar pemotretan pada *smartphone*, Anda dapat menggunakannya untuk memotret dari jarak jauh.

1 Amankan posisi kamera.

- Setelah pemotretan jarak jauh dimulai, lensa kamera akan keluar. Gerakan lensa dari proses zoom juga mungkin menggerakkan kamera ke posisi lain. Pastikan kamera tetap stabil dengan memasangnya pada tripod atau melakukan tindakan lainnya.

2 Hubungkan kamera dan *smartphone* (📖91).

- Dalam pengaturan privasi, pilih [Ya].

3 Pilih pemotretan jarak jauh.

- Dalam Camera Connect pada *smartphone*, pilih pemotretan jarak jauh.
- Lensa kamera akan keluar. Jauhkan jari Anda dari lensa, dan pastikan tidak ada objek yang akan menghalanginya.
- Setelah kamera siap untuk pemotretan jarak jauh, gambar live dari kamera akan ditampilkan pada *smartphone*.
- Pada saat ini, pesan ditampilkan pada kamera, dan semua pengoperasian kecuali menekan tombol daya dinonaktifkan.

4 Potret.

- Gunakan *smartphone* untuk memotret.

Sebelum Penggunaan

Panduan Dasar

Panduan Tingkat Lanjut

Dasar Kamera

Mode Auto /
Mode Hybrid Otomatis

Mode Pemotretan Lain

Mode P

Mode Playback

Fungsi Wi-Fi

Menu Pengaturan

Aksesori

Lampiran

Indeks





- Kamera berfungsi dalam mode [P] selama pemotretan jarak jauh. Namun, beberapa pengaturan FUNC. dan MENU yang telah Anda konfigurasi sebelumnya mungkin berubah secara otomatis.
- Perekaman film tidak tersedia.



- Gerakan subjek yang terputus-putus yang ditampilkan pada *smartphone* akibat lingkungan koneksi tidak akan memengaruhi gambar yang direkam.
- Tidak ada frame AF yang ditampilkan. Potret gambar percobaan untuk memeriksa fokus.
- Gambar yang dipotret tidak ditransfer ke *smartphone*. Gunakan *smartphone* untuk menelusuri dan mengimpor gambar dari kamera.

Mengedit atau Menghapus Pengaturan Wi-Fi

Edit atau hapus pengaturan Wi-Fi sebagai berikut.

Mengedit Informasi Koneksi

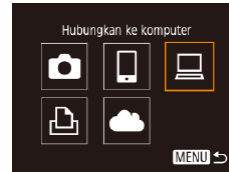

1 Akses menu Wi-Fi dan pilih perangkat yang akan diedit.

- Tekan tombol [(P)].
- Tekan tombol [◀][▶] untuk mengakses layar pemilihan perangkat, tekan tombol [▲][▼][◀][▶] untuk memilih ikon dari sebuah perangkat yang akan diedit, lalu tekan tombol [⊞].

2 Pilih [Mengubah Perangkat].

- Tekan tombol [▲][▼] untuk memilih [Mengubah Perangkat], lalu tekan tombol [⊞].

3 Pilih perangkat yang akan diedit.

- Tekan tombol [▲][▼] untuk memilih perangkat yang akan diedit, lalu tekan tombol [⊞].

4 Pilih item yang akan diedit.

- Tekan tombol [▲][▼] untuk memilih item yang akan diedit, lalu tekan tombol [⊞].
- Item yang dapat Anda ubah tergantung pada perangkat atau layanan.

Sebelum Penggunaan
Panduan Dasar
Panduan Tingkat Lanjut
Dasar Kamera
Mode Auto / Mode Hybrid Otomatis
Mode Pemotretan Lain
Mode P
Mode Playback
Fungsi Wi-Fi
Menu Pengaturan
Aksesori
Lampiran
Indeks

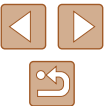

Item yang Dapat Dikonfigurasi	Koneksi				
					Layanan Web
[Ubah Nama Perangkat] (📖112)	○	○	○	○	–
[Lihat Aturan] (📖91)	–	○	–	–	–
[Hapus Informasi Koneksi] (📖112)	○	○	○	○	–

○ : Dapat dikonfigurasi – : Tidak dapat dikonfigurasi

Mengubah Nama Perangkat

Anda dapat mengubah nama perangkat (nama tampilan) yang ditampilkan pada kamera.

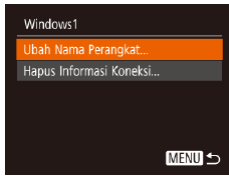

- Ikuti langkah 4 dalam “Mengedit Informasi Koneksi” (📖111), pilih [Ubah Nama Perangkat] dan tekan tombol [MENU].
- Pilih kolom input dan tekan tombol [MENU]. Gunakan keyboard yang ditampilkan untuk memasukkan nama baru (📖26).

Menghapus Informasi Koneksi

Hapus informasi koneksi (informasi tentang perangkat yang telah terhubung ke kamera Anda) sebagai berikut.

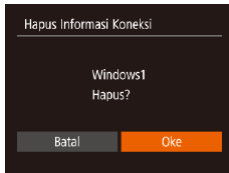

- Ikuti langkah 4 dalam “Mengedit Informasi Koneksi” (📖111), pilih [Hapus Informasi Koneksi] dan tekan tombol [MENU].
- Setelah [Hapus?] ditampilkan, tekan tombol [←][→] untuk memilih [Oke], lalu tekan tombol [MENU].
- Informasi koneksi akan dihapus.

Mengubah Nama Kamera

Ubah nama kamera (yang ditampilkan pada perangkat yang terhubung) sesuai keinginan.

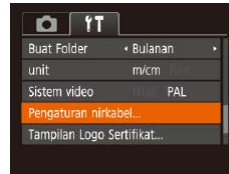

1 Pilih [Pengaturan nirkabel].

- Tekan tombol [MENU] dan pilih [Pengaturan nirkabel] pada tab [↑↓] (📖25).

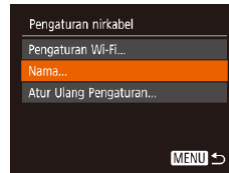

2 Pilih [Nama].

- Tekan tombol [▲][▼] untuk memilih [Nama], lalu tekan tombol [MENU].

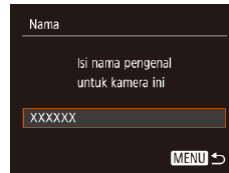

3 Ubah nama.

- Tekan tombol [MENU] untuk mengakses keyboard (📖26), lalu masukkan nama.



- Pesan ditampilkan jika nama yang Anda masukkan dimulai dengan simbol atau spasi. Tekan tombol [MENU] dan masukkan nama yang berbeda.
- Anda juga dapat mengubah nama dari layar [Nama Perangkat] yang ditampilkan saat Anda pertama kali menggunakan Wi-Fi. Dalam kasus ini, pilih kotak teks, tekan tombol [MENU] untuk mengakses keyboard, lalu masukkan nama baru.

Sebelum Penggunaan

Panduan Dasar

Panduan Tingkat Lanjut

Dasar Kamera

Mode Auto /
Mode Hybrid Otomatis

Mode Pemotretan Lain

Mode P

Mode Playback

Fungsi Wi-Fi

Menu Pengaturan

Aksesori

Lampiran

Indeks

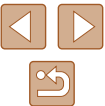

Mengembalikan Pengaturan Wi-Fi ke Default

Kembalikan pengaturan Wi-Fi ke default jika Anda mentransfer kepemilikan kamera kepada orang lain, atau membuangnya.

Merest pengaturan Wi-Fi juga akan menghapus semua pengaturan layanan Web. Pastikan Anda ingin mereset semua pengaturan Wi-Fi sebelum menggunakan pilihan ini.



1 Pilih [Pengaturan nirkabel].

- Tekan tombol [MENU] dan pilih [Pengaturan nirkabel] pada tab [Wi-Fi] (📖25).

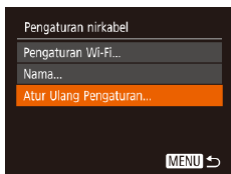

2 Pilih [Atur Ulang Pengaturan].

- Tekan tombol [▲][▼] untuk memilih [Atur Ulang Pengaturan], lalu tekan tombol [OK].

3 Kembalikan ke pengaturan default.

- Tekan tombol [◀][▶] untuk memilih [Oke], lalu tekan tombol [OK].
- Pengaturan Wi-Fi sekarang telah direset.



- Untuk mereset pengaturan lainnya (selain Wi-Fi) ke default, pilih [mereset Semua] pada tab [Wi-Fi] (📖120).

Sebelum Penggunaan

Panduan Dasar

Panduan Tingkat Lanjut

Dasar Kamera

Mode Auto /
Mode Hybrid Otomatis

Mode Pemotretan Lain

Mode P

Mode Playback

Fungsi Wi-Fi

Menu Pengaturan

Aksesori

Lampiran

Indeks

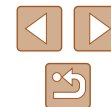

Menu Pengaturan

Mengatur atau menyesuaikan fungsi dasar kamera agar lebih praktis

Menyesuaikan Fungsi Dasar Kamera

Fungsi MENU (📖25) pada tab (📷) dapat dikonfigurasi. Sesuaikan fungsi yang umum digunakan sesuai keinginan agar lebih praktis.

Mematikan Suara Pengoperasian Kamera

Matikan suara kamera dan film seperti berikut.

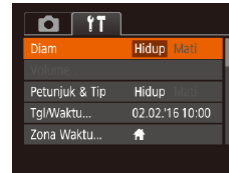

- Pilih [Diam], lalu pilih [Hidup].



- Suara pengoperasian juga dapat dimatikan dengan menahan tombol [▼] saat Anda mengaktifkan kamera.
- Jika Anda mematikan suara kamera, suara tidak dimainkan saat film diputar (📖64). Untuk mengembalikan suara saat film diputar, tekan tombol [▲]. Sesuaikan volume dengan tombol [▲][▼] sesuai kebutuhan.

Menyesuaikan Volume

Sesuaikan volume suara dari setiap kamera sebagai berikut.



- Pilih [Volume], lalu tekan tombol (🔊).
- Pilih item, lalu tekan tombol [◀][▶] untuk menyesuaikan volume.

Sebelum Penggunaan

Panduan Dasar

Panduan Tingkat Lanjut

Dasar Kamera

Mode Auto /
Mode Hybrid Otomatis

Mode Pemotretan Lain

Mode P

Mode Playback

Fungsi Wi-Fi

Menu Pengaturan

Aksesori

Lampiran

Indeks

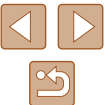

Menyembunyikan Petunjuk dan Tips

Petunjuk dan tips biasanya ditampilkan saat Anda memilih item FUNC. (📖24) atau MENU (📖25). Anda dapat menonaktifkan informasi ini, jika Anda menginginkannya.



- Pilih [Petunjuk & Tip], lalu pilih [Mati].

Tanggal dan Waktu

Sesuaikan tanggal dan waktu sebagai berikut.

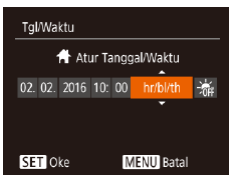

- Pilih [Tgl/Waktu], lalu tekan tombol [📏].
- Tekan tombol [⏪][⏩] untuk memilih item, lalu tekan tombol [▲][▼] untuk menyesuaikan pengaturan.

Jam Dunia

Untuk memastikan bahwa foto Anda akan memiliki tanggal dan waktu lokal yang benar ketika Anda bepergian ke luar negeri, cukup daftarkan tujuan Anda terlebih dahulu dan beralihlah ke zona waktu tersebut. Fitur praktis ini tidak memerlukan perubahan pengaturan Tanggal/Waktu secara manual.

Sebelum menggunakan jam dunia, pastikan Anda mengatur tanggal dan waktu serta zona waktu tempat asal Anda seperti yang telah dijelaskan pada “Mengatur Tanggal dan Waktu” (📖17).

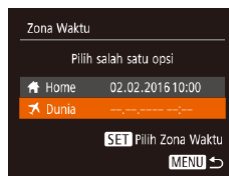

1 Tentukan tujuan Anda.

- Pilih [Zona Waktu], lalu tekan tombol [📏].
- Tekan tombol [▲][▼] untuk memilih [✈ Dunia], lalu tekan tombol [📏].
- Tekan tombol [⏪][⏩] untuk memilih tujuan.
- Untuk mengatur waktu musim panas (1 jam lebih cepat), pilih [🌞] dengan menekan tombol [▲][▼], lalu pilih [🌞] dengan menekan tombol [⏪][⏩].
- Tekan tombol [📏].

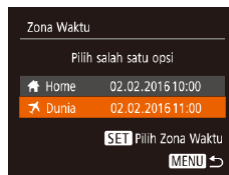

2 Alihkan ke zona waktu tujuan.

- Tekan tombol [▲][▼] untuk memilih [✈ Dunia], lalu tekan tombol [MENU].
- [✈] ditampilkan sekarang pada layar pemotretan (📖140).



- Menyesuaikan tanggal atau waktu selagi dalam mode [✈] (📖18) akan secara otomatis memperbarui tanggal dan waktu [🏠 Home] Anda.

Sebelum Penggunaan

Panduan Dasar

Panduan Tingkat Lanjut

Dasar Kamera

Mode Auto /
Mode Hybrid Otomatis

Mode Pemotretan Lain

Mode P

Mode Playback

Fungsi Wi-Fi

Menu Pengaturan

Aksesori

Lampiran

Indeks



Waktu Penarikan Lensa

Untuk keselamatan, lensa ditarik secara normal sekitar satu menit setelah Anda menekan tombol [▶] dalam mode pemotretan (📖22). Agar lensa segera ditarik setelah Anda menekan tombol [▶], atur waktu penarikan lensa ke [0 detik].



- Pilih [Tarik lensa], lalu pilih [0 detik].

Menggunakan Mode Eco

Fungsi ini memungkinkan Anda untuk menghemat daya baterai dalam mode pemotretan. Ketika kamera sedang tidak digunakan, layar segera meredup untuk mengurangi pemakaian baterai.



1 Konfigurasi pengaturan.

- Pilih [Modus Eco], lalu pilih [Hidup].
- [ECO] ditampilkan sekarang pada layar pemotretan (📖140).
- Layar meredup saat kamera tidak digunakan selama sekitar dua detik; setelah meredup selama sekitar sepuluh detik, layar akan mati. Kamera mati setelah tidak ada aktivitas sekitar tiga menit.

2 Potret.

- Untuk mengaktifkan layar dan mempersiapkan pemotretan saat layar mati namun lensa masih di luar, tekan tombol rana setengah.

Penyesuaian Hemat Daya

Sesuaikan waktu penonaktifan otomatis kamera dan layar (Mati Otomatis dan Tampilan Mati, secara berurutan) sesuai kebutuhan (📖23).



- Pilih [Hemat Daya], lalu tekan tombol [⊕].
- Setelah memilih item, tekan tombol [◀][▶] untuk menyesuaikannya sesuai kebutuhan.



- Untuk menghemat daya baterai, biasanya Anda sebaiknya memilih [Hidup] untuk [Mati otomatis] dan [1 menit] atau kurang untuk [Tampilan Mati].



- Pengaturan [Tampilan Mati] diterapkan bahkan jika Anda mengatur [Mati otomatis] ke [Mati].
- Fungsi hemat daya ini tidak tersedia saat Anda mengatur mode Eco (📖116) ke [Hidup].

Sebelum Penggunaan

Panduan Dasar

Panduan Tingkat Lanjut

Dasar Kamera

Mode Auto /
Mode Hybrid Otomatis

Mode Pemotretan Lain

Mode P

Mode Playback

Fungsi Wi-Fi

Menu Pengaturan

Aksesori

Lampiran

Indeks

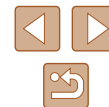

Kecerahan Layar

Sesuaikan kecerahan layar sebagai berikut.



- Pilih [Cerah Tampilan], lalu tekan tombol [◀][▶] untuk menyesuaikan kecerahan.



- Untuk kecerahan maksimum, tekan dan tahan tombol [▼] untuk setidaknya satu detik saat layar pemotretan ditampilkan atau dalam tampilan gambar tunggal. (Ini akan mengesampingkan pengaturan [Cerah Tampilan] pada tab [📷].) Untuk mengembalikan kecerahan awal, tekan dan tahan kembali tombol [▼] untuk setidaknya satu detik atau aktifkan ulang kamera.

Menyembunyikan Layar Pembuka

Jika Anda menginginkannya, Anda dapat menonaktifkan tampilan layar pembuka yang biasanya ditunjukkan saat Anda mengaktifkan kamera.



- Pilih [Foto Pembuka], lalu pilih [Mati].

Memformat Kartu Memori

Sebelum menggunakan kartu memori yang baru atau kartu memori yang diformat di perangkat lain, Anda sebaiknya memformat kartu memori dengan kamera ini.

Pemformatan akan menghapus semua data di kartu memori. Sebelum memformat, salin gambar di kartu memori ke komputer, atau lakukan cara lain untuk membuat cadangan.

1 Akses layar [Format].

- Pilih [Format], lalu tekan tombol [ⓘ].

2 Pilih [Oke].

- Tekan tombol [▲][▼] untuk memilih [Batal], tekan tombol [◀][▶] untuk memilih [Oke], lalu tekan tombol [ⓘ].

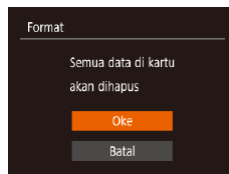
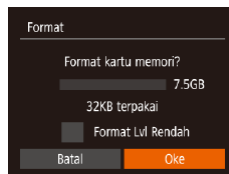

3 Format kartu memori.

- Untuk memulai proses pemformatan tekan tombol [▲][▼] untuk memilih [Oke], lalu tekan tombol [ⓘ].
- Saat pemformatan selesai, [Format kartu memori selesai] ditampilkan. Tekan tombol [ⓘ].



- Memformat atau menghapus data pada kartu memori hanya mengubah informasi manajemen file pada kartu dan tidak sepenuhnya menghapus data. Saat mentransfer atau membuang kartu memori, lakukan tindakan untuk memproteksi informasi pribadi jika diperlukan, seperti menghancurkan kartu memori secara fisik.

Sebelum Penggunaan

Panduan Dasar

Panduan Tingkat Lanjut

Dasar Kamera

Mode Auto /
Mode Hybrid Otomatis

Mode Pemotretan Lain

Mode P

Mode Playback

Fungsi Wi-Fi

Menu Pengaturan

Aksesori

Lampiran

Indeks





- Kapasitas kartu memori total yang diindikasikan pada layar pemformatan mungkin lebih rendah daripada kapasitas yang diiklankan.

Pemformatan Level Rendah

Lakukan pemformatan level rendah dalam kasus berikut: [Error di kartu memori] ditampilkan, kamera tidak berfungsi dengan benar, pembacaan/penulisan gambar di kartu lebih lambat, pemotretan bersamaan lebih lambat, atau perekaman film berhenti secara tiba-tiba. Pemformatan level rendah menghapus semua data pada kartu memori. Sebelum pemformatan level rendah, salin gambar di kartu memori ke komputer, atau lakukan cara lain untuk membuat cadangan.

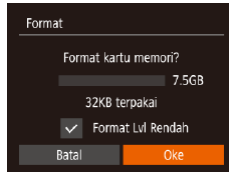

- Pada layar dalam langkah 2 “Memformat Kartu Memori” (📖117), tekan tombol [▲][▼] untuk memilih [Format Lvl Rendah], lalu tekan tombol [◀][▶] untuk memilih pilihan ini. Ikon [✓] ditampilkan.
- Ikuti langkah 2 – 3 dalam “Memformat Kartu Memori” (📖117) untuk melanjutkan proses pemformatan.



- Pemformatan level rendah membutuhkan waktu lebih lama daripada “Memformat Kartu Memori” (📖117), karena data dihapus dari semua daerah penyimpanan kartu memori.
- Anda dapat membatalkan pemformatan level rendah yang sedang berlangsung dengan memilih [berhenti]. Dalam kasus ini, semua data akan dihapus, tetapi kartu memori dapat dipakai secara normal.

Penomoran File

Hasil pemotretan Anda secara otomatis diberi nomor secara berurutan (0001 – 9999) dan disimpan di dalam folder yang masing-masing dapat menyimpan hingga 2.000 gambar. Anda dapat mengubah bagaimana kamera menetapkan nomor file.



- Pilih [Penomoran File], lalu pilih satu pilihan.

Bersambung	Gambar diberi nomor secara berurutan (hingga pemotretan ke 9999 dilakukan/disimpan) bahkan jika Anda mengganti kartu memori.
Reset Auto	Penomoran gambar direset ke 0001 jika Anda mengganti kartu memori, atau ketika folder baru dibuat.



- Terlepas dari pilihan yang dipilih dalam pengaturan ini, hasil pemotretan mungkin diberi nomor secara berurutan setelah angka terakhir dari gambar yang sudah ada pada kartu memori yang baru saja dimasukkan. Untuk mulai menyimpan hasil pemotretan dari 0001, gunakan kartu memori yang kosong (atau yang diformat, 📖117).

Sebelum Penggunaan

Panduan Dasar

Panduan Tingkat Lanjut

Dasar Kamera

Mode Auto /
Mode Hybrid Otomatis

Mode Pemotretan Lain

Mode P

Mode Playback

Fungsi Wi-Fi

Menu Pengaturan

Aksesori

Lampiran

Indeks

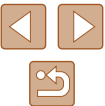

Penyimpanan Gambar Berdasarkan Tanggal

Selain menyimpan gambar dalam folder yang dibuat setiap bulan, Anda dapat mengatur kamera agar membuat folder setiap hari untuk menyimpan pemotretan yang dilakukan pada hari itu.



- Pilih [Buat Folder], lalu pilih [Harian].
- Sekarang gambar akan disimpan di folder yang dibuat pada tanggal pemotretan.

Tampilan Metrik / Non-Metrik

Ganti unit pengukuran yang ditampilkan dalam informasi ketinggian GPS (110), bar zoom (28) dan lainnya dari m/cm ke kaki/inci sesuai kebutuhan.



- Pilih [unit], lalu pilih [ft/in].

Memeriksa Logo Sertifikasi

Beberapa logo untuk persyaratan sertifikasi yang dipenuhi oleh kamera dapat dilihat di layar. Logo sertifikasi lainnya dicetak dalam panduan ini, pada paket kamera, atau pada badan kamera.

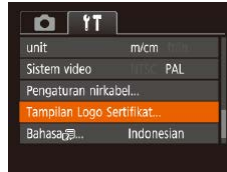

- Pilih [Tampilan Logo Sertifikat], lalu tekan tombol [OK].

Bahasa Tampilan

Ubah bahasa tampilan sesuai kebutuhan.



- Pilih [Bahasa (ID)], lalu tekan tombol [OK].
- Tekan tombol [Up][Down][Left][Right] untuk memilih bahasa, lalu tekan tombol [OK].



- Anda juga dapat mengakses layar [Bahasa (ID)] dalam mode Playback dengan menekan dan menahan tombol [OK] dan segera menekan tombol [MENU].

Sebelum Penggunaan

Panduan Dasar

Panduan Tingkat Lanjut

Dasar Kamera

Mode Auto /
Mode Hybrid Otomatis

Mode Pemotretan Lain

Mode P

Mode Playback

Fungsi Wi-Fi

Menu Pengaturan

Aksesori

Lampiran

Indeks

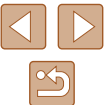

Menyesuaikan Pengaturan Lainnya

Pengaturan berikut juga dapat disesuaikan pada tab [↑↑].

- [Sistem video]
- [Pengaturan nirkabel] (📖87)

Mengembalikan Pengaturan Default Kamera

Jika Anda secara tidak sengaja mengubah suatu pengaturan, Anda dapat mengembalikan pengaturan default kamera.

1 Akses layar [mereset Semua].

- Pilih [mereset Semua], lalu tekan tombol [⌂].

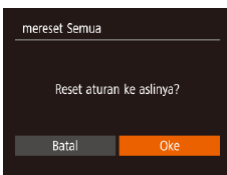

2 Kembalikan ke pengaturan default.

- Tekan tombol [◀][▶] untuk memilih [Oke], lalu tekan tombol [⌂].
- Pengaturan default sekarang telah dikembalikan.



- Fungsi berikut tidak dikembalikan ke pengaturan default.
 - Pengaturan tab [↑↑] [Tgl/Waktu] (📖115), [Zona Waktu] (📖115) [Bahasa] (📖119), dan [Sistem video]
 - Data white balance kustom yang telah Anda rekam (📖56)
 - Mode Pemotretan
 - Pengaturan Wi-Fi (📖87)

Sebelum Penggunaan

Panduan Dasar

Panduan Tingkat Lanjut

Dasar Kamera

Mode Auto /
Mode Hybrid Otomatis

Mode Pemotretan Lain

Mode P

Mode Playback

Fungsi Wi-Fi

Menu Pengaturan

Aksesori

Lampiran

Indeks



Aksesori

Nikmati kamera dalam banyak hal dengan aksesori Canon pilihan dan aksesori kompatibel lainnya yang dijual secara terpisah

Peta Sistem

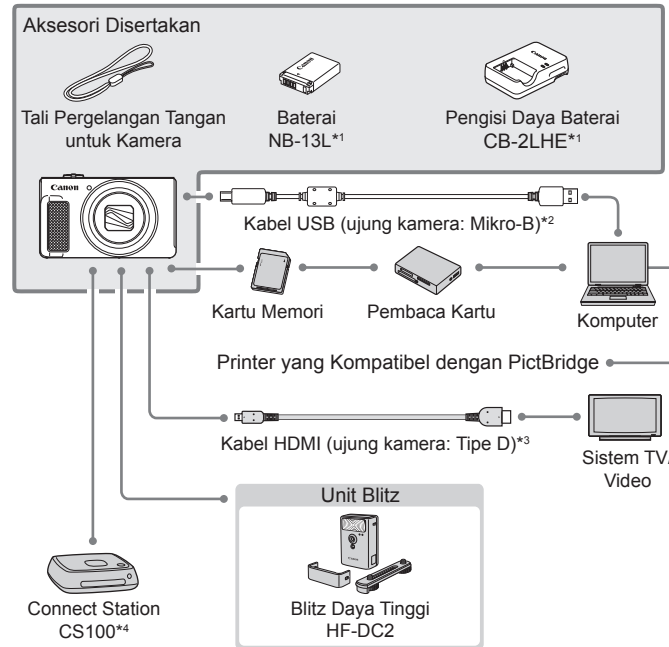

*1 Juga tersedia untuk dibeli secara terpisah.

*2 Aksesori Canon asli juga tersedia (Kabel Antarmuka IFC-600PCU).

*3 Gunakan kabel yang tersedia secara komersial yang tidak lebih panjang dari 2,5 m (8,2 kaki).

*4 Gunakan firmware terbaru.

Sebelum Penggunaan

Panduan Dasar

Panduan Tingkat Lanjut

Dasar Kamera

Mode Auto /
Mode Hybrid Otomatis

Mode Pemotretan Lain

Mode P

Mode Playback

Fungsi Wi-Fi

Menu Pengaturan

Aksesori

Lampiran

Indeks

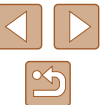

Direkomendasikan untuk menggunakan aksesori Canon asli.

Produk ini didesain untuk mencapai performa yang sangat baik ketika digunakan dengan aksesori Canon asli. Canon tidak bertanggung jawab atas setiap kerusakan produk ini dan/atau kecelakaan seperti kebakaran, dll., yang disebabkan oleh malfungsi dari aksesori Canon yang tidak asli (misalnya kebocoran dan/atau ledakan baterai). Harap perhatikan bahwa garansi ini tidak berlaku untuk perbaikan yang timbul akibat malfungsi aksesori Canon yang tidak asli, meskipun Anda dapat meminta perbaikan dengan dikenakan biaya.

Aksesori Pilihan

Aksesori kamera berikut dijual terpisah. Perhatikan bahwa ketersediaan bervariasi berdasarkan area, dan beberapa aksesori mungkin tidak lagi tersedia.

Suplai Daya

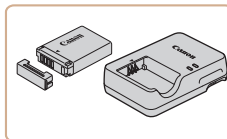

Baterai NB-13L

- Baterai lithium-ion yang dapat diisi ulang

Pengisi Daya Baterai CB-2LHE

- Pengisi Daya untuk Baterai NB-13L.



- Pesan [Baterai tidak dikenal.] ditampilkan jika Anda menggunakan baterai Canon yang tidak asli, dan respons pengguna dibutuhkan. Perhatikan bahwa Canon tidak bertanggung jawab atas kerusakan apapun yang disebabkan oleh kecelakaan, seperti malfungsi atau kebakaran, yang terjadi karena penggunaan baterai Canon yang tidak asli.



- Baterai termasuk penutup yang praktis yang dapat Anda pasang untuk mengetahui status pengisian daya secara sekilas. Pasang penutup hingga ▲ terlihat di baterai yang sudah terisi daya, dan pasang hingga ▲ tidak terlihat di baterai yang tidak terisi daya.

Sebelum Penggunaan

Panduan Dasar

Panduan Tingkat Lanjut

Dasar Kamera

Mode Auto /
Mode Hybrid Otomatis

Mode Pemotretan Lain

Mode P

Mode Playback

Fungsi Wi-Fi

Menu Pengaturan

Aksesori

Lampiran

Indeks



Unit Blitz



Blitz Daya Tinggi HF-DC2

- Blitz eksternal untuk penerangan subjek yang berada di luar rentang blitz internal.

Aksesori Lainnya

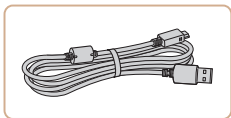

Kabel Antarmuka IFC-600PCU

- Untuk menghubungkan kamera ke komputer atau printer.

Printer

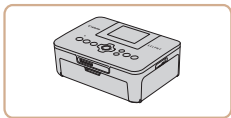

Printer Merek Canon yang Kompatibel dengan PictBridge

- Bahkan tanpa menggunakan komputer, Anda dapat mencetak gambar dengan menghubungkan kamera secara langsung ke printer. Untuk detailnya, kunjungi penjual Canon terdekat Anda.

Penyimpanan Foto dan Film

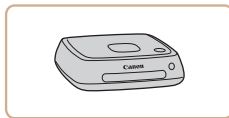

Connect Station CS100

- Pusat media untuk menyimpan gambar kamera, melihat pada TV yang terhubung, mencetak secara nirkabel pada printer yang kompatibel dengan Wi-Fi, berbagi lewat internet, dan banyak lagi.

Sebelum Penggunaan

Panduan Dasar

Panduan Tingkat Lanjut

Dasar Kamera

Mode Auto /
Mode Hybrid Otomatis

Mode Pemotretan Lain

Mode P

Mode Playback

Fungsi Wi-Fi

Menu Pengaturan

Aksesori

Lampiran

Indeks



Menggunakan Aksesori Pilihan

Playback pada TV

► Foto ► Film

Dengan menghubungkan kamera ke TV, Anda dapat melihat hasil pemotretan pada layar TV yang lebih besar.

Untuk detail mengenai koneksi atau bagaimana cara mengalihkan input, mengaculah ke manual TV.



- Beberapa informasi mungkin tidak ditampilkan ketika melihat gambar pada TV (141).

Playback pada TV High-Definition

Anda dapat melihat hasil pemotretan Anda pada TV dengan menghubungkan kamera ke HDTV dengan kabel HDMI yang tersedia secara komersial (tidak melebihi 2,5 m / 8,2 kaki, dengan terminal Tipe D pada ujung kamera). Film yang direkam dengan kualitas gambar [Full HD] atau [4K] dapat dilihat dalam high definition.

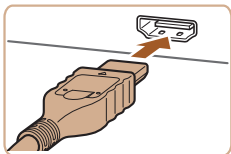

1 Pastikan kamera dan TV mati.

2 Hubungkan kamera ke TV.

- Pada TV, masukkan steker kabel sepenuhnya ke input HDMI seperti yang ditunjukkan.

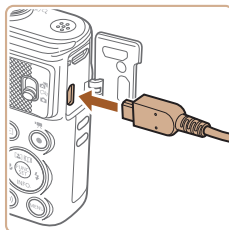

- Pada kamera, buka penutup terminal dan masukkan steker kabel sepenuhnya ke terminal kamera.

3 Aktifkan TV dan alihkan ke input eksternal.

- Alihkan input TV ke input eksternal yang kabelnya telah Anda hubungkan dalam langkah 2.

4 Aktifkan kamera.

- Tekan tombol [▶] untuk mengaktifkan kamera.
- Sekarang gambar dari kamera ditampilkan pada TV. (Layar kamera tidak menampilkan apapun.)
- Saat selesai, matikan kamera dan TV sebelum melepas kabel.



- Suara pengoperasian kamera tidak diputar selagi kamera terhubung ke HDTV.



Sebelum Penggunaan

Panduan Dasar

Panduan Tingkat Lanjut

Dasar Kamera

Mode Auto /
Mode Hybrid Otomatis

Mode Pemotretan Lain

Mode P

Mode Playback

Fungsi Wi-Fi

Menu Pengaturan

Aksesori

Lampiran

Indeks



Menggunakan Perangkat Lunak

Untuk menggunakan fitur dari perangkat lunak berikut, unduh perangkat lunak dari situs web Canon dan instal pada komputer Anda.

- CameraWindow
 - Mengimpor gambar ke komputer Anda
- Image Transfer Utility
 - Mengatur Sinkro Gambar (📖108) dan menerima gambar
- Map Utility
 - Menggunakan peta untuk melihat informasi GPS yang telah ditambahkan pada gambar



- Untuk melihat dan mengedit gambar pada komputer, gunakan perangkat lunak yang telah diinstal sebelumnya atau yang tersedia secara umum yang kompatibel dengan gambar yang dipotret oleh kamera.

Koneksi Komputer melalui Kabel

Memeriksa Lingkungan Komputer Anda

Untuk persyaratan sistem perangkat lunak dan informasi kompatibilitas yang detail (termasuk dukungan dalam sistem pengoperasian yang baru), kunjungi situs web Canon.

Menginstal Perangkat Lunak

Windows 7 dan Mac OS X 10.9 digunakan di sini untuk kepentingan ilustrasi saja.

1 Unduh perangkat lunak.

- Dengan komputer yang terhubung ke Internet, akses <http://www.canon.com/icpd/>.
- Akses situs untuk negara atau daerah Anda.
- Unduh perangkat lunak.

2 Instal perangkat lunak.

- Klik [Easy Installation] dan ikuti instruksi pada layar untuk menyelesaikan proses instalasi. Instalasi mungkin membutuhkan waktu, tergantung pada kinerja komputer dan koneksi Internet.
- Klik [Finish] atau [Restart] pada layar setelah instalasi.



- Akses internet dibutuhkan, dan biaya akun ISP dan biaya akses harus dibayar secara terpisah.



- Untuk menghapus instalasi perangkat lunak, ikuti langkah-langkah berikut ini.
 - Windows: Pilih menu [Start] ► [All Programs] ► [Canon Utilities], lalu pilih perangkat lunak untuk penghapusan instalasi.
 - Mac OS: Pada folder [Canon Utilities] dalam folder [Applications], tarik folder perangkat lunak untuk penghapusan instalasi ke Trash, lalu kosongkan Trash.

Sebelum Penggunaan

Panduan Dasar

Panduan Tingkat Lanjut

Dasar Kamera

Mode Auto /
Mode Hybrid Otomatis

Mode Pemotretan Lain

Mode P

Mode Playback

Fungsi Wi-Fi

Menu Pengaturan

Aksesori

Lampiran

Indeks



Menyimpan Gambar ke Komputer

Menggunakan kabel USB (dijual terpisah; ujung kamera: Mikro-B), Anda dapat menghubungkan kamera ke komputer dan menyimpan gambar ke komputer.

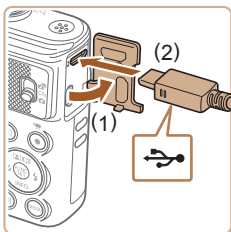

1 Hubungkan kamera ke komputer.

- Dengan kondisi kamera mati, buka penutup (1). Dengan steker kabel USB yang lebih kecil dalam orientasi yang ditunjukkan, masukkan steker sepenuhnya ke dalam terminal kamera (2).

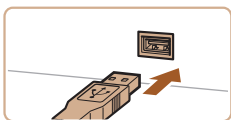

- Masukkan steker kabel USB yang lebih besar ke dalam port USB komputer. Untuk detail mengenai koneksi USB pada komputer, mengaculah ke manual pengguna komputer.

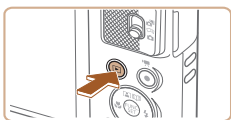

2 Aktifkan kamera untuk mengakses CameraWindow.

- Tekan tombol [▶] untuk mengaktifkan kamera.
- Mac OS: CameraWindow ditampilkan ketika koneksi diciptakan antara kamera dan komputer.
- Windows: Ikuti langkah yang diperkenalkan di bawah.
- Pada layar yang ditampilkan, klik tautan [📷] untuk mengubah program.

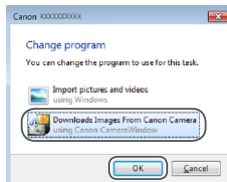

- Pilih [Downloads Images From Canon Camera] lalu klik [OK].

- Klik dua kali [📷].

3 Simpan gambar ke komputer.

- Klik [Import Images from Camera], lalu klik [Import Untransferred Images].
- Gambar sekarang disimpan ke dalam folder Picture pada komputer, dalam folder terpisah yang dinamai berdasarkan tanggal.
- Setelah gambar disimpan, tutup CameraWindow, tekan tombol [▶] untuk mematikan kamera, dan lepaskan kabel.
- Untuk melihat gambar yang Anda simpan ke komputer, gunakan perangkat lunak yang telah diinstal sebelumnya atau yang tersedia secara umum yang kompatibel dengan gambar yang dipotret oleh kamera.

Sebelum Penggunaan

Panduan Dasar

Panduan Tingkat Lanjut

Dasar Kamera

Mode Auto /
Mode Hybrid Otomatis

Mode Pemotretan Lain

Mode P

Mode Playback

Fungsi Wi-Fi

Menu Pengaturan

Aksesori

Lampiran

Indeks





- Windows 7: Jika layar pada langkah 2 tidak ditampilkan, klik ikon  pada taskbar.
- Mac OS: Jika CameraWindow tidak ditampilkan setelah langkah 2, klik ikon [CameraWindow] pada Dock.
- Walaupun Anda dapat menyimpan gambar ke komputer hanya dengan menghubungkan kamera ke komputer tanpa menggunakan perangkat lunak, batasan berikut ini diterapkan.
 - Setelah Anda menghubungkan kamera ke komputer, dibutuhkan waktu beberapa menit hingga gambar di dalam kamera dapat diakses.
 - Gambar yang dipotret dalam orientasi vertikal mungkin disimpan dalam orientasi horizontal.
 - Pengaturan proteksi gambar mungkin dihapus dari gambar yang disimpan ke komputer.
 - Mungkin terjadi beberapa masalah saat menyimpan gambar atau informasi gambar, tergantung pada versi sistem pengoperasian, perangkat lunak yang digunakan, atau ukuran file gambar.

Mencetak Gambar

Foto Anda dapat dengan mudah dicetak dengan menghubungkan kamera ke printer. Pada kamera, Anda dapat menentukan gambar untuk mengatur kelompok pencetakan, menyiapkan pesanan untuk layanan pengembangan foto, dan menyiapkan pesanan atau mencetak gambar untuk photobook.

Printer foto compact Canon seri SELPHY CP digunakan di sini sebagai ilustrasi. Layar yang ditampilkan dan fungsi yang tersedia bervariasi tergantung printer. Mengaculah juga pada manual printer untuk informasi tambahan.

Pencetakan Mudah

► Foto ► Film

Cetak hasil pemotretan Anda dengan menghubungkan kamera ke printer yang kompatibel dengan PictBridge menggunakan kabel USB (dijual terpisah; ujung kamera: Mikro-B).

1 Pastikan kamera dan printer mati.

2 Hubungkan kamera ke printer.

- Buka penutup terminal. Pegang steker kabel yang lebih kecil dalam orientasi yang ditunjukkan, masukkan steker sepenuhnya ke dalam terminal kamera.
- Hubungkan kabel steker yang lebih besar ke printer. Untuk detail dari koneksi lainnya, mengaculah pada manual printer.

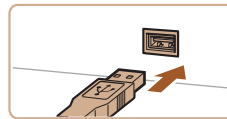
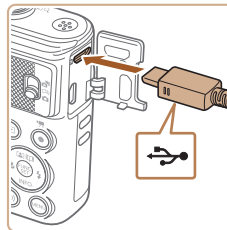

Sebelum Penggunaan

Panduan Dasar

Panduan Tingkat Lanjut

Dasar Kamera

Mode Auto /
Mode Hybrid Otomatis

Mode Pemotretan Lain

Mode P

Mode Playback

Fungsi Wi-Fi

Menu Pengaturan

Aksesori

Lampiran

Indeks



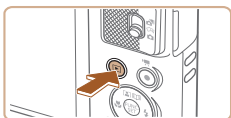

3 Aktifkan printer.

4 Aktifkan kamera.

- Tekan tombol [▶] untuk mengaktifkan kamera.

5 Pilih gambar.

- Tekan tombol [◀][▶] untuk memilih gambar.

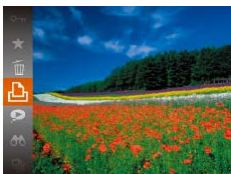

6 Akses layar pencetakan.

- Tekan tombol [⊕], pilih [🖨️], dan tekan kembali tombol [⊕].



7 Cetak gambar.

- Tekan tombol [▲][▼] untuk memilih [Cetak], lalu tekan tombol [⊕].
- Pencetakan sekarang dimulai.
- Untuk mencetak gambar lain, ulangi prosedur di atas mulai dari langkah 5 setelah pencetakan selesai.
- Ketika Anda selesai mencetak, matikan kamera dan printer serta lepaskan kabel.



- Untuk printer merek Canon yang kompatibel dengan PictBridge (dijual terpisah), lihat "Printer" (📖123).

Mengonfigurasi Pengaturan Cetak

► Foto ► Film

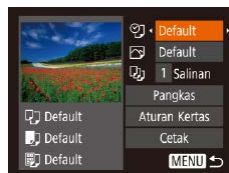

1 Akses layar pencetakan.

- Ikuti langkah 1 – 6 dalam "Pencetakan Mudah" (📖127) untuk mengakses layar ini.

2 Konfigurasi pengaturan.

- Tekan tombol [▲][▼] untuk memilih item, lalu tekan tombol [◀][▶] untuk memilih pilihan.

🗨️	Default	Mencocokkan pengaturan printer saat ini.
	Tanggal	Mencetak gambar dengan penambahan tanggal.
	No. File	Mencetak gambar dengan penambahan nomor file.
	Keduanya	Mencetak gambar dengan penambahan tanggal dan nomor file.
	Mati	–
📷	Default	Mencocokkan pengaturan printer saat ini.
	Mati	–
	Hidup	Menggunakan informasi dari waktu pemotretan untuk mencetak dengan pengaturan yang optimal.
	Red-Eye1	Mengoreksi mata merah.
📄	Jumlah Salinan	Memilih jumlah salinan yang akan dicetak.
Pangkas	–	Menentukan area gambar yang diinginkan untuk dicetak (📖129).
Aturan Kertas	–	Menentukan ukuran, tata letak, dan detail lain pada kertas (📖129).

Sebelum Penggunaan

Panduan Dasar

Panduan Tingkat Lanjut

Dasar Kamera

Mode Auto /
Mode Hybrid Otomatis

Mode Pemotretan Lain

Mode P

Mode Playback

Fungsi Wi-Fi

Menu Pengaturan

Aksesori

Lampiran

Indeks

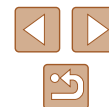

Memangkas Gambar sebelum Mencetak

Dengan memangkas gambar sebelum mencetak, Anda dapat mencetak area gambar yang diinginkan daripada keseluruhan gambar.



1 Pilih [Pangkas].

- Setelah mengikuti langkah 1 dalam “Mengonfigurasi Pengaturan Cetak” (📖 128) untuk mengakses layar pencetakan, pilih [Pangkas] dan tekan tombol [MENU].
- Frame pemangkas saat ini ditampilkan, mengindikasikan area gambar yang akan dicetak.

2 Sesuaikan frame pemangkas sesuai kebutuhan.

- Untuk mengubah ukuran frame, gerakkan tuas zoom.
- Untuk menggerakkan frame, tekan tombol [▲][▼][◀][▶].
- Untuk merotasi frame, tekan tombol [⊞].
- Tekan tombol [MENU], lalu tekan tombol [▲][▼] untuk memilih [Oke], lalu tekan tombol [⊞].

3 Cetak gambar.

- Ikuti langkah 7 dalam “Pencetakan Mudah” (📖 127) untuk mencetak.



- Pemangkas mungkin tidak dapat dilakukan pada ukuran gambar kecil, atau pada beberapa rasio aspek.
- Tanggal mungkin tidak dicetak dengan benar jika Anda memangkas gambar yang dipotret dengan [Cap Tanggal] dipilih.

Memilih Ukuran dan Tata Letak Kertas sebelum Mencetak

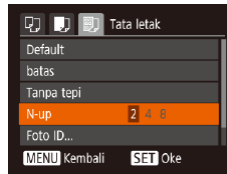
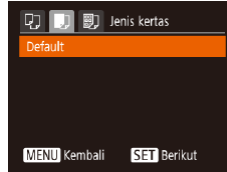
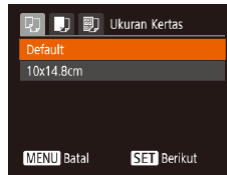

1 Pilih [Aturan Kertas].

- Setelah mengikuti langkah 1 dalam “Mengonfigurasi Pengaturan Cetak” (📖 128) untuk mengakses layar pencetakan, pilih [Aturan Kertas] dan tekan tombol [MENU].

2 Pilih ukuran kertas.

- Tekan tombol [▲][▼] untuk memilih pilihan, lalu tekan tombol [⊞].

3 Pilih tipe kertas.

- Tekan tombol [▲][▼] untuk memilih pilihan, lalu tekan tombol [⊞].

4 Pilih tata letak.

- Tekan tombol [▲][▼] untuk memilih pilihan.
- Ketika memilih [N-up], tekan tombol [◀][▶] untuk menentukan jumlah gambar per lembar.
- Tekan tombol [⊞].

5 Cetak gambar.

Sebelum Penggunaan
Panduan Dasar
Panduan Tingkat Lanjut
Dasar Kamera
Mode Auto / Mode Hybrid Otomatis
Mode Pemotretan Lain
Mode P
Mode Playback
Fungsi Wi-Fi
Menu Pengaturan
Aksesori
Lampiran
Indeks

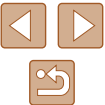

Pilihan Tata Letak yang Tersedia

Default	Mencocokkan pengaturan printer saat ini.
batas	Mencetak dengan ruang kosong di sekitar gambar.
Tanpa tepi	Mencetak tanpa garis batas, tepi ke tepi.
N-up	Memilih berapa banyak gambar yang akan per lembar.
Foto ID	Mencetak gambar untuk tujuan identifikasi. Hanya tersedia untuk gambar dengan pengaturan piksel perekaman L dan rasio aspek 4:3.
Ukuran Ttp	Memilih ukuran cetak. Memilih dari 3,5 x 5 inci, kartu pos, atau pencetakan format lebar.

Mencetak Foto ID

1 Pilih [Foto ID].

- Ikuti langkah 1 – 4 dalam “Memilih Ukuran dan Tata Letak Kertas sebelum Mencetak” (129), pilih [Foto ID] dan tekan tombol [OK].

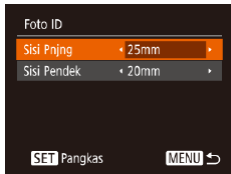

2 Pilih panjang sisi panjang dan pendek.

- Tekan tombol [▲][▼] untuk memilih item. Pilih panjang dengan menekan tombol [◀][▶], lalu tekan tombol [OK].



3 Pilih area cetak.

- Ikuti langkah 2 dalam “Memangkas Gambar sebelum Mencetak” (129) untuk memilih area cetak.

4 Cetak gambar.

Mencetak Adegan Film

► Foto ► Film



1 Akses layar pencetakan.

- Ikuti langkah 1 – 6 dalam “Pencetakan Mudah” (127) untuk memilih film. Layar ini ditampilkan.

2 Pilih metode pencetakan.

- Tekan tombol [▲][▼] untuk memilih [T], lalu tekan tombol [◀][▶] untuk memilih metode cetak.

3 Cetak gambar.

Pilihan Pencetakan Film

Tunggal	Mencetak adegan saat ini sebagai foto.
Urutan	Mencetak serangkaian adegan, terpisah dalam jeda tertentu, pada selembar kertas. Anda juga dapat mencetak nomor folder, nomor file, dan waktu yang telah berlalu untuk frame dengan mengatur [Keterangan] ke [Hidup].



- Untuk membatalkan pencetakan yang sedang berlangsung, tekan tombol [OK], pilih [Oke], lalu tekan kembali tombol [OK].
- Setelah menampilkan suasana yang akan dicetak seperti yang dijelaskan dalam langkah 2 – 5 dari “Melihat” (64), Anda juga dapat mengakses layar dalam langkah 1 di sini dengan menyentuh tombol [◀][▶] untuk memilih [T] dalam panel kontrol film lalu tekan tombol [OK].

Sebelum Penggunaan
Panduan Dasar
Panduan Tingkat Lanjut
Dasar Kamera
Mode Auto / Mode Hybrid Otomatis
Mode Pemotretan Lain
Mode P
Mode Playback
Fungsi Wi-Fi
Menu Pengaturan
Aksesori
Lampiran
Indeks

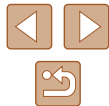

Menambahkan Gambar ke Daftar Cetak (DPOF)

► Foto ► Film

Pencetakan berkelompok (📖132) dan pencetakan berurutan dari layanan pengembangan foto dapat diatur di kamera. Pilih hingga 998 gambar pada kartu memori dan konfigurasi pengaturan yang relevan, seperti jumlah salinan, sebagai berikut. Informasi pencetakan yang Anda siapkan dengan cara ini akan memenuhi standar DPOF (*Digital Print Order Format*).

Mengonfigurasi Pengaturan Cetak

Tentukan format pencetakan, apakah akan menambahkan tanggal atau nomor file, dan pengaturan lain sebagai berikut. Pengaturan ini diterapkan pada semua gambar dalam daftar cetak.



- Tekan tombol [MENU], lalu pilih [pengaturan Cetak] pada tab [📄]. Pilih dan konfigurasi item sesuai keinginan (📖25).

Jenis Cetak	Standar	Satu gambar dicetak per lembar.
	Indeks	Versi lebih kecil dari beberapa gambar dicetak per lembar.
	Keduanya	Format standar dan indeks dicetak.
Tanggal	Hidup	Gambar dicetak dengan tanggal pemotretan.
	Mati	–
No. File	Hidup	Gambar dicetak dengan nomor file.
	Mati	–
Hpus data DPOF	Hidup	Semua pengaturan daftar cetak gambar dihapus setelah pencetakan.
	Mati	–



- Dalam beberapa kasus, tidak semua pengaturan DPOF Anda dapat diterapkan dalam pencetakan oleh printer atau layanan pengembangan foto.
- [📄] mungkin ditampilkan pada kamera untuk memperingatkan Anda bahwa kartu memori telah memiliki pengaturan cetak yang dikonfigurasi pada kamera lain. Mengubah pengaturan cetak menggunakan kamera ini mungkin menimpa semua pengaturan sebelumnya.



- Menentukan [Indeks] akan mencegah Anda memilih [Hidup] untuk [Tanggal] dan [No. File] pada saat bersamaan.
- Pencetakan indeks tidak tersedia pada beberapa printer merek Canon yang kompatibel dengan PictBridge (dijual terpisah).
- Tanggal dicetak dalam format yang cocok dengan detail pengaturan dalam [Tgl/Waktu] pada tab [📅] (📖17).

Mengatur Pencetakan untuk Gambar Individual



1 Pilih [Pilih Gbr dan jumlah].

- Tekan tombol [MENU], pilih [Pilih Gbr dan jumlah] pada tab [📄], lalu tekan tombol [📄].

2 Pilih gambar.

- Tekan tombol [◀][▶] untuk memilih gambar, lalu tekan tombol [📄].
- Sekarang Anda dapat menentukan jumlah salinan.
- Jika Anda menentukan pencetakan indeks untuk gambar, ini ditandai dengan ikon [✓]. Untuk membatalkan pencetakan indeks untuk gambar, tekan kembali tombol [📄]. [✓] tidak lagi ditampilkan.

Sebelum Penggunaan

Panduan Dasar

Panduan Tingkat Lanjut

Dasar Kamera

Mode Auto /
Mode Hybrid Otomatis

Mode Pemotretan Lain

Mode P

Mode Playback

Fungsi Wi-Fi

Menu Pengaturan

Aksesori

Lampiran

Indeks

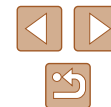



3 Tentukan jumlah pencetakan.

- Tekan tombol [▲][▼] untuk menentukan jumlah pencetakan (hingga 99).
- Untuk mengatur pencetakan gambar lainnya dan menentukan jumlah cetakan, ulangi langkah 2 – 3.
- Kuantitas pencetakan tidak dapat ditentukan untuk pencetakan indeks. Anda hanya dapat memilih gambar mana yang akan dicetak, dengan mengikuti langkah 2.
- Ketika selesai, tekan tombol [MENU] untuk kembali ke layar menu.

Mengatur Pencetakan untuk Rentang Gambar



- Ikuti langkah 1 dalam “Mengatur Pencetakan untuk Gambar Individual” (📖131), pilih [Pilih rentang] dan tekan tombol [OK].
- Ikuti langkah 2 – 3 dalam “Memilih Rentang” (📖73) untuk menentukan gambar.
- Tekan tombol [▲][▼] untuk memilih [Urutan], lalu tekan tombol [OK].

Mengatur Pencetakan untuk Semua Gambar



- Ikuti langkah 1 dalam “Mengatur Pencetakan untuk Gambar Individual” (📖131), pilih [Pilih Semua Gambar] dan tekan tombol [OK].
- Tekan tombol [◀][▶] untuk memilih [Oke], lalu tekan tombol [OK].

Menghapus Semua Gambar dari Daftar Cetak

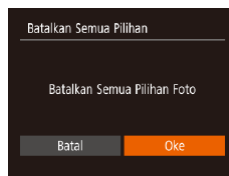

- Ikuti langkah 1 dalam “Mengatur Pencetakan untuk Gambar Individual” (📖131), pilih [Batalkan Semua Pilihan] dan tekan tombol [OK].
- Tekan tombol [◀][▶] untuk memilih [Oke], lalu tekan tombol [OK].

Mencetak Gambar yang Ditambahkan ke Daftar Cetak (DPOF)



- Ketika gambar telah ditambahkan ke daftar cetak (📖131 – 📖132), layar ini ditampilkan setelah Anda menghubungkan kamera ke printer yang kompatibel dengan PictBridge. Tekan tombol [▲][▼] untuk memilih [Cetak Sekarang], lalu tekan tombol [OK] untuk mencetak gambar dalam daftar cetak.
- Setiap pekerjaan pencetakan DPOF yang Anda hentikan untuk sementara akan dilanjutkan dari gambar berikutnya.

Sebelum Penggunaan
Panduan Dasar
Panduan Tingkat Lanjut
Dasar Kamera
Mode Auto / Mode Hybrid Otomatis
Mode Pemotretan Lain
Mode P
Mode Playback
Fungsi Wi-Fi
Menu Pengaturan
Aksesori
Lampiran
Indeks

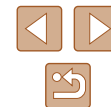

Menambahkan Gambar ke Photobook

► Foto ► Film

Photobook dapat diatur pada kamera dengan memilih hingga 998 gambar pada kartu memori dan mengimpor gambar ke dalam perangkat lunak pada komputer Anda, dimana mereka dapat disimpan dalam folder mereka sendiri. Ini praktis ketika memesan photobook yang dicetak secara online atau mencetak photobook dengan printer Anda sendiri.

Memilih Metode Pemilihan

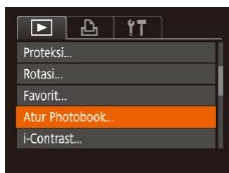

- Tekan tombol [MENU], pilih [Atur Photobook] pada tab [Foto], lalu pilih bagaimana Anda akan memilih gambar.



- [!]
[!] mungkin ditampilkan pada kamera untuk memperingatkan Anda bahwa kartu memori telah memiliki pengaturan cetak yang dikonfigurasi pada kamera lain. Mengubah pengaturan cetak menggunakan kamera ini mungkin menimpa semua pengaturan sebelumnya.

Menambahkan Gambar Satu per Satu



1 Pilih [Pilih].

- Ikuti prosedur dalam "Memilih Metode Pemilihan" (133), pilih [Pilih] dan tekan tombol [OK].



2 Pilih gambar.

- Tekan tombol [Left][Right] untuk memilih gambar, lalu tekan tombol [OK].
- [✓] ditampilkan.
- Untuk menghapus gambar dari photobook, tekan kembali tombol [OK]. [✓] tidak lagi ditampilkan.
- Ulangi proses ini untuk menentukan gambar lain.
- Ketika selesai, tekan tombol [MENU] untuk kembali ke layar menu.

Menambahkan Semua Gambar ke Photobook

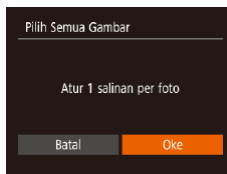

- Ikuti prosedur dalam "Memilih Metode Pemilihan" (133), pilih [Pilih Semua Gambar] dan tekan tombol [OK].
- Tekan tombol [Left][Right] untuk memilih [Oke], lalu tekan tombol [OK].

Menghapus Semua Gambar dari Photobook

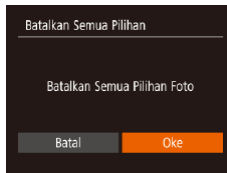

- Ikuti prosedur dalam "Memilih Metode Pemilihan" (133), pilih [Batalkan Semua Pilihan] dan tekan tombol [OK].
- Tekan tombol [Left][Right] untuk memilih [Oke], lalu tekan tombol [OK].

Sebelum Penggunaan

Panduan Dasar

Panduan Tingkat Lanjut

Dasar Kamera

Mode Auto /
Mode Hybrid Otomatis

Mode Pemotretan Lain

Mode P

Mode Playback

Fungsi Wi-Fi

Menu Pengaturan

Aksesori

Lampiran

Indeks



Lampiran

Informasi yang bermanfaat saat menggunakan kamera

Pemecahan Masalah

Jika Anda mengira terdapat masalah dengan kamera, periksa terlebih dahulu hal-hal berikut. Jika item di bawah tidak menyelesaikan masalah Anda, hubungi Canon *Customer Support Help Desk*.

Daya

Tidak ada yang terjadi ketika tombol daya ditekan.

- Pastikan bahwa baterai terisi daya (📖16).
- Pastikan bahwa baterai dimasukkan menghadap ke arah yang benar (📖16).
- Pastikan bahwa penutup kartu memori/baterai ditutup dengan sempurna (📖16).
- Terminal baterai yang kotor mengurangi performa baterai. Coba bersihkan terminal dengan kapas pembersih dan masukkan kembali baterai beberapa kali.

Baterai kehabisan daya dengan cepat.

- Performa baterai menurun pada suhu rendah. Coba sedikit hangatkan baterai dengan meletakkannya di saku Anda, misalnya, pastikan bahwa terminal tidak menyentuh objek metal apapun.
- Terminal baterai yang kotor mengurangi performa baterai. Coba bersihkan terminal dengan kapas pembersih dan masukkan kembali baterai beberapa kali.
- Jika langkah ini tidak membantu dan baterai masih kehabisan daya dengan cepat setelah pengisian, baterai sudah mencapai batas masa pakai. Beli baterai yang baru.

Lensa tidak ditarik.

- Jangan buka penutup kartu memori/baterai selagi kamera aktif. Tutup penutup, aktifkan kamera, lalu matikan kembali (📖16).

Baterai membengkak.

- Pembengkakan baterai merupakan hal yang normal dan tidak menimbulkan masalah keamanan. Namun, jika pembengkakan baterai membuat baterai tidak pas pada kamera, hubungi Canon *Customer Support Help Desk*.

Tampilan pada TV

Gambar kamera terlihat terdistorsi atau tidak ditampilkan pada TV (📖124).

Sebelum Penggunaan

Panduan Dasar

Panduan Tingkat Lanjut

Dasar Kamera

Mode Auto /
Mode Hybrid Otomatis

Mode Pemotretan Lain

Mode P

Mode Playback

Fungsi Wi-Fi

Menu Pengaturan

Aksesori

Lampiran

Indeks

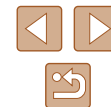

Memotret

Tidak bisa memotret.

- Dalam mode Playback (📖64), tekan tombol rana setengah (📖23).

Tampilan ganjil pada layar dalam pencahayaan redup (📖24).

Tampilan ganjil pada layar ketika memotret.

- Perhatikan bahwa masalah tampilan berikut tidak direkam pada foto tetapi direkam pada film.
 - Layar mungkin berkedip dan garis horizontal mungkin muncul di bawah pencahayaan fluoresens atau LED.

Tidak ada cap tanggal ditambahkan ke gambar.

- Konfigurasi pengaturan [Cap Tanggal] (📖37). Perhatikan bahwa cap tanggal tidak ditambahkan pada gambar secara otomatis, hanya karena Anda telah mengonfigurasi pengaturan [Tgl/Waktu] (📖17).
- Cap tanggal tidak ditambahkan pada mode pemotretan (📖145) yang mana [Cap Tanggal] (📖37) tidak dapat dikonfigurasi (📖37).

📷 menyala pada layar ketika tombol rana ditekan, dan pemotretan tidak dimungkinkan (📖31).

📷 ditampilkan ketika tombol rana ditekan setengah (📖31).

- Atur [Modus IS] ke [Bersambung] (📖41).
- Naikkan blitz dan atur mode Blitz ke 📷 (📖62).
- Naikkan kecepatan ISO (📖55).
- Pasang kamera pada tripod atau ambil langkah lain untuk menjaga kamera tetap stabil. Selain itu, Anda harus mengatur [Modus IS] ke [Mati] saat menggunakan tripod atau tindakan lainnya untuk mengamankan kamera (📖41).

Pemotretan tidak fokus.

- Tekan tombol rana setengah untuk fokus pada subjek sebelum menekan tombol rana sepenuhnya ke bawah untuk memotret (📖23).
- Pastikan subjek berada dalam rentang pemfokusan (📖150).
- Atur [Sinar Bantu AF] ke [Hidup] (📖42).
- Pastikan bahwa fungsi yang tidak diperlukan seperti makro dinonaktifkan.

Tidak ada frame AF yang ditampilkan dan kamera tidak fokus ketika tombol rana ditekan setengah.

- Agar frame AF ditampilkan dan kamera fokus dengan benar, coba komposisikan pemotretan dengan memusatkan area subjek dengan kontras yang lebih tinggi sebelum Anda menekan tombol rana setengah. Jika tidak, coba tekan tombol rana setengah berulang kali.

Subjek dalam pemotretan terlihat terlalu gelap.

- Naikkan blitz dan atur mode Blitz ke 📷 (📖62).
- Sesuaikan kecerahan dengan menggunakan kompensasi eksposur (📖54).
- Sesuaikan kontras dengan menggunakan i-Contrast (📖55, 📖81).
- Gunakan pengukuran titik (📖149).

Subjek terlihat terlalu terang, sorotan menjadi pudar.

- Turunkan blitz dan atur mode Blitz ke 📷 (📖28).
- Sesuaikan kecerahan dengan menggunakan kompensasi eksposur (📖54).
- Gunakan pengukuran titik (📖149).
- Kurangi pencahayaan pada subjek.

Hasil pemotretan terlihat terlalu gelap meskipun blitz menyala (📖31).

- Potret dalam rentang blitz (📖149).
- Naikkan kecepatan ISO (📖55).

Subjek dalam pemotretan dengan blitz terlihat terlalu terang, sorotan menjadi pudar.

- Potret dalam rentang blitz (📖149).
- Turunkan blitz dan atur mode Blitz ke 📷 (📖28).

Bintik putih muncul dalam pemotretan dengan blitz.

- Ini disebabkan oleh cahaya dari blitz yang merefleksikan debu atau partikel udara.

Pemotretan terlihat berbintik.

- Turunkan kecepatan ISO (📖55).
- Kecepatan ISO tinggi dalam beberapa mode pemotretan mungkin dapat menyebabkan gambar berbintik (📖46).

Subjek terkena efek mata merah.

- Atur [Red-Eye Lamp] ke [Hidup] (📖42) untuk mengaktifkan lampu pengurang mata merah (📖4) untuk pemotretan dengan blitz. Perhatikan bahwa selagi lampu pengurang mata merah menyala (sekitar satu detik), pemotretan tidak dimungkinkan, karena lampu sedang menetralkan mata merah. Untuk hasil terbaik, arahkan subjek untuk melihat pada lampu pengurang mata merah. Coba juga tingkatkan pencahayaan pada suasana dalam ruangan dan memotret dalam jarak yang lebih dekat.
- Edit gambar menggunakan koreksi mata merah (📖81).

Merekam ke dalam kartu memori membutuhkan waktu terlalu lama, atau pemotretan bersambung menjadi lebih lambat.

- Gunakan kamera untuk melakukan pemformatan level rendah pada kartu memori (📖118).

Pengaturan pemotretan atau pengaturan menu FUNC. tidak tersedia.

- Item pengaturan yang tersedia bervariasi berdasarkan mode pemotretan. Mengacu pada "Fungsi yang Tersedia pada Setiap Mode Pemotretan", "Menu FUNC.", dan "Tab Pemotretan" (📖142 – 📖145).

Sebelum Penggunaan

Panduan Dasar

Panduan Tingkat Lanjut

Dasar Kamera

Mode Auto /
Mode Hybrid Otomatis

Mode Pemotretan Lain

Mode P

Mode Playback

Fungsi Wi-Fi

Menu Pengaturan

Aksesori

Lampiran

Indeks



Merekam Film

Waktu berlalu yang ditampilkan tidak benar, atau perekaman terganggu.

- Gunakan kamera untuk memformat kartu memori, atau ganti dengan kartu yang mendukung perekaman kecepatan tinggi. Perhatikan bahwa meskipun waktu yang telah berlalu yang ditampilkan tidak benar, panjang film pada kartu memori sesuai dengan waktu perekaman sebenarnya (📖117, 📖151).

[!] ditampilkan dan perekaman berhenti secara otomatis.

- Buffer memori internal kamera terisi ketika kamera tidak dapat merekam ke kartu memori dengan cukup cepat. Coba salah satu langkah berikut.
 - Gunakan kamera untuk melakukan pemformatan level rendah pada kartu memori (📖118).
 - Turunkan kualitas gambar (📖39).
 - Ganti ke kartu memori yang mendukung perekaman kecepatan tinggi (📖151).

Zoom tidak dimungkinkan.

- Melakukan zoom tidak dimungkinkan ketika merekam film dalam mode **[📷]** (📖48).

Subjek terlihat terdistorsi.

- Subjek yang lewat di depan kamera dengan cepat mungkin terlihat terdistorsi. Ini bukan malfungsi.

Playback

Playback tidak dimungkinkan.

- Playback gambar atau film mungkin tidak dapat dilakukan jika komputer digunakan untuk menamai ulang file atau mengubah struktur folder.

Playback berhenti, atau audio terlewat.

- Ganti dengan kartu memori yang telah Anda format level rendah dengan kamera (📖118).
- Mungkin ada sedikit gangguan ketika memutar film yang disalin ke kartu memori yang memiliki kecepatan baca yang rendah.
- Ketika film diputar pada komputer, frame mungkin dihilangkan dan audio mungkin terlewat jika performa komputer tidak memadai.

Tidak ada suara yang diputar selama film.

- Sesuaikan volume (📖114) jika Anda telah mengaktifkan [Diam] (📖114) atau suara pada film lemah.
- Tidak ada suara yang diputar untuk film yang direkam dalam mode **[📷]** (📖48) karena audio tidak direkam dalam mode ini.

Tidak dapat mengakses layar utama Ringkasan Cerita dengan menekan tombol **[▲]**.

- Tampilan layar utama tidak dimungkinkan ketika terhubung ke printer. Putuskan hubungan kamera dari printer.
- Tampilan layar utama tidak dimungkinkan selama koneksi Wi-Fi. Akhiri koneksi Wi-Fi.

Kartu Memori

Kartu memori tidak dikenal.

- Aktifkan ulang kamera, dengan kartu memori di dalamnya (📖22).

Komputer

Tidak dapat mentransfer gambar ke komputer.

- Ketika mencoba mentransfer gambar ke komputer melalui kabel, coba kurangi kecepatan transfer seperti berikut.
 - Tekan tombol **[▶]** untuk memasuki mode Playback. Tahan tombol **[MENU]** ketika Anda menekan tombol **[▲]** dan **[📷]** pada saat yang bersamaan. Pada layar berikutnya, tekan tombol **[◀]** untuk memilih [B], lalu tekan tombol **[📷]**.

Sebelum Penggunaan

Panduan Dasar

Panduan Tingkat Lanjut

Dasar Kamera

Mode Auto /
Mode Hybrid Otomatis

Mode Pemotretan Lain

Mode P

Mode Playback

Fungsi Wi-Fi

Menu Pengaturan

Aksesori

Lampiran

Indeks

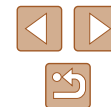





Wi-Fi



Tidak dapat mengakses menu Wi-Fi dengan menekan tombol .

- Menu Wi-Fi tidak dapat diakses selagi kamera terhubung ke printer, komputer, atau TV melalui kabel. Lepaskan kabel.



Tidak dapat menambahkan perangkat/tujuan.

- Total 20 item informasi koneksi dapat ditambahkan ke kamera. Hapus informasi koneksi yang tidak diperlukan dari kamera terlebih dahulu, lalu tambahkan perangkat/tujuan yang baru .
- Gunakan komputer atau *smartphone* untuk mendaftarkan layanan Web .
- Untuk menambahkan *smartphone*, instal aplikasi khusus Camera Connect pada *smartphone* Anda terlebih dahulu .
- Untuk menambahkan komputer, instal perangkat lunak CameraWindow pada komputer Anda terlebih dahulu. Periksa juga pengaturan dan lingkungan komputer dan Wi-Fi Anda  .
- Jangan gunakan kamera di dekat sumber gangguan sinyal Wi-Fi, seperti oven microwave, perangkat Bluetooth, atau peralatan lain yang beroperasi pada band 2,4 GHz.
- Bawa kamera lebih dekat ke perangkat lain yang akan dihubungkan (seperti titik akses), dan pastikan tidak ada objek di antara kedua perangkat tersebut.

Tidak dapat terhubung ke titik akses.

- Pastikan bahwa saluran titik akses diatur ke saluran yang didukung oleh kamera   149). Perhatikan bahwa daripada menggunakan penetapan saluran otomatis, disarankan untuk menentukan saluran yang mendukung secara manual.



Tidak dapat mengirim gambar.

- Perangkat tujuan tidak memiliki ruang penyimpanan yang mencukupi. Tingkatkan ruang penyimpanan pada perangkat tujuan dan kirim ulang gambar.
- Sakelar proteksi pada kartu memori dalam kamera tujuan diatur ke posisi terkunci. Geser sakelar proteksi ke posisi tidak terkunci.
- Gambar tidak dikirim ke CANON IMAGE GATEWAY atau layanan Web lainnya jika Anda memindahkan atau menamai ulang file atau folder gambar pada komputer yang menerima gambar yang dikirim menggunakan Sinkro Gambar melalui titik akses   108). Sebelum memindahkan atau menamai ulang file atau folder gambar ini pada komputer, pastikan gambar telah dikirim ke CANON iMAGE GATEWAY atau layanan Web lainnya.

Tidak dapat mengubah ukuran gambar untuk pengiriman.

- Gambar tidak dapat diubah ukurannya menjadi lebih besar dari pengaturan piksel rekam ukuran awal.
- Ukuran film tidak dapat diubah.



Gambar membutuhkan waktu lama untuk dikirim./Koneksi nirkabel terganggu.

- Mengirim beberapa gambar mungkin membutuhkan waktu yang lama. Coba ubah ukuran gambar untuk mengurangi waktu pengiriman  107).
- Film mungkin membutuhkan waktu lama untuk dikirim.
- Jangan gunakan kamera di dekat sumber gangguan sinyal Wi-Fi, seperti oven microwave, perangkat Bluetooth, atau peralatan lain yang beroperasi pada band 2,4 GHz. Perhatikan bahwa gambar akan membutuhkan waktu lama untuk dikirim bahkan ketika   ditampilkan.
- Bawa kamera lebih dekat ke perangkat lain yang akan dihubungkan (seperti titik akses), dan pastikan tidak ada objek di antara kedua perangkat tersebut.

Tidak ada pesan notifikasi yang diterima pada komputer atau *smartphone* setelah menambahkan CANON iMAGE GATEWAY ke kamera.

- Pastikan alamat email yang Anda masukkan benar, dan coba tambahkan tujuan kembali.
- Periksa pengaturan email pada komputer atau *smartphone*. Jika mereka dikonfigurasi untuk memblokir email dari domain tertentu, Anda mungkin tidak dapat menerima pesan notifikasi.

Ingin menghapus informasi koneksi Wi-Fi sebelum membuang kamera atau memberikan kamera kepada orang lain.

- Reset pengaturan Wi-Fi   113).

Sebelum Penggunaan

Panduan Dasar

Panduan Tingkat Lanjut

Dasar Kamera

Mode Auto / Mode Hybrid Otomatis

Mode Pemotretan Lain

Mode P

Mode Playback

Fungsi Wi-Fi

Menu Pengaturan

Aksesori

Lampiran

Indeks

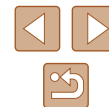

Pesan pada Layar

Jika pesan kesalahan ditampilkan, respons sebagai berikut.

Pemotretan atau Playback

Tdk ada kartu memori

- Kartu memori mungkin dimasukkan menghadap arah yang salah. Masukkan ulang kartu memori menghadap arah yang benar (16).

Kartu memori terkunci

- Sakelar proteksi pada kartu memori diatur ke posisi terkunci. Alihkan sakelar proteksi ke posisi tidak terkunci (16).

Tidak bisa merekam!

- Pemotretan dilakukan tanpa kartu memori di dalam kamera. Untuk memotret, masukkan kartu memori menghadap arah yang benar (16).

Error di kartu memori (118)

- Jika pesan kesalahan yang sama ditampilkan bahkan setelah Anda memformat kartu memori yang mendukung (2) dan telah memasukkannya menghadap arah yang benar (16), hubungi Canon *Customer Support Help Desk*.

Tdk ckp ruang di kartu

- Tidak ada ruang kosong yang cukup pada kartu memori untuk memotret (28, 44, 53) atau mengedit gambar (79). Hapus gambar yang tidak diperlukan (74) atau masukkan kartu memori dengan ruang kosong yang cukup (16).

Isi ulang daya baterai (16)

Tidak ada foto

- Kartu memori tidak berisi gambar apapun yang dapat ditampilkan.

Terproteksi! (72)

Gambar tidak dikenal/JPEG tidak kompatibel/foto terlalu besar/Tdk. bisa memutar MOV

- Gambar yang tidak didukung atau rusak tidak dapat ditampilkan.
- Mungkin tidak dapat untuk menampilkan gambar yang diedit atau dinamai ulang pada komputer, atau gambar yang dipotret dengan kamera lain.

Tdk bisa diperbesar!/konten ini tdk bisa diputar dlm Smart Shuffle/Tdk bisa diputar/Tdk dpt mengubah gambar/Tdk dpt. dimodifikasi/Gbr tdk bisa dipilih.

- Fungsi berikut mungkin tidak tersedia untuk gambar yang dinamai ulang atau telah diedit pada komputer, atau gambar yang dipotret dengan kamera lain. Perhatikan bahwa fungsi dengan tanda bintang (*) tidak tersedia untuk film. Perbesar* (70), Smart Shuffle* (71), Rotasi* (76), Favorit (78), Edit* (79), Daftar Cetak* (131), dan Atur Photobook* (133).

Rentang pilihan salah

- Ketika menentukan rentang untuk pemilihan gambar (73, 76, 132), Anda mencoba untuk memilih gambar awal setelah gambar akhir, atau sebaliknya.

melebihi batas pilihan

- Lebih dari 998 gambar dipilih untuk Daftar Cetak (131) atau Atur Photobook (133). Pilih 998 gambar atau kurang.
- Pengaturan Daftar Cetak (131) atau Atur Photobook (133) tidak dapat disimpan dengan benar. Kurangi jumlah gambar yang dipilih dan coba lagi.
- Anda mencoba memilih lebih dari 500 gambar pada Proteksi (72), Hapus (74), Favorit (78), Daftar Cetak (131), atau Atur Photobook (133).

Salah penamaan!

- Folder tidak dapat dibuat atau gambar tidak dapat direkam, karena jumlah folder terbanyak yang didukung (999) untuk menyimpan gambar pada kartu telah tercapai dan jumlah gambar terbanyak yang didukung (9999) untuk gambar dalam folder telah tercapai. Dalam tab (F), ubah [Penomoran File] ke [Reset Auto] (118), atau format kartu memori (117).

Lensa error

- Kesalahan ini mungkin terjadi jika lensa dipegang selagi sedang bergerak, atau ketika kamera digunakan di lokasi yang berdebu atau berpasir.
- Sering ditampilkannya pesan kesalahan ini mungkin mengindikasikan kerusakan kamera. Dalam kasus ini, hubungi Canon *Customer Support Help Desk*.

Kesalahan kamera dideteksi (*nomor kesalahan*)

- Jika pesan kesalahan ini ditampilkan segera setelah pemotretan, gambar mungkin tidak disimpan. Alihkan ke mode Playback untuk memeriksa gambar.
- Sering ditampilkannya pesan kesalahan ini mungkin mengindikasikan kerusakan kamera. Dalam kasus ini, tulis nomor kesalahan (*Exx*) dan hubungi Canon *Customer Support Help Desk*.

Sebelum Penggunaan

Panduan Dasar

Panduan Tingkat Lanjut

Dasar Kamera

Mode Auto /
Mode Hybrid Otomatis

Mode Pemotretan Lain

Mode P

Mode Playback

Fungsi Wi-Fi

Menu Pengaturan

Aksesori

Lampiran

Indeks

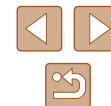

Kesalahan File

- Pencetakan yang benar (📖127) mungkin tidak dapat dilakukan untuk foto dari kamera lain atau gambar yang telah diubah menggunakan perangkat lunak komputer, bahkan jika kamera terhubung ke printer.

Kesalahan Cetak

- Periksa pengaturan ukuran kertas (📖129). Jika pesan kesalahan ini ditampilkan ketika pengaturan sudah benar, aktifkan ulang printer dan selesaikan pengaturan pada kamera lagi.

Penyerap tinta penuh

- Hubungi Canon *Customer Support Help Desk* untuk meminta bantuan penggantian penyerap tinta.

Wi-Fi

Hubungan gagal

- Tidak ada titik akses yang dikenal. Periksa pengaturan titik akses (📖95).
- Perangkat tidak dapat ditemukan. Matikan kamera lalu aktifkan kembali, dan coba kembali koneksi.
- Periksa perangkat yang akan dihubungkan dan pastikan perangkat tersebut siap untuk koneksi.

Tidak dapat menentukan akses poin

- Tombol WPS pada banyak titik akses ditekan serempak. Coba untuk menghubungkan kembali.

Tidak ditemukan akses poin

- Periksa untuk memastikan bahwa titik akses telah diaktifkan.
- Ketika menghubungkan ke titik akses secara manual, pastikan Anda memasukkan SSID yang benar.

Sandi salah/Pengaturan keamanan Wi-Fi salah

- Periksa pengaturan keamanan titik akses (📖95).

Konflik alamat IP

- Reset alamat IP agar tidak mengalami konflik dengan yang lain.

Hubungan Terputus/Penerimaan gagal/Pengiriman gagal

- Anda mungkin berada di lingkungan dimana sinyal Wi-Fi terhalang.
- Hindari menggunakan fungsi Wi-Fi kamera di sekitar oven microwave, perangkat Bluetooth, dan perangkat lain yang beroperasi pada band 2,4 GHz.
- Bawa kamera lebih dekat ke perangkat lain yang akan dihubungkan (seperti titik akses), dan pastikan tidak ada objek di antara kedua perangkat tersebut.
- Periksa perangkat yang terhubung untuk memastikan perangkat tidak mengalami kesalahan.

Pengiriman gagal

Error di kartu memori

- Jika pesan kesalahan yang sama ditampilkan bahkan ketika Anda telah memasukkan kartu memori yang diformat menghadap ke arah yang benar, hubungi Canon *Customer Support Help Desk*.

Penerimaan gagal

Tidak cukup ruang di kartu

- Tidak ada ruang kosong yang cukup pada kartu memori dalam kamera target untuk menerima gambar. Hapus gambar untuk membuat ruang pada kartu memori, atau masukkan kartu memori dengan ruang yang mencukupi.

Penerimaan gagal

Kartu memori terkunci

- Sakelar proteksi kartu memori untuk menerima gambar pada kamera diatur ke posisi terkunci. Geser sakelar proteksi ke posisi tidak terkunci.

Penerimaan gagal

Salah penamaan!

- Ketika jumlah folder terbanyak (999), dan jumlah gambar terbanyak (9999) telah tercapai pada kamera penerima, gambar tidak dapat diterima.

Tidak cukup ruang di server

- Hapus gambar yang tidak diperlukan yang diunggah ke CANON iMAGE GATEWAY untuk membuat ruang.
- Simpan gambar yang dikirim melalui Sinkro Gambar (📖108) ke komputer Anda.

Periksa pengaturan jaringan

- Periksa untuk memastikan komputer Anda dapat terhubung ke Internet dengan pengaturan jaringan saat ini.

Sebelum Penggunaan

Panduan Dasar

Panduan Tingkat Lanjut

Dasar Kamera

Mode Auto / Mode Hybrid Otomatis

Mode Pemotretan Lain

Mode P

Mode Playback

Fungsi Wi-Fi

Menu Pengaturan

Aksesori

Lampiran

Indeks



Informasi pada Layar

Pemotretan (Tampilan Informasi)

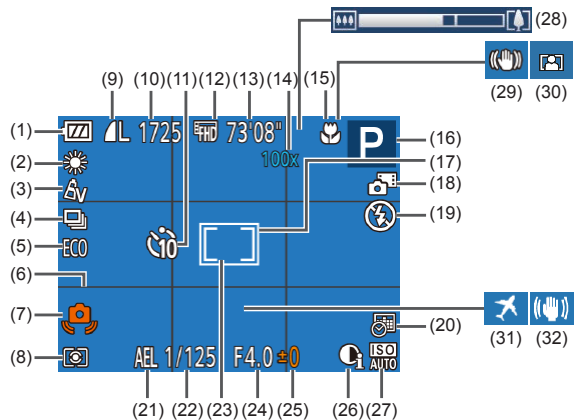

- | | |
|---|---|
| (1) Level baterai (📖140) | (10) Pemotretan yang dapat direkam (📖151)* |
| (2) White balance (📖56) | (11) Self-timer (📖36) |
| (3) My Colors (📖56) | (12) Kualitas film (📖39) |
| (4) Mode Drive (📖38) | (13) Sisa waktu (📖151) |
| (5) Mode Eco (📖116) | (14) Perbesaran zoom (📖34),
Tele-converter digital (📖59) |
| (6) Garis pandu (📖40) | (15) Rentang fokus (📖58) |
| (7) Peringatan guncangan kamera (📖31) | (16) Mode pemotretan (📖142),
Ikon suasana (📖32) |
| (8) Metode pengukuran (📖149) | (17) Frame AF (📖59) |
| (9) Kompresi foto (📖63),
Pengaturan piksel perekaman (📖39) | (18) Mode Hybrid Otomatis (📖30) |

- | | |
|--------------------------------------|-------------------------------|
| (19) Mode Blitz (📖62) | (26) i-Contrast (📖55) |
| (20) Cap tanggal (📖37) | (27) Kecepatan ISO (📖55) |
| (21) Kunci AE (📖54) | (28) Bar zoom (📖28) |
| (22) Kecepatan rana | (29) Ikon mode IS (📖33) |
| (23) Frame titik spot AE (📖54) | (30) Zoom Otomatis (📖35) |
| (24) Nilai apertur | (31) Zona waktu (📖115) |
| (25) Level kompensasi eksposur (📖54) | (32) Penstabilan gambar (📖41) |

* Dalam mode [📷], mengindikasikan jumlah pemotretan yang tersedia.

Level Baterai

Ikon atau pesan pada layar mengindikasikan level pengisian daya baterai.

Tampilan	Detail
	Daya mencukupi
	Sedikit habis, tetapi mencukupi
(Berkedip merah)	Hampir habis—segera isi daya baterai
[Isi ulang daya baterai]	Habis—segera isi daya baterai

Sebelum Penggunaan

Panduan Dasar

Panduan Tingkat Lanjut

Dasar Kamera

Mode Auto /
Mode Hybrid Otomatis

Mode Pemotretan Lain

Mode P

Mode Playback

Fungsi Wi-Fi

Menu Pengaturan

Aksesori

Lampiran

Indeks



Playback (Tampilan Informasi Detail)

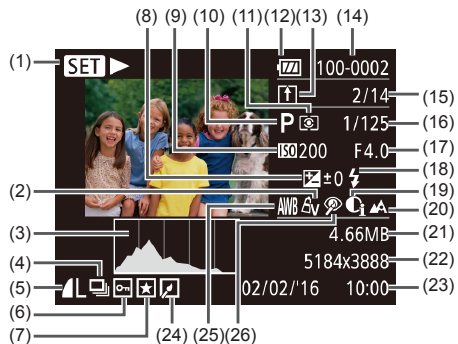

- | | |
|--|--|
| (1) Playback film (📖64), Playback movie digest terkait (📖67), Playback grup (📖69) | (12) Level baterai (📖140) |
| (2) My Colors (📖56), Efek Pemotretan Kreatif (📖44) | (13) Sinkro Gambar (📖108) |
| (3) Histogram (📖66) | (14) Nomor folder - Nomor file (📖118) |
| (4) Playback grup (📖69), Movie digest (📖66) | (15) Nomor gambar terkini / Jumlah total gambar |
| (5) Kompresi (kualitas gambar) (📖63) / Pengaturan piksel perekaman (📖39), MP4 (film) | (16) Kecepatan rana (foto), Kualitas gambar / Kecepatan frame (film) (📖39) |
| (6) Proteksi (📖72) | (17) Nilai aperture |
| (7) Favorit (📖78) | (18) Blitz (📖62) |
| (8) Level kompensasi eksposur (📖54) | (19) i-Contrast (📖55, 📖81) |
| (9) Kecepatan ISO (📖55), Kecepatan playback (📖48) | (20) Rentang fokus (📖58) |
| (10) Mode pemotretan (📖142) | (21) Ukuran file |
| (11) Metode pengukuran (📖149) | (22) Foto: Pengaturan piksel perekaman (📖151)
Film: Waktu playback (📖151) |
| | (23) Tanggal/waktu pemotretan (📖17) |

(24) Pengeditan gambar (📖79)

(26) Koreksi mata merah (📖81)

(25) White balance (📖56)



- Beberapa informasi mungkin tidak ditampilkan ketika melihat gambar pada TV (📖124).

Ringkasan Panel Kontrol Film

Pengoperasian berikut ini tersedia pada panel kontrol film, diakses seperti yang dijelaskan dalam "Melihat" (📖64).

	Keluar
	mainkan
	Gerak Perlahan (Tekan tombol [⏪] [⏩]) untuk menyesuaikan kecepatan playback. Suara tidak dimainkan.)
	Lompat mundur* atau Klip Sebelumnya (📖83) (Untuk melanjutkan melompat mundur, tetap tahan tombol [⏪].)
	Frame Sebelumnya (Untuk mundur dipercepat, tetap tahan tombol [⏪].)
	Frame Berikut (Untuk maju dipercepat, tetap tahan tombol [⏩].)
	Lompat maju* atau Klip Berikutnya (📖83) (Untuk melanjutkan melompat maju, tetap tahan tombol [⏩].)
	Hapus Klip (ditampilkan ketika movie digest dipilih, 📖83)
	Edit (📖82)
	Ditampilkan ketika kamera terhubung ke printer yang kompatibel dengan PictBridge (📖127).

* Menampilkan frame sekitar 4 detik sebelum atau sesudah frame saat ini.



- Selama playback film, Anda dapat melompat mundur atau maju (atau ke klip sebelumnya atau selanjutnya) dengan menekan tombol [⏪] [⏩].

Sebelum Penggunaan

Panduan Dasar

Panduan Tingkat Lanjut

Dasar Kamera

Mode Auto /
Mode Hybrid Otomatis

Mode Pemotretan Lain

Mode P

Mode Playback

Fungsi Wi-Fi

Menu Pengaturan

Aksesori

























Lampiran

Indeks



Tabel Fungsi dan Menu

Fungsi yang Tersedia dalam Setiap Mode Pemotretan

Fungsi	Mode Pemotretan																					
			AUTO	P																		
Kompensasi Eksposur (📖54)	-	-	-	○	○	○	○	○	○	○	○	○	○	○	○	○	○	○	○	○	○	○
Blitz (📖62)																						
	○	○	○	○	○	○	○	○	-	○	○	○	○	○	○	○	○	○	○	-	-	
	-	-	-	○	○	○	○	○	-	○	-	○	○	○	○	○	○	○	○	-	○	
	*1	-	*1	○	-	-	-	-	-	*1	-	-	-	-	-	-	-	-	-	-	-	
	○	○	○	○	○	○	○	○	○	○	○	○	○	○	○	○	○	○	○	○	○	
Jarak Fokus (📖58)																						
	○	○	○	○	○	○	○	○	○	○	○	○	○	○	○	○	○	○	○	○	○	
	-	-	-	○	○	-	-	-	○	○	○	○	○	○	○	○	○	○	○	-	○	
Pemilihan Subjek Pelacakan AF (📖60)	-	-	-	○	○	-	-	-	○	-	○	-	-	-	○	○	○	○	-	○		
Ubah Tampilan Pemotretan (📖24)	○	-	○	○	○	-	-	-	○	○	○	-	-	-	-	○	○	○	○	○		

*1 Tidak tersedia, tetapi dialihkan ke  dalam beberapa kasus.

○ Tersedia atau diatur secara otomatis. - Tidak tersedia.

Sebelum Penggunaan

Panduan Dasar

Panduan Tingkat Lanjut

Dasar Kamera

Mode Auto /
Mode Hybrid Otomatis

Mode Pemotretan Lain

Mode P

Mode Playback

Fungsi Wi-Fi

Menu Pengaturan

Aksesori

Lampiran

Indeks

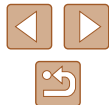

Menu FUNC.

		Mode Pemotretan																	
				AUTO	P														
Fungsi																			
Ukuran Cahaya (📖149)																			
		O	O	O	O	O	O	O	O	O	O	O	O	O	O	O	O	O	O
		-	-	-	O	-	-	-	-	-	-	-	-	-	-	-	-	-	-
My Colors (📖56)																			
		O	O	O	O	O	O	O	O	O	O	O	O	O	O	O	O	O	O
	△ V △ Se*1 △ W*1 △ P △ L △ D △ B △ G △ R △ C*2	-	-	-	O	-	O	O	O	-	-	-	-	-	-	-	-	-	-
White Balance (📖56)																			
		O	O	O	O	O	O	O	O	O	O	O	O	O	O	O	O	O	O
		-	-	-	O	-	O	O	O	O	-	O	-	-	-	-	-	-	O
Kecepatan ISO (📖55)																			
	AUTO	O	O	O	O	O	O	O	O	O	O	O	O	O	O	O	O	O	O
	80 / 100 / 200 / 400 / 800 / 1600 / 3200	-	-	-	O	-	-	-	-	-	-	-	-	-	-	-	-	-	-
Self-Timer (📖36)																			
		O	O	O	O	O	O	O	O	O	O	O	O	O	O	O	O	O	O
		O	O	O	O	O	-	-	-	-	O	O	O	O	O	O	O	O	O
Pengaturan Self-Timer (📖149)																			
	Tunda*3	O	O	O	O	O	-	-	-	-	O	O	O	O	O	O	O	O	O
	Jepretan*4	-	-	O	O	O	-	-	-	-	O	O	O	O	O	O	O	O	O
Modus Drive (📖38)																			
		O	O	O	O	O	O	O	O	-	O	O	O	O	O	O	O	O	O
		-	-	O	O	O	-	-	-	O	-	O	O	O	O	O	O	O	-

*1 White balance tidak tersedia.

*2 Atur dalam rentang 1 – 5: kontras, ketajaman, saturasi warna, merah, hijau, biru, dan rona kulit.

*3 Tidak dapat diatur ke 0 detik dalam mode tanpa pemilihan jumlah pemotretan.

*4 Satu pemotretan (tidak dapat dimodifikasi) pada mode tanpa pemilihan jumlah pemotretan.

O Tersedia atau diatur secara otomatis. – Tidak tersedia.

Sebelum Penggunaan

Panduan Dasar

Panduan Tingkat Lanjut

Dasar Kamera

Mode Auto /
Mode Hybrid Otomatis

Mode Pemotretan Lain

Mode P

Mode Playback

Fungsi Wi-Fi

Menu Pengaturan

Aksesori

Lampiran

Indeks

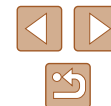

Mode Pemotretan																				
Fungsi																				
Rasio Aspek gambar diam (📖38)																				
16:9 3:2 4:3 1:1		-	-	○	○	○	○	○	○	-	-	-	-	*1	-	○	○	○	○	
Piksel rekam (📖39)																				
L		○	○	○	○	○	○	○	○	-	○	-	○	○	○	○	○	○	○	
M1M2		-	-	○	○	○	○	○	○	-	-	-	-	-	-	-	-	-	○	
M		-	-	-	-	-	-	-	○	-	○	-	-	-	-	-	-	-	-	
S		-	-	○	○	○	○	○	○	-	-	-	-	-	-	-	-	-	○	
Kompresi (📖63)																				
		-	-	-	○	-	-	-	-	-	-	-	-	-	-	-	-	-	-	
		○	○	○	○	○	○	○	○	○	○	○	○	○	○	○	○	○	○	
Kualitas Film (📖39)																				
		○	○	○	○	○	○	○	○	○	○	○	○	-	○	○	○	○	○	
		○	○	○	○	○	○	○	○	○	○	○	○	*2	○	○	○	○	○	
Zoom Otomatis (📖35)		○	-	○	-	-	-	-	-	-	-	-	-	-	-	-	-	-	-	

*1 Hanya [4:3] dan [16:9] yang tersedia.

*2 Sinkronisasi dengan pengaturan rasio aspek dan diatur secara otomatis (📖149).

○ Tersedia atau diatur secara otomatis. - Tidak tersedia.

- Sebelum Penggunaan
- Panduan Dasar
- Panduan Tingkat Lanjut
 - Dasar Kamera
 - Mode Auto / Mode Hybrid Otomatis
 - Mode Pemotretan Lain
 - Mode P
 - Mode Playback
 - Fungsi Wi-Fi
 - Menu Pengaturan
 - Aksesori
 - Lampiran
- Indeks

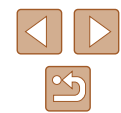

Tab Pemotretan

Fungsi	Mode Pemotretan															
			AUTO	P												
frame AF (📖59)																
AIAF Wajah	○	○	○	○	○	○	○	○	○	○	○	○	○	○	○	○
Pelacakan AF	-	-	-	○	○	-	-	-	○	-	○	-	-	-	○	○
Tengah	-	-	-	○	○	-	-	-	○	-	○	○	-	○	○	○
Ukrm Frame AF (📖59)*1																
Normal	-	-	-	○	○	-	-	-	○	-	○	○	-	○	○	○
Kecil	-	-	-	○	○	-	-	-	○	-	○	-	-	○	○	○
Zum Digital (📖34)																
Standar	○	-	○	○	○	○	○	○	-	-	-	-	-	-	-	○
Mati	○	○	○	○	○	○	○	○	○	○	○	○	○	○	○	○
1,6x/2,0x	-	-	-	○	-	-	-	-	-	-	-	-	-	-	-	-
zum Titik AF (📖40)																
Hidup	-	○	○	○	○	○	○	○	○	-	○	-	-	-	○	○
Mati	○	○	○	○	○	○	○	○	○	○	○	○	○	○	○	○
AF Servo (📖149)																
Hidup	-	-	-	○	○	-	-	-	-	-	○	-	-	-	○	○
Mati	○	○	*2	○	○	○	○	○	○	○	○	○	○	○	○	○
Kontinyu AF (📖62)																
Hidup	○	○	○	○	○	○	○	○	○	○	-	○	○	○	○	○
Mati	-	-	-	○	○	-	-	-	-	○	○	○	○	○	○	○

*1 Tersedia ketika frame AF diatur ke [Tengah].

*2 [Hidup] ketika gerakan subjek terdeteksi dalam mode [AUTO].

○ Tersedia atau diatur secara otomatis. - Tidak tersedia.

Sebelum Penggunaan

Panduan Dasar

Panduan Tingkat Lanjut

Dasar Kamera

Mode Auto /
Mode Hybrid Otomatis

Mode Pemotretan Lain

Mode P

Mode Playback

Fungsi Wi-Fi

Menu Pengaturan

Aksesori

Lampiran

Indeks

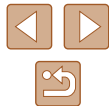

Tab Pengaturan

Item	Referensi Halaman
Diam	📖114
Volume	📖114
Petunjuk & Tip	📖115
Tgl/Waktu	📖17
Zona Waktu	📖115
Tarik lensa	📖116
Modus Eco	📖116
Hemat Daya	📖23, 📖116
Cerah Tampilan	📖117
Foto Pembuka	📖117
Format	📖117
Penomoran File	📖118
Buat Folder	📖119
unit	📖119
Sistem video	–
Pengaturan nirkabel	📖87
Tampilan Logo Sertifikat	📖119
Bahasa 🗣️	📖19
mereset Semua	📖120

Tab Playback

Item	Referensi Halaman
Playback Album	📖84
Daftar/Ptr Film Digest	📖67
Slideshow	📖70
Hapus	📖74
Proteksi	📖72
Rotasi	📖76
Favorit	📖78
Atur Photobook	📖133
i-Contrast	📖81
Koreksi Mata-Merah	📖81
Pangkas	📖79
Ubah ukuran	📖79
My Colors	📖80
Transisi	📖64
Layar gulir	📖64
Grupkan gbr	📖69
Rotasi Otomatis	📖77
Lanjutkan	📖64

Sebelum Penggunaan

Panduan Dasar

Panduan Tingkat Lanjut

Dasar Kamera

Mode Auto /
Mode Hybrid Otomatis

Mode Pemotretan Lain

Mode P

Mode Playback

Fungsi Wi-Fi

Menu Pengaturan

Aksesori

Lampiran

Indeks



Tab Pencetakan

Item	Referensi Halaman
Cetak	–
Pilih Gbr dan jumlah	📖 131
Pilih rentang	📖 132
Pilih Semua Gambar	📖 132
Batalkan Semua Pilihan pengaturan Cetak	📖 131

Menu FUNC. Mode Playback

Item	Referensi Halaman
Rotasi	📖 76
Proteksi	📖 72
Favorit	📖 78
Hapus	📖 74
Cetak	📖 127
Playback Grup	📖 69
Putar Film	📖 64
Ptr Film Digest Terkait	📖 67
Smart Shuffle	📖 71
Cari Gambar	📖 68
Slideshow	📖 70

Peringatan Penanganan

- Kamera adalah perangkat elektronik dengan presisi tinggi. Hindari menjatuhkan atau membenturkannya dengan keras.
- Jangan bawa kamera dekat dengan magnet, mesin, atau perangkat lain yang mengeluarkan medan magnet yang kuat, yang mungkin menyebabkan malfungsi atau menghapus data gambar.
- Jika tetesan air atau kotoran melekat ke kamera atau layar, seka dengan kain halus yang kering, seperti kain kacamata. Jangan menggosok dengan keras atau menekan dengan kuat.
- Jangan gunakan pembersih yang mengandung pelarut organik untuk membersihkan kamera atau layar.
- Gunakan kuas peniup untuk membersihkan debu dari lensa. Jika sulit dibersihkan, hubungi Canon *Customer Support Help Desk*.
- Untuk mencegah pengembunan pada kamera setelah perubahan suhu mendadak (ketika kamera ditransfer dari lingkungan yang dingin ke yang hangat), letakkan kamera dalam kantong plastik kedap udara yang dapat disegel dan biarkan kamera secara bertahap menyesuaikan ke suhu sebelum mengeluarkannya dari kantong.
- Jika pengembunan terjadi pada kamera, segera hentikan penggunaan kamera. Melanjutkan menggunakan kamera dalam kondisi ini mungkin merusak kamera. Lepaskan baterai dan kartu memori, dan tunggu sampai embun menguap sebelum melanjutkan penggunaan.
- Simpan baterai yang belum terpakai di dalam kantong plastik atau penyimpanan lainnya. Untuk mempertahankan performa baterai jika Anda tidak menggunakan baterai selama beberapa waktu, isi daya sekitar sekali dalam setahun lalu gunakan kamera sampai baterai kehabisan daya sebelum menyimpan baterai.

Sebelum Penggunaan

Panduan Dasar

Panduan Tingkat Lanjut

Dasar Kamera

Mode Auto /
Mode Hybrid Otomatis

Mode Pemotretan Lain

Mode P

Mode Playback

Fungsi Wi-Fi

Menu Pengaturan

Aksesori

Lampiran

Indeks

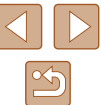

Spesifikasi

Kamera

Sensor Gambar

Piksel Efektif Kamera

(Pemrosesan gambar mungkin mengakibatkan

berkurangnya jumlah piksel.) Sekitar 20,2 juta piksel

Jumlah Piksel..... Sekitar 21,1 juta piksel

Ukuran Gambar Tipe 1/2,3

Lensa

Panjang Fokus

(Setara dengan film 35mm)..... 4,5 – 112,5 mm (25 – 625 mm)

Perbesaran Zoom 25×

Zoom Digital

Perbesaran Sekitar 4×

Perbesaran Maksimum

(digital x zoom optik)..... Sekitar 100×

Panjang Fokus

(telefoto maks.,

setara dengan film 35mm)..... Setara dengan sekitar 2500 mm

Layar (Monitor)

Tipe Kristal cairan warna TFT

Ukuran Layar Tipe 3,0

Piksel Efektif Sekitar 922.000 titik

Pemotretan Bersambungan (memenuhi standar CIPA)

Kecepatan

(Bervariasi tergantung pada subjek,

posisi zoom, dan faktor pemotretan lainnya,

serta merek kartu memori.) Pemotretan Bersambungan

Normal dalam mode Otomatis/P:

Sekitar 2,5 pemotretan/detik

Pemotretan Bersambungan

Normal dalam mode Rentetan

Kecepatan Tinggi:

Sekitar 7,1 pemotretan/detik

Blitz Internal

Rentang Blitz (Sudut lebar akhir)..... 50 cm – 4,0 m (1,6 – 13 kaki)

Rentang Blitz (Telefoto akhir)..... 1,0 – 2,0 m (3,3 – 6,6 kaki)

Kecepatan Rana

Mode Otomatis

(pengaturan otomatis)..... 1 – 1/2000 detik

Rentang dalam semua mode pemotretan

Maks..... 15 detik

Min..... 1/2000 detik

Kecepatan (unit: detik)..... Mode Rana Lama

15; 13; 10; 8; 6; 5; 4; 3,2; 2,5; 2;

1,6; 1,3; 1

Apertur

F Angka..... 3.2 / 9.0 (W)

6.6 / 18 (T)

AF

Frame AF Deteksi Wajah AiAF (jumlah frame

AF: maks. 9), Pelacakan AF,

Tengah

Format File.....

Aturan desain untuk sistem File

Kamera memenuhi standar (DCF);

kompatibel dengan DPOF (versi 1.1)

Tipe Data (Foto)

Format File Gambar..... Exif 2.3 (DCF 2.0)

Tipe Gambar JPEG

Tipe Data (Film)

Format Perekaman MP4

Video MPEG-4 AVC/H.264

Audio MPEG-4 AAC-LC (Mono)

Suplai Daya

Baterai NB-13L

Sebelum Penggunaan

Panduan Dasar

Panduan Tingkat Lanjut

Dasar Kamera

Mode Auto / Mode Hybrid Otomatis

Mode Pemotretan Lain

Mode P

Mode Playback

Fungsi Wi-Fi

Menu Pengaturan

Aksesori

Lampiran

Indeks



Antarmuka	
Berkabel.....	USB Kecepatan Tinggi (Mikro) HDMI (Tipe D)
Nirkabel.....	Wi-Fi Spesifikasi: IEEE 802.11b/g/n Frekuensi: 2,4 GHz Saluran: 1 – 11 Keamanan: WEP, WPA-PSK (AES/ TKIP), WPA2-PSK (AES/TKIP) NFC
Lingkungan Pengoperasian	
Suhu	0 – 40 °C (32 – 104 °F)
Dimensi (Memenuhi standar CIPA)	
(WxHxD)	96,9 x 56,9 x 27,9 mm (3,81 x 2,24 x 1,10 inci)
Berat (Memenuhi standar CIPA)	
Termasuk Baterai,	
Kartu Memori	Sekitar 182 g (sekitar 6,42 oz.)
Hanya Badan Kamera	Sekitar 158 g (sekitar 5,57 oz.)

Jumlah Pemotretan/Waktu Perekaman, Waktu Playback

Jumlah Pemotretan (memenuhi standar CIPA)	Sekitar 295 pemotretan
Jumlah Pemotretan dalam Mode Eco	Sekitar 405 pemotretan
Waktu Perekaman Film (Memenuhi standar CIPA)*1	Sekitar 1 jam 5 menit
Waktu Perekaman Film (Pemotretan Bersambungan)*2	Sekitar 1 jam 45 menit
Waktu Playback*3	Sekitar 6 jam

- *1 Jumlah waktu saat memotret berulang kali pada kondisi berikut:
- Dalam mode [AUTO], dengan semua pengaturan lainnya diatur ke default
- Dengan merekam, menghentikan, melakukan zoom, serta menghidupkan dan mematikan kamera
- *2 Jumlah waktu saat memotret berulang kali pada kondisi berikut:
- Dalam mode [AUTO], dengan semua pengaturan lainnya diatur ke default
- Secara otomatis menghentikan/melanjutkan setelah waktu atau kapasitas per perekaman dicapai
- *3 Waktu ketika memainkan ulang slideshow pada foto.

Rentang Pemotretan

Mode Pemotretan	Rentang Pempokusan	Sudut Lebar Maksimum (◡◡◡)	Telefoto Maksimum (◡◡)
AUTO	–	1 cm (0,4 inci) – tak terhingga	1,0 m (3,3 kaki) – tak terhingga
Mode lainnya		5 cm (2,0 inci) – tak terhingga	1,0 m (3,3 kaki) – tak terhingga
		1 – 50 cm (0,4 inci – 1,6 kaki)	–
		3,0 m (9,8 kaki) – tak terhingga	3,0 m (9,8 kaki) – tak terhingga

Sebelum Penggunaan
Panduan Dasar
Panduan Tingkat Lanjut
Dasar Kamera
Mode Auto / Mode Hybrid Otomatis
Mode Pemotretan Lain
Mode P
Mode Playback
Fungsi Wi-Fi
Menu Pengaturan
Aksesori
Lampiran
Indeks



Jumlah Pemotretan per Kartu Memori

Jumlah pemotretan pada rasio aspek (38) 4:3 per kartu memori adalah sebagai berikut. Perhatikan bahwa jumlah pemotretan yang tersedia bervariasi berdasarkan rasio aspek.

Jumlah Pemotretan per Kartu Memori 16 GB (perkiraan pemotretan)

Resolusi	Aspek	Jumlah Pemotretan
L	S	1766
	4:3	2980
M1	S	3546
	4:3	5925
M2	S	9344
	4:3	16755
M	4:3	10798
	S	53992
S	S	53992
	4:3	80988

- Nilai dalam tabel diukur berdasarkan kondisi pengukuran Canon dan mungkin berubah tergantung pada subjek, kartu memori, dan pengaturan kamera.

Waktu Perekaman per Kartu Memori

Piksel	Waktu Perekaman per Kartu Memori 16 GB (Perkiraan)	Waktu Perekaman Klip Tunggal (Perkiraan)
FHD (1920 x 1080)	1 jam 8 menit 34 detik	29 menit 59 detik
HD (1280 x 720)	3 jam 58 menit 1 detik	29 menit 59 detik
VGA (640 x 480)	8 jam 25 menit 48 detik	1 jam

- Nilai dalam tabel diukur berdasarkan kondisi pengukuran Canon dan mungkin berubah tergantung pada subjek, kartu memori, dan pengaturan kamera.
- Waktu perekaman untuk film individual adalah berdasarkan kartu memori yang dihitung sebagai kecepatan SD kelas 10. Perekaman mungkin berhenti saat kartu dengan kelas kecepatan yang lebih rendah digunakan. Perekaman juga akan berhenti secara otomatis saat ukuran file mencapai 4 GB, atau ketika kartu penuh.

Sebelum Penggunaan
Panduan Dasar
Panduan Tingkat Lanjut
Dasar Kamera
Mode Auto / Mode Hybrid Otomatis
Mode Pemotretan Lain
Mode P
Mode Playback
Fungsi Wi-Fi
Menu Pengaturan
Aksesori
Lampiran
Indeks

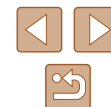

■ Baterai NB-13L

Tipe: Baterai lithium-ion yang dapat diisi ulang
Voltase Nominal: 3,6 V DC
Kapasitas Nominal: 1250 mAh
Siklus Pengisian Daya: Sekitar 300 kali
Suhu Pengoperasian: 0 – 40 °C (32 – 104 °F)

■ Pengisi Daya Baterai CB-2LHE

Input Terhitung: 100 – 240 V AC (50/60 Hz)
0,09 A (100 V) – 0,06 A (240 V)
Output Terhitung: 4,2 V DC; 0,7 A
Waktu Pengisian Daya: Sekitar 2 jam 10 menit
(ketika menggunakan NB-13L)
Suhu Pengoperasian: 5 – 40 °C (41 – 104 °F)

- Ukuran, berat, dan jumlah pemotretan yang tersedia adalah berdasarkan panduan pengukuran *Camera & Imaging Products Association* (CIPA).
- Di bawah beberapa kondisi pemotretan, jumlah pemotretan dan waktu perekaman mungkin kurang dari yang disebutkan di atas.
- Jumlah pemotretan/waktu dengan baterai berdaya penuh.

Sebelum Penggunaan

Panduan Dasar

Panduan Tingkat Lanjut

Dasar Kamera

Mode Auto /
Mode Hybrid Otomatis

Mode Pemotretan Lain

Mode P

Mode Playback

Fungsi Wi-Fi

Menu Pengaturan

Aksesori

Lampiran

Indeks



Indeks

A

AF Servo 61
AiAF Wajah (mode Frame AF) 59
Aksesori 122

B

Bahasa tampilan 19
Baterai → Tanggal/waktu
(baterai tanggal/waktu)
Hemat daya 23
Level 140
Mengisi daya 16
Mode Eco 116
Bepergian dengan kamera 115
Blitz
Hidup 63
Menonaktifkan blitz 63
Sinkro lambat 63

C

Cahaya redup (mode pemotretan) 46
Camera Connect 88
CameraWindow 94, 125
CANON iMAGE GATEWAY 87, 99

D

Daya 122 → Baterai,
→ Pengisi daya baterai
Default → Mereset semua
DPOF 131

E

Efek kamera mainan
(mode pemotretan) 49
Efek mata ikan
(mode pemotretan) 47
Efek miniatur (mode pemotretan) 48
Efek poster (mode pemotretan) 47
Eksposur
Kompensasi 54

F

Favorit 78
Film
Kualitas gambar
(piksel perekaman/
kecepatan frame) 39
Mengedit 82
Waktu perekaman 151
Frame AF 59
Fungsi Wi-Fi 87

G

Gambar
Memproteksi 72
Menghapus 74
Playback → Melihat
Waktu tampilan 43
Gambar hitam dan putih 57
Gambar nada warna sepia 37
Garis pandu 40

H

Hemat daya 23
Hybrid Otomatis
(mode pemotretan) 30

I

i-Contrast 55, 81
Indikator 27
Isi paket 2

J

Jam 27
Jam dunia 115

K

Kabel AV 124
Kabel HDMI 124
Kamera
Mereset semua 120
Kartu memori 2
Waktu perekaman 151
Kartu memori SD/SDHC/SDXC
→ Kartu memori
Kecepatan ISO 55
Kembang Api (mode pemotretan) 46
Koreksi Mata Merah 81
Kualitas gambar → Rasio kompresi
(kualitas gambar)
Kunci AE 54
Kunci fokus 61

L

Lampu 42
Layar
Bahasa tampilan 19
Ikon 140, 141
Menu → Menu FUNC., Menu

M

Makro (rentang fokus) 58
Melihat 21
Pencarian gambar 68
Slideshow 70
Smart Shuffle 71
Tampilan gambar tunggal 21
Tampilan indeks 67
Tampilan TV 124
Tampilan yang diperbesar 70
Memangkas 79, 129
Memfokuskan
AF Servo 61
Frame AF 59
Zoom titik AF 40
Memproteksi 72
Mencari 68
Mencetak 127
Mengedit
i-Contrast 81
Koreksi Mata Merah 81
Memangkas 79
Mengubah ukuran gambar 79
My Colors 80
Mengedit atau menghapus
informasi koneksi 111
Menghapus 74
Menghubungkan melalui
titik akses 95
Mengirim gambar 105
Mengirim gambar ke kamera lain 104
Mengirim gambar ke komputer 94
Mengirim gambar ke layanan Web 99
Mengirim gambar ke printer 103
Mengirim gambar ke smartphone 88
Mengubah ukuran gambar 79

Sebelum Penggunaan

Panduan Dasar

Panduan Tingkat Lanjut

Dasar Kamera

Mode Auto /
Mode Hybrid Otomatis

Mode Pemotretan Lain

Mode P

Mode Playback

Fungsi Wi-Fi

Menu Pengaturan

Aksesori

Lampiran

Indeks



Menu
Pengoperasian dasar 25
Tabel 142
Menu FUNC.
Pengoperasian dasar 24
Tabel 143, 148
Menu Wi-Fi 91
Menyimpan gambar
ke komputer 94, 126
Merreset semua 120
Merotasi 76
Metode pengukuran 54
Mode AUTO
(mode pemotretan) 19, 28
Mode Eco 116
Mode Titik Akses Kamera 93
Monokrom (mode pemotretan) 49
My Colors 56, 80

P
P (mode pemotretan) 53
Pelacakan AF 60
Pemecahan masalah 134
Pemotretan
Informasi pemotretan 140
Tanggal/waktu pemotretan
→ Tanggal/waktu
Pemotretan bersambungan
Rentetan kecepatan tinggi
(mode pemotretan) 52
Pemotretan jarak jauh 110
Pemotretan kreatif 44
Pengaturan photobook 133
Pengisi daya baterai 2, 122
Penomoran file 118

Perangkat Lunak
Instalasi 94
Menyimpan gambar
ke komputer 94, 126
Pesan kesalahan 138
PictBridge 123, 127
Piksel perekaman
(ukuran gambar) 39
Playback → Melihat
Potret (mode pemotretan) 46
Program AE 53

R
Rana lama (mode pemotretan) 52
Rasio aspek 38
Rasio kompresi (kualitas gambar) 63
Rentang fokus
Makro 58
Rentetan kecepatan tinggi
(mode pemotretan) 52
Ringkasan Cerita 84

S
Sangat cerah (mode pemotretan) 47
Self-timer 36
Menyesuaikan self-timer 36
Self-timer 2 detik 36
Self-timer kedipan mata
(mode pemotretan) 50
Self-timer wajah
(mode pemotretan) 51
Self-timer kedipan mata
(mode pemotretan) 50
Self-timer wajah
(mode pemotretan) 51

Senyum (mode pemotretan) 50
Sinkro Gambar 108
Slideshow 70
Smart Shuffle 71
Smart Shutter (mode pemotretan) 50
Stabilisasi gambar 41
Suara 114
Suasana malam handheld
(mode pemotretan) 46

T
Tali 2, 15
Tampilan TV 124
Tampilan yang diperbesar 70
Tanggal/waktu
Baterai tanggal/waktu 18
Jam dunia 115
Menambahkan cap tanggal 37
Mengubah 18
Pengaturan 17
Tele-converter digital 59
Tengah (mode Frame AF) 61
Terminal 124, 127

W
Warna (white balance) 56
White balance (warna) 56
White balance kustom 56

Z
Zoom 20, 29, 34
Zoom digital 34

Sebelum Penggunaan
Panduan Dasar
Panduan Tingkat Lanjut
Dasar Kamera
Mode Auto / Mode Hybrid Otomatis
Mode Pemotretan Lain
Mode P
Mode Playback
Fungsi Wi-Fi
Menu Pengaturan
Aksesori
Lampiran
Indeks

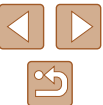

Peringatan untuk Wi-Fi (LAN Nirkabel)

- Negara dan Daerah yang Mengizinkan Penggunaan WLAN
 - Penggunaan WLAN dibatasi pada beberapa negara dan daerah, dan penggunaan ilegal dapat dikenakan hukuman sesuai peraturan nasional atau lokal. Untuk menghindari pelanggaran peraturan WLAN, kunjungi situs web Canon untuk memeriksa dimana penggunaan diperbolehkan.
 - Perhatikan bahwa Canon tidak bertanggung jawab untuk masalah apapun yang timbul dari penggunaan WLAN di negara dan daerah lain.
- Melakukan salah satu dari berikut dapat dikenakan sanksi hukum:
 - Mengubah atau memodifikasi produk
 - Melepaskan label sertifikasi dari produk
- Menurut peraturan pertukaran asing dan hukum perdagangan asing, izin ekspor (atau izin layanan transaksi) dari pemerintah Jepang diperlukan untuk mengekspor sumber-sumber atau layanan strategis (termasuk produk ini) keluar Jepang.
- Karena produk ini termasuk perangkat lunak enkripsi Amerika, produk ini berada di bawah Undang-undang Administrasi Ekspor AS, dan tidak boleh diekspor atau dibawa ke negara-negara di bawah naungan embargo dagang AS.
- Pastikan Anda mencatat pengaturan LAN nirkabel yang Anda gunakan. Pengaturan LAN nirkabel yang tersimpan dalam produk ini mungkin berubah atau dihapus dikarenakan pengoperasian produk yang tidak benar, atau akibat adanya pengaruh dari gelombang radio atau listrik statis, atau kecelakaan atau malfungsi. Untuk berjaga-jaga, pastikan Anda mencatat pengaturan LAN nirkabel yang Anda gunakan. Harap perhatikan bahwa Canon tidak bertanggung jawab atas terjadinya kerusakan atau kerugian material, baik langsung maupun tidak langsung, yang terjadi akibat degradasi atau kehilangan isi tersebut.
- Ketika Anda mengganti kepemilikan produk ini kepada pihak lain, membuangnya, atau mengirimkannya untuk perbaikan, pastikan Anda mencatat pengaturan LAN nirkabel dan mengatur ulang produk ini ke pengaturan default (hapus pengaturan) jika diperlukan.

- Canon tidak memberikan kompensasi untuk kerusakan yang diakibatkan oleh kehilangan atau pencurian atas produk ini. Canon tidak bertanggung jawab atas kerusakan atau kerugian yang diakibatkan oleh akses atau penggunaan tidak sah atas perangkat target yang didaftarkan untuk produk ini, yang diakibatkan oleh kehilangan atau pencurian atas produk ini.
- Pastikan Anda menggunakan produk ini sesuai arahan dalam panduan ini. Pastikan Anda menggunakan fungsi LAN nirkabel pada produk ini sesuai petunjuk yang tercantum dalam panduan ini. Canon tidak bertanggung jawab atas kerusakan atau kerugian jika fungsi dan produk yang digunakan selain dari yang dijelaskan dalam panduan ini.
- Jangan gunakan fungsi LAN nirkabel pada produk ini di dekat peralatan medis atau peralatan elektronik lainnya. Penggunaan fungsi LAN nirkabel di dekat peralatan medis atau peralatan elektronik lainnya mungkin memengaruhi pengoperasian perangkat tersebut.

Peringatan Gangguan Gelombang Radio

- Produk ini mungkin menerima gangguan dari perangkat lain yang memancarkan gelombang radio. Untuk menghindari gangguan, pastikan untuk menggunakan produk ini sejauh mungkin dari perangkat tersebut, atau hindari menggunakan perangkat tersebut pada waktu yang bersamaan dengan produk ini.

Peringatan Keamanan

Karena Wi-Fi menggunakan gelombang radio untuk mengirimkan sinyal, dibutuhkan peringatan keamanan untuk penggunaan Wi-Fi yang lebih ketat daripada saat menggunakan kabel LAN. Perhatikan poin berikut ini saat menggunakan Wi-Fi.

Sebelum Penggunaan

Panduan Dasar

Panduan Tingkat Lanjut

Dasar Kamera

Mode Auto /
Mode Hybrid Otomatis

Mode Pemotretan Lain

Mode P

Mode Playback

Fungsi Wi-Fi

Menu Pengaturan

Aksesori

Lampiran

Indeks



- Gunakan hanya jaringan yang diizinkan. Produk ini mencari jaringan Wi-Fi dalam jangkauan sekitarnya dan menampilkan hasil pencariannya pada layar. Jaringan yang tidak diizinkan untuk digunakan (jaringan tidak dikenal) mungkin ditampilkan juga. Namun jika Anda mencoba untuk menghubungkan ke atau menggunakan jaringan tersebut, Anda mungkin akan dianggap melakukan akses yang tidak sah. Pastikan Anda hanya menggunakan jaringan yang diizinkan, dan jangan coba menghubungkan ke jaringan lain yang tidak dikenal.

Jika pengaturan keamanan belum diatur dengan benar, masalah berikut mungkin terjadi.

- Pemantauan transmisi
Pihak ketiga yang memiliki niat tidak baik mungkin memantau transmisi Wi-Fi Anda dan mencoba memperoleh data yang Anda kirimkan.
- Akses jaringan yang tidak sah
Pihak ketiga yang memiliki niat tidak baik mungkin berusaha mendapatkan akses tidak sah ke jaringan yang Anda gunakan untuk mencuri, memodifikasi, atau menghancurkan informasi. Selain itu, Anda juga mungkin menjadi korban akses yang tidak sah lain seperti penyamaran (seseorang yang menggunakan identitas palsu untuk mendapatkan akses ke informasi yang tidak sah) atau serangan springboard (seseorang memperoleh akses tidak sah untuk mengakses jaringan Anda sebagai springboard untuk menutupi jejak mereka ketika menerobos sistem lain).

Untuk mencegah terjadinya masalah ini, pastikan untuk mengamankan jaringan Wi-Fi Anda secara menyeluruh.

Hanya gunakan fungsi Wi-Fi pada kamera ini dengan pemahaman yang benar tentang keamanan Wi-Fi, dan seimbangkan resiko dan kenyamanan ketika menyesuaikan pengaturan keamanan.



Kamera dapat mencetak ke printer yang kompatibel dengan PictBridge melalui Wi-Fi. Standar teknis PictBridge memudahkan untuk menghubungkan kamera digital, printer, dan perangkat lainnya. Selain itu, sebuah standar baru yang disebut *DPS over IP* juga memungkinkan dibuatnya koneksi PictBridge dalam lingkungan jaringan, dan kamera ini juga kompatibel dengan standar ini.

Merek Dagang dan Lisensi

- Microsoft dan Windows adalah merek dagang atau merek dagang terdaftar dari Microsoft Corporation di Amerika Serikat dan/atau negara lain.
- Macintosh dan Mac OS adalah merek dagang dari Apple Inc., yang terdaftar di AS dan negara lain.
- App Store, iPhone, dan iPad adalah merek dagang dari Apple Inc.
- Logo SDXC adalah merek dagang dari SD-3C, LLC.
- HDMI, logo HDMI, dan High-Definition Multimedia Interface adalah merek dagang atau merek dagang terdaftar dari HDMI Licensing, LLC.
- Wi-Fi®, Wi-Fi Alliance®, WPA™, WPA2™, dan Wi-Fi Protected Setup™ adalah merek dagang atau merek dagang terdaftar dari Wi-Fi Alliance.
- Tanda N adalah merek dagang atau merek dagang Forum NFC, Inc. yang terdaftar di Amerika Serikat dan di negara lainnya.
- Semua merek dagang lainnya adalah kepunyaan dari pemiliknya masing-masing.
- Perangkat ini menggunakan teknologi exFAT berlisensi dari Microsoft.
- This product is licensed under AT&T patents for the MPEG-4 standard and may be used for encoding MPEG-4 compliant video and/or decoding MPEG-4 compliant video that was encoded only (1) for a personal and non-commercial purpose or (2) by a video provider licensed under the AT&T patents to provide MPEG-4 compliant video. No license is granted or implied for any other use for MPEG-4 standard. Produk ini berlisensi di bawah paten AT&T untuk standar MPEG-4 dan mungkin digunakan untuk pengkodean dan/atau pendekodean video yang memenuhi standar MPEG-4 yang dikodekan hanya (1) untuk tujuan personal dan non komersial atau (2) oleh penyedia video berlisensi di bawah paten AT&T untuk menyediakan video yang memenuhi standar MPEG-4. Tidak ada lisensi yang diberikan atau tersirat untuk penggunaan lain dari standar MPEG-4.

Sebelum Penggunaan
Panduan Dasar
Panduan Tingkat Lanjut
Dasar Kamera
Mode Auto / Mode Hybrid Otomatis
Mode Pemotretan Lain
Mode P
Mode Playback
Fungsi Wi-Fi
Menu Pengaturan
Aksesori
Lampiran
Indeks

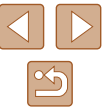

Pengelakan

- Dilarang mencetak ulang, mengirim, atau menyimpan bagian apapun dari panduan ini dalam sistem penyimpanan data tanpa seizin Canon.
- Semua pengukuran berdasarkan pada standar pengujian Canon.
- Informasi dapat berubah tanpa pemberitahuan, seperti spesifikasi produk dan penampilan.
- Ilustrasi dan screenshot dalam panduan ini mungkin sedikit berbeda dari peralatan aslinya.
- Walau demikian, Canon tidak bertanggung jawab untuk kerugian apapun yang timbul dari penggunaan produk ini.

Sebelum Penggunaan

Panduan Dasar

Panduan Tingkat Lanjut

Dasar Kamera

Mode Auto /
Mode Hybrid Otomatis

Mode Pemotretan Lain

Mode P

Mode Playback

Fungsi Wi-Fi

Menu Pengaturan

Aksesori

Lampiran

Indeks

