

## PowerShot SX700 HS

# Panduan Pengguna Kamera

### BAHASA INDONESIA

- Pastikan Anda membaca panduan ini, termasuk bagian “Peringatan Keselamatan” (📖8), sebelum menggunakan kamera.
- Membaca panduan ini akan membantu Anda untuk belajar menggunakan kamera dengan benar.
- Simpan panduan ini dengan aman agar Anda dapat menggunakannya di kemudian hari.
- Klik tombol di kanan bawah untuk mengakses halaman lain.
  - ▶: Halaman berikut
  - ◀: Halaman sebelum
  - 📄: Halaman sebelum Anda mengklik sebuah tautan
- Untuk lompat ke bagian awal dari sebuah bab, klik judul bab di sebelah kanan.  
Dari halaman judul bab, Anda dapat mengakses topik dengan mengklik judul.



## Isi Paket

Sebelum penggunaan, pastikan barang berikut ini disertakan di dalam paket.

Jika ada yang hilang, hubungi penjual kamera Anda.



Kamera



Baterai  
NB-6LH



Pengisi Daya Baterai  
CB-2LYE



Tali Pergelangan Tangan  
untuk Kamera

Barang Cetakn

- Kartu memori tidak disertakan (📁2).

## Kartu Memori yang Kompatibel

Kartu memori berikut ini (dijual terpisah) dapat digunakan, terlepas dari kapasitasnya.

- Kartu memori SD\*
- Kartu memori SDHC\*
- Kartu memori SDXC\*



\* Kartu memenuhi standar SD. Namun, tidak semua kartu memori telah diverifikasi untuk bekerja pada kamera.

## Catatan Awal dan Informasi Hukum

- Ambil dan tinjau beberapa hasil pemotretan terlebih dahulu untuk memastikan bahwa gambar telah direkam dengan benar. Harap perhatikan bahwa Canon Inc., anak perusahaan dan afiliasinya, dan para distributor tidak bertanggung jawab atas kerusakan konsekuensial yang disebabkan oleh malfungsi pada kamera atau aksesori, termasuk kartu memori, yang berakibat pada kegagalan gambar baik untuk direkam saja atau direkam dengan cara yang dapat dibaca oleh mesin.
- Gambar yang direkam oleh kamera ditujukan untuk penggunaan pribadi. Hindari perekaman ilegal yang melanggar hukum hak cipta, dan perhatikan bahwa walaupun untuk penggunaan pribadi, fotografi mungkin dapat melanggar hak cipta atau hak hukum lain pada beberapa pertunjukan atau pameran, atau dalam beberapa pengaturan komersial.
- Garansi untuk kamera hanya berlaku di area pembelian. Jika kamera bermasalah saat berada di luar negeri, kembali ke area pembelian sebelum menghubungi *Canon Customer Support Help Desk*.
- Meskipun monitor LCD diproduksi di bawah kondisi manufaktur dengan presisi yang sangat tinggi dan lebih dari 99,99% piksel memenuhi spesifikasi desain, dalam kasus langka beberapa piksel mungkin cacat atau mungkin muncul sebagai titik merah atau hitam. Ini tidak mengindikasikan kerusakan kamera atau memengaruhi gambar yang direkam.
- Monitor LCD mungkin dilapisi dengan plastik film tipis untuk melindungi dari goresan selama pengiriman. Jika dilapisi, lepaskan film sebelum menggunakan kamera.
- Ketika kamera digunakan dalam jangka waktu yang lama, kamera mungkin menjadi hangat. Hal ini tidak mengindikasikan kerusakan.

Sebelum  
Penggunaan

Panduan Dasar

Panduan Tingkat  
Lanjut

Dasar Kamera

Mode Otomatis /  
Mode Hybrid Otomatis

Mode Pemotretan  
Lain

Mode P

Mode Tv, Av, dan M

Mode Playback

Fungsi Wi-Fi

Menu Pengaturan

Aksesori

Lampiran

Indeks



## Nama Komponen dan Konvensi dalam Panduan Ini

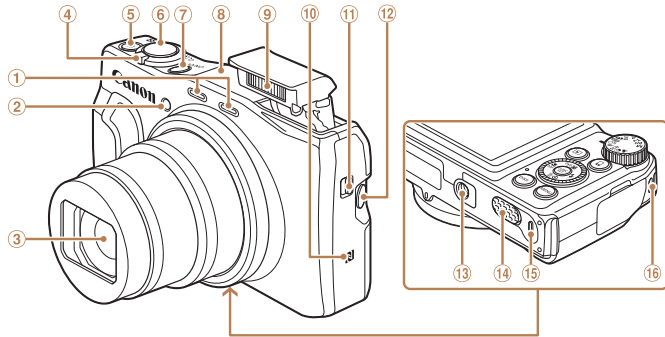

- |   |   |
|---|---|
| ① Mikrofon  | ⑨ Blitz   |
| ② Lampu   | ⑩  (Tanda N)*   |
| ③ Lensa   | ⑪ Sakelar <img alt="Flash lock symbol"/> (Blitz atas)>          |
| ④ Tuas zoom   | ⑫ Tombol <img alt="Help symbol"/> (Bantuan Peningkatan – Cari)> |
| Pemotretan: <img alt="Telephoto symbol"/> (telefoto)> / <img alt="Wide angle symbol"/> (sudut lebar)> | ⑬ Dudukan tripod  |
| Playback: <img alt="Magnify symbol"/> (perbesar)> / <img alt="Index symbol"/> (indeks)>               | ⑭ Penutup terminal DC coupler                                   |
| ⑤ Tombol film   | ⑮ Penutup kartu memori/baterai                                  |
| ⑥ Tombol rana   | ⑯ Pengait tali  |
| ⑦ Tombol daya   |   |
| ⑧ Area antena Wi-Fi   |   |

\* Digunakan dengan fitur NFC  
( 119).

- Mode pemotretan dan ikon serta teks pada layar diindikasikan dalam tanda kurung.
- : Informasi penting yang perlu Anda ketahui
- : Catatan dan tips untuk penggunaan kamera ahli
- xx: Halaman dengan informasi terkait (dalam contoh ini, “xx” mewakili nomor halaman)
- Instruksi dalam panduan ini diterapkan untuk kamera dengan pengaturan default.
- Untuk kemudahan, semua kartu memori yang didukung, hanya disebut sebagai “kartu memori”.
- Tab yang ditampilkan di atas judul mengindikasikan apakah fungsi tersebut digunakan untuk foto, film, atau keduanya.

**Foto** : Mengindikasikan bahwa fungsi digunakan ketika memotret atau melihat foto.

**Film** : Mengindikasikan bahwa fungsi digunakan ketika merekam atau melihat film.

Sebelum Penggunaan

Panduan Dasar

Panduan Tingkat Lanjut

Dasar Kamera

Mode Otomatis / Mode Hybrid Otomatis

Mode Pemotretan Lain

Mode P

Mode Tv, Av, dan M

Mode Playback

Fungsi Wi-Fi

Menu Pengaturan

Aksesori

Lampiran

Indeks



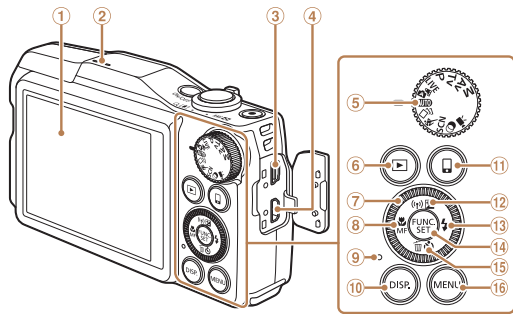

- ① Layar (Monitor LCD)
- ② Speaker
- ③ Terminal AV OUT (Output audio/ video) / Terminal DIGITAL
- ④ Terminal HDMI™
- ⑤ Pemutar mode
- ⑥ Tombol <▶ (Playback)>
- ⑦ Tombol kendali
- ⑧ Tombol <M (Makro)> / <MF (Fokus manual)> / Kiri
- ⑨ Indikator

- ⑩ Tombol <DISP. (Tampilan)>
- ⑪ Tombol <K (Koneksi perangkat seluler)>
- ⑫ Tombol <± (Kompensasi eksposur)> / <(P) (Wi-Fi)> / Atas
- ⑬ Tombol <⚡ (Blitz)> / Kanan
- ⑭ Tombol FUNC./SET
- ⑮ Tombol <S (Self-timer)> / <T (Hapus gambar tunggal)> / Bawah
- ⑯ Tombol <MENU>



- Memutar tombol kendali adalah salah satu cara untuk memilih pengaturan item, mengalihkan gambar, dan melakukan pengoperasian lainnya. Beberapa pengoperasian ini juga dapat dilakukan dengan tombol <▲><▼><◀><▶>.

- Dalam panduan ini, ikon digunakan untuk mewakili tombol kamera dan tombol putar yang sesuai sebagaimana bentuk atau tampilan ikon.
- Tombol kamera dan kontrol berikut ini diwakili oleh ikon.
  - <▲> Tombol atas ⑫ di belakang
  - <◀> Tombol kiri ⑧ di belakang
  - <▶> Tombol kanan ⑬ di belakang
  - <▼> Tombol bawah ⑮ di belakang
  - <⊙> Tombol kendali ⑦ di belakang

- Sebelum Penggunaan
- Panduan Dasar
- Panduan Tingkat Lanjut
- Dasar Kamera
- Mode Otomatis / Mode Hybrid Otomatis
- Mode Pemotretan Lain
- Mode P
- Mode Tv, Av, dan M
- Mode Playback
- Fungsi Wi-Fi
- Menu Pengaturan
- Aksesori
- Lampiran
- Indeks



## Daftar Isi

Isi Paket .....	2
Kartu Memori yang Kompatibel .....	2
Catatan Awal dan Informasi Hukum .....	2
Nama Komponen dan Konvensi dalam Panduan Ini .....	3
Daftar Isi .....	5
Pengoperasian Kamera Umum .....	7
Peringatan Keselamatan .....	8

## Panduan Dasar .....

**11**

Persiapan Awal .....	12
Mencoba Kamera .....	16

## Panduan Tingkat Lanjut... ..

**20**

### Dasar Kamera .....

**20**

Hidup/Mati .....	21
Tombol Rana .....	22
Mode Pemotretan .....	22
Pilihan Tampilan Pemotretan .....	23
Menggunakan Menu FUNC .....	23
Menggunakan Menu .....	24
Keyboard pada Layar .....	25
Tampilan Indikator .....	26
Jam .....	26

### Mode Otomatis / Mode Hybrid

#### Otomatis .....

**27**

Memotret dengan Pengaturan yang Ditentukan Kamera .....	28
Fitur Umum, Praktis .....	34
Menggunakan ID Wajah .....	40
Fitur Penyesuaian Gambar .....	46
Fitur Pemotretan yang Bermanfaat .....	48
Menyesuaikan Pengoperasian Kamera .....	50

#### Mode Pemotretan Lain .....

**52**

Menikmati Gambar yang Bervariasi dari Setiap Pemotretan (Pemotretan Kreatif) .....	53
Penyesuaian Kecerahan / Warna (Kontrol Live View) .....	54
Subjek Bergerak (Olahraga) .....	54
Suasana Spesifik .....	55
Efek Gambar (Filter Kreatif) .....	57
Merekam Beragam Film .....	65

#### Mode P .....

**68**

Memotret dalam Program AE (Mode [P]) .....	69
Kecerahan Gambar (Eksposur) .....	69
Warna Gambar .....	72

Rentang Pemotretan dan Pemfokusan .....	74
Blitz .....	80
Pengaturan Lain .....	82

#### Mode Tv, Av, dan M .....

**84**

Kecepatan Rana Spesifik (Mode [Tv]) .....	85
Nilai Apertur Spesifik (Mode [Av]) .....	85
Kecepatan Rana dan Nilai Apertur Spesifik (Mode [M]) .....	86

#### Mode Playback .....

**88**

Melihat .....	89
Menelusuri dan Memfilter Gambar .....	93
Mengedit Informasi ID Wajah .....	95
Pilihan Melihat Gambar .....	96
Memproteksi Gambar .....	98
Menghapus Gambar .....	101
Merotasi Gambar .....	104
Menandai Gambar sebagai Favorit .....	105
Mengedit Foto .....	106
Mengedit Film .....	110

#### Fungsi Wi-Fi .....

**113**

Apa yang Dapat Anda Lakukan dengan Wi-Fi .....	114
Mendaftarkan Layanan Web .....	116
Menginstal CameraWindow pada Smartphone .....	119

Mempersiapkan untuk Mendaftar Komputer .....	120
Mengakses Menu Wi-Fi .....	123
Menghubungkan melalui Titik Akses .....	124
Menghubungkan tanpa Titik Akses .....	129
Menghubungkan ke Kamera Lain .....	132
Mengirim Gambar .....	133
Menyimpan Gambar ke Komputer .....	136
Menggunakan Tombol <□> .....	137
Mengirim Gambar Secara Otomatis (Sinkro Gambar) .....	139
Memberi Geotag pada Gambar dalam Kamera .....	141
Memotret dengan Remote .....	141
Mengedit atau Menghapus Pengaturan Wi-Fi .....	142

#### Menu Pengaturan .....

**145**

Menyesuaikan Fungsi Dasar Kamera .....	146
--	-----

#### Aksesori .....

**154**

Peta Sistem .....	155
Aksesori Pilihan .....	156
Menggunakan Aksesori Pilihan .....	157
Menggunakan Perangkat Lunak .....	160
Mencetak Gambar .....	163

Sebelum Penggunaan

Panduan Dasar

Panduan Tingkat Lanjut

Dasar Kamera

Mode Otomatis / Mode Hybrid Otomatis

Mode Pemotretan Lain

Mode P

Mode Tv, Av, dan M

Mode Playback

Fungsi Wi-Fi

Menu Pengaturan

Aksesori

Lampiran

Indeks



<b>Lampiran .....</b>	<b>171</b>
Pemecahan Masalah .....	172
Pesan pada Layar .....	175
Informasi pada Layar .....	178
Tabel Fungsi dan Menu .....	180
Peringatan Penanganan .....	188
Spesifikasi .....	189
Indeks .....	192
Peringatan untuk Wi-Fi (LAN Nirkabel) .....	194

Sebelum  
Penggunaan

Panduan Dasar

Panduan Tingkat  
Lanjut

Dasar Kamera

Mode Otomatis /  
Mode Hybrid Otomatis

Mode Pemotretan  
Lain

Mode P

Mode Tv, Av, dan M

Mode Playback

Fungsi Wi-Fi

Menu Pengaturan

Aksesori

Lampiran

Indeks



## Pengoperasian Kamera Umum

### Potret

- Memotret dengan pengaturan yang ditentukan kamera (Mode Otomatis, Mode Hybrid Otomatis)..... 28, 30
- Lihat beberapa efek yang diterapkan pada setiap pemotretan, menggunakan pengaturan yang ditentukan oleh kamera (Mode Pemotretan Kreatif)..... 53

#### Memotret orang dengan baik



Potret  
(55)



Salju  
(56)

#### Mencocokkan pemandangan tertentu



Olahraga  
(54)



Suasana Malam  
(56)



Cahaya Redup  
(56)



Kembang Api  
(56)

#### Menerapkan efek khusus



Warna Cerah  
(57)



Efek Poster  
(57)



Efek Mata-Ikan  
(58)



Efek Miniatur  
(58)



Efek Kamera Mainan  
(59)



Fokus Halus  
(60)



Monokrom  
(60)

- Ketika menyesuaikan pengaturan gambar (Kontrol Live View) ..... 54
- Fokus pada wajah ..... 28, 55, 76
- Tanpa menggunakan blitz (Blitz Mati) ..... 29
- Menyertakan diri sendiri dalam pemotretan (Self-Timer) ..... 37, 63
- Menambahkan cap tanggal ..... 38
- Menggunakan ID Wajah ..... 40, 92
- Klip film dan foto bersamaan (Movie Digest) ..... 30

Sebelum  
Penggunaan

Panduan Dasar

Panduan Tingkat  
Lanjut

Dasar Kamera

Mode Otomatis /  
Mode Hybrid Otomatis

Mode Pemotretan  
Lain

Mode P

Mode Tv, Av, dan M

Mode Playback

Fungsi Wi-Fi

Menu Pengaturan

Aksesori

Lampiran

Indeks



 <b>Melihat</b>	
● Melihat gambar (Mode Playback) .....	89
● Playback otomatis (Slideshow) .....	96
● Pada TV .....	157
● Pada komputer .....	161
● Menelusuri gambar dengan cepat .....	93
● Menghapus gambar .....	101

 <b>Rekam/Lihat Film</b>	
● Merekam film .....	28, 65
● Melihat film (Mode Playback) .....	89
● Subjek bergerak cepat, playback gerak lambat .....	66

 <b>Cetak</b>	
● Mencetak gambar .....	163

 <b>Simpan</b>	
● Menyimpan gambar ke komputer melalui kabel .....	161

 <b>Menggunakan Fungsi Wi-Fi</b>	
● Mengirim gambar ke smartphone .....	115
● Berbagi gambar secara online .....	116
● Mengirim gambar ke komputer .....	139

## Peringatan Keselamatan

- Sebelum menggunakan produk, pastikan bahwa Anda telah membaca peringatan keselamatan yang dijelaskan di bawah. Selalu pastikan bahwa produk digunakan dengan benar.
- Peringatan keselamatan yang dicatat di sini dimaksudkan untuk mencegah cedera pada Anda dan orang lain atau mengakibatkan kerusakan properti.
- Pastikan juga untuk memeriksa panduan yang disertakan dengan aksesori yang dijual terpisah yang Anda gunakan.



### Peringatan

Menandakan kemungkinan cedera yang serius atau kematian.

- **Jangan memicu blitz dalam jarak dekat ke mata orang.**  
Eksposur pada cahaya kuat yang dihasilkan oleh blitz dapat merusak penglihatan. Secara khusus, jaga jarak setidaknya 1 meter (3,3 kaki) dari bayi ketika menggunakan blitz.
- **Simpan peralatan ini di luar jangkauan anak-anak dan bayi.**  
Tali yang dililit di sekitar leher anak mungkin menyebabkan sesak napas. Jika produk Anda menggunakan kabel daya, melilitkan kabel secara keliru di sekitar leher anak mungkin menyebabkan sesak napas.
- **Gunakan hanya sumber daya yang direkomendasikan.**
- **Jangan membongkar, mengubah, atau memanaskan produk.**
- **Hindari menjatuhkan atau membenturkan produk dengan keras.**
- **Jangan menyentuh bagian dalam produk jika produk rusak, seperti saat terjatuh.**
- **Segera hentikan penggunaan produk jika produk mengeluarkan asap atau bau aneh, atau reaksi yang tidak normal.**
- **Jangan gunakan pelarut organik seperti alkohol, bensin, atau thinner untuk membersihkan produk.**

Sebelum  
Penggunaan

Panduan Dasar

Panduan Tingkat  
Lanjut

Dasar Kamera

Mode Otomatis /  
Mode Hybrid Otomatis

Mode Pemotretan  
Lain

Mode P

Mode Tv, Av, dan M

Mode Playback

Fungsi Wi-Fi

Menu Pengaturan

Aksesori

Lampiran

Indeks



- **Hindari kontak dengan cairan, dan jangan biarkan cairan atau objek asing di dalam.**

Hal ini dapat menyebabkan sengatan listrik atau kebakaran.

Jika produk basah, atau jika cairan atau objek asing masuk ke dalamnya, lepaskan baterai atau cabut dengan segera.

- **Jangan melihat melalui jendela bidik (jika model kamera Anda mempunyai jendela bidik) pada sumber cahaya terang, seperti matahari pada hari yang cerah atau sumber cahaya terang buatan.**

Hal ini dapat merusak penglihatan Anda.

- **Jangan sentuh produk selama hujan badai jika produk terhubung dengan stopkontak.**

Hal ini dapat menyebabkan sengatan listrik atau kebakaran. Segera hentikan penggunaan produk dan jauhkan diri Anda dari produk.

- **Gunakan hanya baterai yang direkomendasikan.**
- **Jangan letakkan baterai dekat atau langsung pada api.**

Hal ini dapat menyebabkan baterai meledak atau bocor, menghasilkan sengatan listrik, kebakaran, atau cedera. Jika elektrolit baterai yang bocor terkena mata, mulut, kulit, atau pakaian, segera bilas dengan air.

- **Jika produk menggunakan pengisi daya baterai, perhatikan peringatan berikut ini.**
  - Lepaskan steker secara berkala, dan gunakan kain kering, bersihkan debu dan kotoran yang terkumpul pada steker, bagian luar stopkontak, dan area sekitarnya.
  - Jangan masukkan atau lepaskan steker dengan tangan yang basah.
  - Jangan menggunakan peralatan dengan cara yang melebihi kapasitas terhitung pada stopkontak atau aksesoris kabel. Jangan gunakan jika steker rusak atau tidak terpasang sepenuhnya pada stopkontak.
  - Jangan biarkan kotoran atau objek metal (seperti pin atau kunci) menyentuh terminal atau steker.
  - Jangan memotong, merusak, mengubah, atau menempatkan benda berat di atas kabel daya, jika produk Anda menggunakan kabel daya.

Hal ini dapat menyebabkan sengatan listrik atau kebakaran.

- **Matikan kamera di tempat yang melarang penggunaan kamera.**

Gelombang elektromagnetik yang dikeluarkan oleh kamera mungkin dapat mengganggu pengoperasian alat elektronik dan perangkat lain. Berhati-hatilah ketika menggunakan produk di tempat yang melarang penggunaan perangkat elektronik, seperti di dalam pesawat dan fasilitas medis.

- **Jangan biarkan kamera tetap bersentuhan dengan kulit untuk periode yang lama.**

Walaupun kamera tidak terasa panas, hal ini mungkin menyebabkan luka bakar suhu rendah, ditunjukkan dalam bentuk kemerahan pada kulit atau kulit melepuh. Gunakan tripod di tempat panas, atau jika Anda memiliki sirkulasi yang buruk atau kulit sensitif.



### Perhatian

Menandakan kemungkinan cedera.

- **Ketika membawa produk dengan tali, hati-hati untuk tidak membenturkan, mengarahkan kamera ke benturan atau guncangan keras, atau membiarkan kamera terkena objek lainnya.**
- **Hati-hati untuk tidak membenturkan atau menekan lensa dengan kuat.** Hal ini dapat mengakibatkan cedera atau merusak kamera.

- **Hati-hati untuk tidak menekan layar dengan kuat.** Jika layar retak, cedera mungkin dihasilkan dari pecahan yang ada.

- **Ketika menggunakan blitz, berhati-hatilah untuk tidak menutupinya dengan tangan atau pakaian Anda.**

Hal ini dapat menyebabkan luka bakar atau kerusakan pada blitz.

- **Hindari menggunakan, menempatkan, atau menyimpan produk pada tempat berikut:**

- Tempat yang langsung terkena cahaya matahari
- Tempat dengan suhu di atas 40 °C (104 °F)
- Tempat lembap atau berdebu

Hal ini dapat menyebabkan kebocoran, pemanasan berlebih, atau ledakan dari baterai, menghasilkan sengatan listrik, kebakaran, luka bakar, atau cedera lainnya. Pemanasan berlebih dan kerusakan mungkin menghasilkan sengatan listrik, kebakaran, luka bakar, atau cedera lainnya.

Sebelum  
Penggunaan

Panduan Dasar

Panduan Tingkat  
Lanjut

Dasar Kamera

Mode Otomatis /  
Mode Hybrid Otomatis

Mode Pemotretan  
Lain

Mode P

Mode Tv, Av, dan M

Mode Playback

Fungsi Wi-Fi

Menu Pengaturan

Aksesoris

Lampiran

Indeks



- **Efek transisi slideshow mungkin menyebabkan ketidaknyamanan ketika dilihat dalam jangka waktu yang lama.**
- **Ketika menggunakan lensa pilihan, filter lensa, atau adapter filter (jika dapat diterapkan), pastikan untuk memasang aksesoris dengan kencang.** Jika aksesoris lensa menjadi longgar dan terjatuh, lensa mungkin retak, dan pecahan kaca dapat menyebabkan luka.
- **Pada produk yang menaikkan dan menurunkan blitz secara otomatis, pastikan menghindari terjepitnya jari Anda dengan menurunkan blitz.** Hal ini dapat menyebabkan cedera.

### Perhatian

Menandakan kemungkinan kerusakan properti.

- **Jangan arahkan kamera pada sumber cahaya terang, seperti matahari pada hari yang cerah atau sumber cahaya terang buatan.** Melakukan hal tersebut mungkin merusak sensor gambar atau komponen internal lainnya.
- **Ketika menggunakan kamera di pantai berpasir atau lokasi yang berangin, berhati-hatilah agar debu atau pasir tidak masuk ke dalam kamera.**
- **Pada produk yang menaikkan atau menurunkan blitz secara otomatis, jangan menekan blitz ke bawah atau membongkarnya.** Hal ini dapat menyebabkan malfungsi produk.
- **Bersihkan debu, kotoran, atau benda asing lainnya pada blitz dengan kapas pembersih atau kain.** Panas yang dikeluarkan dari blitz mungkin menyebabkan benda asing mengeluarkan asap atau malfungsi produk.
- **Lepas dan simpan baterai ketika Anda tidak menggunakan produk.** Kebocoran baterai apapun yang timbul mungkin menyebabkan kerusakan produk.
- **Sebelum Anda membuang baterai, tutup terminal dengan selotip atau insulator lainnya.** Sentuhan dengan material metal lain mungkin menyebabkan kebakaran atau ledakan.

- **Lepaskan pengisi daya baterai apapun yang digunakan dengan produk ketika tidak digunakan. Jangan tutup dengan kain atau objek lainnya ketika digunakan.**

Meninggalkan unit terhubung dengan stopkontak dalam jangka waktu lama dapat menyebabkan panas berlebih dan distorsi, menyebabkan kebakaran.

- **Jangan tinggalkan baterai khusus apapun dekat binatang peliharaan.** Gigitan baterai oleh binatang peliharaan dapat menyebabkan kebocoran, panas berlebih atau ledakan, menyebabkan kerusakan produk atau kebakaran.
- **Jika produk Anda menggunakan beberapa baterai, jangan gunakan baterai dengan level daya yang berbeda secara bersamaan, jangan menggunakan baterai lama dan baru bersamaan. Jangan masukkan baterai dengan terminal + dan – secara terbalik.** Hal ini dapat menyebabkan malfungsi produk.

- **Jangan duduk dengan kamera dalam saku celana Anda.** Melakukan hal tersebut dapat menyebabkan malfungsi atau merusak layar.

- **Ketika meletakkan kamera dalam tas Anda, pastikan objek keras tidak bersentuhan dengan layar. Juga tutup layar (sehingga layar menghadap badan), jika layar produk Anda dapat ditutup.**
- **Jangan memasang objek keras apapun pada produk.** Melakukan hal tersebut dapat menyebabkan malfungsi atau merusak layar.



Sebelum Penggunaan

Panduan Dasar

Panduan Tingkat Lanjut

Dasar Kamera

Mode Otomatis / Mode Hybrid Otomatis

Mode Pemotretan Lain

Mode P

Mode Tv, Av, dan M

Mode Playback

Fungsi Wi-Fi

Menu Pengaturan

Aksesoris

Lampiran

Indeks



# Panduan Dasar

Informasi dan instruksi dasar, mulai dari persiapan awal sampai ke pemotretan dan playback

<b>Persiapan Awal</b> .....	<b>12</b>	<b>Mencoba Kamera</b> .....	<b>16</b>
Memasang Tali .....	12	Memotret (Smart Auto).....	16
Memegang Kamera.....	12	Melihat.....	18
Mengisi Daya Baterai .....	12		
Memasukkan Baterai dan Kartu Memori.....	13		
Mengatur Tanggal dan Waktu .....	14		
Bahasa Tampilan.....	16		

Sebelum  
Penggunaan

Panduan Dasar

Panduan Tingkat  
Lanjut

Dasar Kamera

Mode Otomatis /  
Mode Hybrid Otomatis

Mode Pemotretan  
Lain

Mode P

Mode Tv, Av, dan M

Mode Playback

Fungsi Wi-Fi

Menu Pengaturan

Aksesori

Lampiran

Indeks



## Persiapan Awal

Mempersiapkan untuk memotret sebagai berikut.

### Memasang Tali

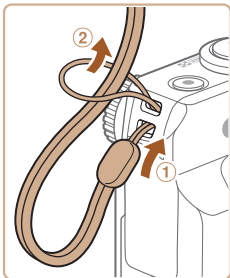

- Masukkan ujung tali melalui lubang tali (1), lalu tarik ujung tali lainnya melewati lingkaran pada ujung yang telah dimasukkan (2).

### Memegang Kamera



- Letakkan tali di sekitar pergelangan tangan Anda.
- Ketika memotret, pastikan lengan Anda dekat dengan badan Anda dan tahan kamera dengan mantap untuk mencegah kamera bergerak. Jika Anda menaikkan blitz, jangan letakkan jari Anda di atas blitz.

## Mengisi Daya Baterai

Sebelum penggunaan, isi daya baterai dengan pengisi daya yang disertakan. Pastikan untuk mengisi daya baterai terlebih dahulu, karena kamera tidak dijual dengan baterai yang telah terisi.

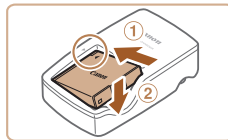

### 1 Masukkan baterai.

- Setelah tanda ▲ sejajar ▲ pada baterai dan pengisi daya, masukkan baterai dengan menekannya ke dalam (1) dan ke bawah (2).

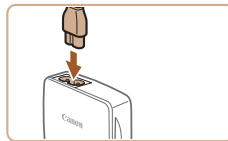

### 2 Isi daya baterai.

- Masukkan kabel daya ke dalam pengisi daya, lalu colokkan ujung yang lain ke dalam stopkontak.
- Lampu pengisi daya akan menyala oranye, dan pengisian daya dimulai.
- Ketika pengisian daya selesai, lampu berubah menjadi hijau.

Sebelum Penggunaan

Panduan Dasar

Panduan Tingkat Lanjut

Dasar Kamera

Mode Otomatis / Mode Hybrid Otomatis

Mode Pemotretan Lain

Mode P

Mode Tv, Av, dan M

Mode Playback

Fungsi Wi-Fi

Menu Pengaturan

Aksesori

Lampiran

Indeks



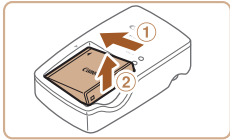

### 3 Lepaskan baterai.

- Setelah melepaskan pengisi daya baterai dari stopkontak, lepaskan baterai dengan menekannya ke dalam (1) dan ke atas (2).



- Untuk melindungi baterai dan menjaganya dalam kondisi optimal, jangan mengisi baterai terus-menerus melebihi 24 jam.
- Untuk pengisi daya baterai yang menggunakan kabel daya, jangan pasang pengisi daya atau kabel ke objek lain. Melakukan hal tersebut dapat menyebabkan malfungsi atau kerusakan pada produk.



- Untuk detail mengenai waktu pengisian daya dan jumlah pemotretan dan waktu perekaman yang dimungkinkan dengan baterai yang terisi penuh, lihat "Jumlah Pemotretan/Waktu Perekaman, Waktu Playback" (189).
- Baterai yang telah terisi daya secara bertahap akan kehilangan daya, bahkan ketika baterai tidak digunakan. Isi daya baterai pada (atau segera sebelum) hari penggunaan.
- Pengisi daya dapat digunakan dalam area dengan daya 100 – 240 V AC (50/60 Hz). Untuk stopkontak daya dalam format lain, gunakan adapter yang tersedia secara komersial untuk steker. Jangan pernah menggunakan transformator listrik yang dirancang untuk bepergian, yang mungkin merusak baterai.

## Memasukkan Baterai dan Kartu Memori

Memasukkan baterai yang disertakan dan kartu memori (dijual terpisah). Perhatikan bahwa sebelum menggunakan kartu memori baru (atau kartu memori yang telah diformat oleh perangkat lain), Anda harus memformat kartu memori dengan kamera ini (149).

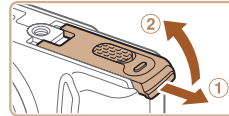

### 1 Buka penutup.

- Geser penutup (1) dan buka penutup (2).

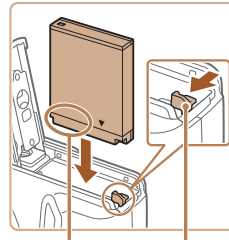

### 2 Masukkan baterai.

- Tekan pengunci baterai searah dengan tanda panah, lalu masukkan baterai seperti yang ditunjukkan dan tekan baterai hingga klik ke posisi terkunci.
- Jika Anda memasukkan baterai menghadap ke arah yang salah, baterai tidak dapat terkunci pada posisi yang tepat. Selalu pastikan agar baterai menghadap ke arah yang benar dan terkunci ketika dimasukkan.



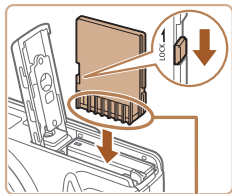

Terminal

### 3 Periksa tab proteksi kartu dan masukkan kartu memori.

- Merekam tidak dimungkinkan pada kartu memori dengan tab proteksi dalam posisi terkunci. Geser tab ke posisi tidak terkunci.
- Masukkan kartu memori menghadap seperti yang ditunjukkan pada gambar hingga klik ke posisi terkunci.
- Pastikan kartu memori menghadap arah yang tepat ketika Anda memasukkannya. Memasukkan kartu memori menghadap ke posisi yang salah mungkin merusak kamera.

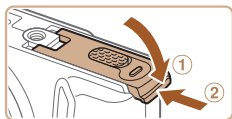

### 4 Tutup penutup.

- Turunkan penutup (1) dan tahan ke bawah ketika Anda menggesernya, hingga penutup klik ke posisi tertutup (2).



- Untuk panduan mengenai berapa banyak pemotretan atau waktu perekaman yang dapat disimpan dalam satu kartu memori, lihat "Jumlah Pemotretan 4:3 per Kartu Memori" (190).

## Melepaskan Baterai dan Kartu Memori

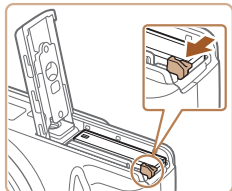

### Lepaskan baterai.

- Buka penutup dan tekan pengunci baterai searah dengan tanda panah.
- Baterai akan muncul.

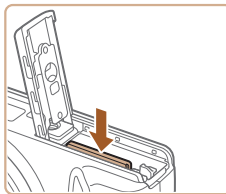

### Lepaskan kartu memori.

- Tekan kartu memori hingga klik, lalu lepaskan secara perlahan.
- Kartu memori akan muncul.

## Mengatur Tanggal dan Waktu

Mengatur waktu dan tanggal saat ini dengan benar seperti berikut jika layar [Tgl/Waktu] ditampilkan ketika Anda mengaktifkan kamera. Informasi yang Anda tentukan dengan cara ini akan direkam dalam pengaturan gambar ketika Anda memotret, dan digunakan ketika Anda mengatur gambar berdasarkan tanggal pemotretan atau mencetak gambar yang menunjukkan tanggal. Anda juga dapat menambahkan cap tanggal ke pemotretan, jika Anda menginginkannya (38).

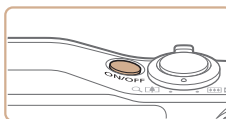

### 1 Aktifkan kamera.

- Tekan tombol daya.
- Layar [Tgl/Waktu] ditampilkan.

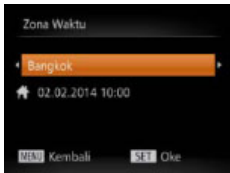

## 2 Atur tanggal dan waktu.

- Tekan tombol <◀><▶> untuk memilih sebuah pilihan.
- Tekan tombol <▲><▼> atau putar tombol putar <⦿> untuk menentukan tanggal dan waktu.
- Ketika selesai, tekan tombol <FUNC SET>.

## 3 Atur zona waktu tempat asal.

- Tekan tombol <◀><▶> untuk memilih zona waktu tempat asal Anda.

## 4 Selesaikan proses pengaturan.

- Tekan tombol <FUNC SET> ketika selesai. Setelah pesan konfirmasi, layar pengaturan tidak lagi ditampilkan.
- Untuk mematikan kamera, tekan tombol daya.



- Kecuali Anda mengatur tanggal, waktu, dan zona waktu tempat asal, layar [Tgl/Waktu] akan ditampilkan setiap kali Anda mengaktifkan kamera. Tentukan informasi yang benar.



- Untuk mengatur waktu musim panas (1 jam lebih cepat), pilih [☀️] dalam langkah 2 lalu pilih [☀️] dengan menekan tombol <▲><▼> atau memutar tombol putar <⦿>.

## ■ Mengubah Tanggal dan Waktu

Menyesuaikan tanggal dan waktu sebagai berikut.

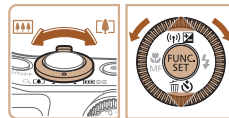
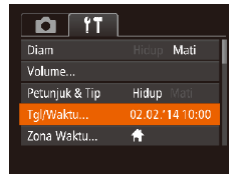
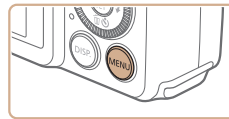

## 1 Akses menu kamera.

- Tekan tombol <MENU>.

## 2 Pilih [Tgl/Waktu].

- Gerakkan tuas zoom untuk memilih tab [↑↓].
- Tekan tombol <▲><▼> atau putar tombol putar <⦿> untuk memilih [Tgl/Waktu], lalu tekan tombol <FUNC SET>.

## 3 Ubah tanggal dan waktu.

- Ikuti langkah 2 dalam "Mengatur Tanggal dan Waktu" (15) untuk menyesuaikan pengaturan.
- Tekan tombol <MENU> untuk menutup menu.



- Pengaturan tanggal/waktu dapat disimpan untuk sekitar 3 minggu oleh baterai internal tanggal/waktu kamera (baterai cadangan) setelah baterai dilepaskan.
- Baterai tanggal/waktu akan terisi selama sekitar 4 jam setelah Anda memasukkan baterai yang terisi penuh atau menghubungkan kamera ke perangkat AC adapter (dijual terpisah, 156), bahkan jika kamera dalam kondisi tidak aktif.
- Saat baterai tanggal/waktu habis, layar [Tgl/Waktu] akan ditampilkan ketika Anda mengaktifkan kamera. Atur tanggal dan waktu yang benar sesuai yang telah dijelaskan dalam "Mengatur Tanggal dan Waktu" (14).

Sebelum Penggunaan

Panduan Dasar

Panduan Tingkat Lanjut

Dasar Kamera

Mode Otomatis / Mode Hybrid Otomatis

Mode Pemotretan Lain

Mode P

Mode Tv, Av, dan M

Mode Playback

Fungsi Wi-Fi

Menu Pengaturan

Aksesori

Lampiran

Indeks



## Bahasa Tampilan

Mengubah bahasa tampilan sesuai kebutuhan.



### 1 Masuk mode Playback.

- Tekan tombol <▶>.

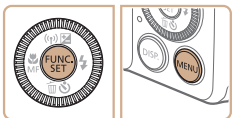

### 2 Akses layar pengaturan.

- Tekan dan tahan tombol <FUNC/SET>, lalu segera tekan tombol <MENU>.



### 3 Atur bahasa tampilan.

- Tekan tombol <▲><▼><◀><▶> atau putar tombol putar <◉> untuk memilih bahasa, lalu tekan tombol <FUNC/SET>.
- Setelah mengatur bahasa tampilan, layar pengaturan tidak lagi ditampilkan.



- Waktu saat ini ditampilkan jika Anda menunggu terlalu lama pada langkah 2 setelah menekan tombol <FUNC/SET> sebelum Anda menekan tombol <MENU>. Dalam kasus ini, tekan tombol <FUNC/SET> untuk menghilangkan tampilan waktu dan mengulang langkah 2.
- Anda juga dapat mengubah bahasa tampilan dengan menekan tombol <MENU> dan memilih [Bahasa] pada tab [ff].

## Mencoba Kamera

Ikuti instruksi berikut ini untuk mengaktifkan kamera, memotret foto atau merekam film, lalu melihatnya.

### Memotret (Smart Auto)

Untuk pemilihan otomatis penuh pada pengaturan optimal untuk suasana tertentu, cukup biarkan kamera menentukan subjek dan kondisi pemotretan.

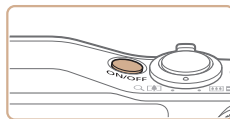

### 1 Aktifkan kamera.

- Tekan tombol daya.
- Layar pembuka ditampilkan.



### 2 Masuk ke mode [AUTO].

- Atur pemutar mode ke [AUTO].
- Arahkan kamera pada subjek. Kamera akan membuat bunyi klik perlahan ketika telah menentukan suasana.
- Ikon yang mewakili suasana dan mode penstabil gambar ditampilkan di sebelah kiri atas layar.
- Frame ditampilkan di sekitar subjek yang terdeteksi mengindikasikan bahwa subjek sedang dalam fokus.



Foto

Film

Sebelum Penggunaan

Panduan Dasar

Panduan Tingkat Lanjut

Dasar Kamera

Mode Otomatis / Mode Hybrid Otomatis

Mode Pemotretan Lain

Mode P

Mode Tv, Av, dan M

Mode Playback

Fungsi Wi-Fi

Menu Pengaturan

Aksesori

Lampiran

Indeks



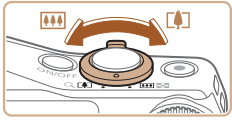

### 3 Komposisikan pemotretan.

- Untuk memperbesar subjek, gerakkan tuas zoom ke arah <math>\langle \text{telefoto} \rangle</math> (telefoto), dan untuk memperkecil subjek, gerakkan tuas ke arah <math>\langle \text{sudut lebar} \rangle</math> (sudut lebar).

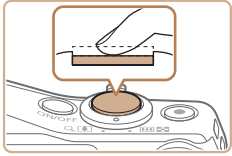

### 4 Potret. Memotret Foto

#### 1 Fokus.

- Tekan tombol rana perlahan, setengah ke bawah. Kamera berbunyi bip dua kali setelah pemfokusan, dan frame AF ditampilkan untuk mengindikasikan area gambar dalam fokus.

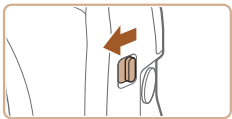
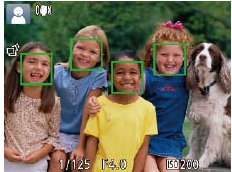

- Jika [Angkat blitz] muncul pada layar, gerakkan sakelar <math>\langle \text{blitz} \rangle</math> untuk menaikkan blitz. Blitz akan menyala ketika memotret. Jika Anda memilih untuk tidak menggunakan blitz, tekan blitz ke bawah dengan jari Anda, ke dalam kamera.

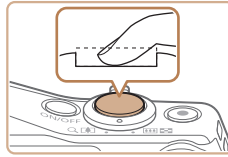

#### 2 Potret.

- Tekan tombol rana sepenuhnya ke bawah.
- Ketika kamera memotret, bunyi rana dimainkan, dan dalam kondisi cahaya redup ketika Anda menaikkan blitz, blitz akan menyala secara otomatis.
- Pastikan kamera tetap stabil hingga bunyi rana berakhir.
- Setelah menampilkan hasil pemotretan Anda, kamera akan kembali ke layar pemotretan.

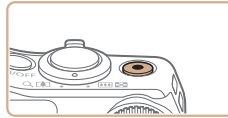

Waktu yang Telah Berlalu

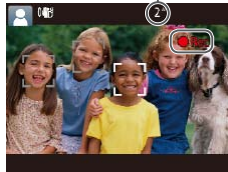

### Merekam Film

#### 1 Mulai merekam.

- Tekan tombol film. Kamera berbunyi bip satu kali ketika perekaman dimulai, dan [●Rec] ditampilkan dengan waktu yang telah berlalu.
- Bar hitam ditampilkan di tepi atas dan bawah layar, dan subjek agak sedikit diperbesar. Bar hitam mengindikasikan area gambar yang tidak direkam.
- Frame ditampilkan di sekitar wajah yang terdeteksi mengindikasikan bahwa wajah sedang dalam fokus.
- Setelah perekaman dimulai, angkat jari Anda dari tombol film.

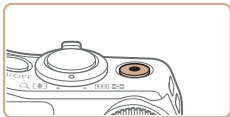

## ② Selesaikan perekaman.

- Tekan kembali tombol film untuk menghentikan perekaman. Kamera berbunyi bip dua kali ketika perekaman berhenti.

## Melihat

Setelah memotret gambar atau merekam film, Anda dapat melihat gambar atau film pada layar sebagai berikut.



### 1 Masuk mode Playback.

- Tekan tombol <▶>.
- Foto terakhir Anda ditampilkan.



### 2 Telusuri gambar Anda.

- Untuk melihat gambar sebelumnya, tekan tombol <◀> atau putar tombol putar <⌚> berlawanan arah jarum jam. Untuk melihat gambar berikutnya, tekan tombol <▶> atau putar tombol putar <⌚> searah jarum jam.
- Tekan dan tahan tombol <◀><▶> untuk menelusuri gambar dengan cepat.
- Untuk mengakses mode Layar Gulir, putar tombol putar <⌚> dengan cepat. Dalam mode ini, putar tombol putar <⌚> untuk menelusuri gambar.
- Untuk kembali ke tampilan gambar tunggal, tekan tombol <FUNC. SET>.

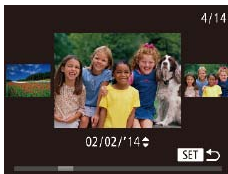

Sebelum Penggunaan

Panduan Dasar

Panduan Tingkat Lanjut

Dasar Kamera

Mode Otomatis / Mode Hybrid Otomatis

Mode Pemotretan Lain

Mode P

Mode Tv, Av, dan M

Mode Playback

Fungsi Wi-Fi

Menu Pengaturan

Aksesori

Lampiran

Indeks





- Film diidentifikasi dengan ikon [SET ▶]. Untuk memutar film, lanjutkan ke langkah 3.



### 3 Putar film.

- Tekan tombol <FUNC SET>, pilih [▶] (baik dengan menekan tombol <▲><▼> atau memutar tombol putar <⦿>), lalu tekan kembali tombol <FUNC SET>.
- Playback sekarang dimulai, dan setelah film selesai, [SET ▶] ditampilkan.
- Untuk menyesuaikan volume, tekan tombol <▲><▼>.



- Untuk beralih ke mode Pemotretan dari mode Playback, tekan tombol rana setengah.

## Menghapus Gambar

Anda dapat memilih dan menghapus gambar yang tidak diperlukan satu per satu. Berhati-hatilah ketika menghapus gambar, karena gambar tidak dapat diperoleh kembali.

### 1 Pilih sebuah gambar untuk dihapus.

- Tekan tombol <◀><▶> atau putar tombol putar <⦿> untuk memilih sebuah gambar.

### 2 Hapus gambar.

- Tekan tombol <▼>.
- Setelah [Hapus?] ditampilkan, tekan tombol <◀><▶> atau putar tombol putar <⦿> untuk memilih [Hapus], lalu tekan tombol <FUNC SET>.
- Gambar saat ini telah dihapus.
- Untuk membatalkan penghapusan, tekan tombol <◀><▶> atau putar tombol putar <⦿> untuk memilih [Batal], lalu tekan tombol <FUNC SET>.



- Anda juga dapat menghapus semua gambar sekaligus (102).



# Panduan Tingkat Lanjut

## Dasar Kamera

Pengoperasian dasar lainnya dan lebih banyak cara untuk menikmati kamera Anda, termasuk pilihan pemotretan dan playback

Hidup/Mati.....	21	Menggunakan Menu FUNC.....	23
Fitur Hemat Daya (Pematian Daya Otomatis).....	21	Menggunakan Menu.....	24
Tombol Rana.....	22	Keyboard pada Layar.....	25
Mode Pemotretan.....	22	Tampilan Indikator .....	26
Pilihan Tampilan Pemotretan .....	23	Jam .....	26

Sebelum  
Penggunaan

Panduan Dasar

Panduan Tingkat  
Lanjut

Dasar Kamera

Mode Otomatis /  
Mode Hybrid Otomatis

Mode Pemotretan  
Lain

Mode P

Mode Tv, Av, dan M

Mode Playback

Fungsi Wi-Fi

Menu Pengaturan

Aksesori

Lampiran

Indeks



## Hidup/Mati

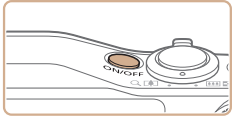

### Mode Pemotretan

- Tekan tombol daya untuk mengaktifkan kamera dan mempersiapkan untuk pemotretan.
- Untuk mematikan kamera, tekan kembali tombol daya.

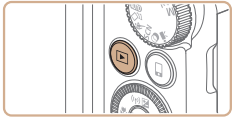

### Mode Playback

- Tekan tombol <▶> untuk mengaktifkan kamera dan melihat hasil pemotretan Anda.
- Untuk mematikan kamera, tekan kembali tombol <▶>.



- Untuk beralih ke mode Playback dari mode Pemotretan, tekan tombol <▶>.
- Untuk beralih ke mode Pemotretan dari mode Playback, tekan tombol rana setengah (📖22).
- Lensa akan ditarik setelah kamera berada dalam mode Playback selama sekitar satu menit. Anda dapat mematikan kamera ketika lensa ditarik dengan menekan tombol <▶>.

## Fitur Hemat Daya (Pemastian Daya Otomatis)

Sebagai cara untuk menghemat daya baterai, kamera secara otomatis menonaktifkan layar (Tampilan Mati) lalu akan mati dengan sendirinya setelah tidak aktif dalam periode tertentu.

### Hemat Daya dalam Mode Pemotretan

Layar akan secara otomatis dinonaktifkan setelah sekitar satu menit tanpa aktivitas. Dalam sekitar dua menit lebih, lensa ditarik dan kamera akan mati dengan sendirinya. Untuk mengaktifkan layar dan mempersiapkan untuk pemotretan ketika layar mati tetapi lensa masih di luar, tekan tombol rana setengah (📖22).

### Hemat Daya dalam Mode Playback

Kamera akan mati dengan sendirinya secara otomatis setelah sekitar lima menit tanpa aktivitas.



- Anda dapat menonaktifkan Pemastian Daya Otomatis dan menyesuaikan waktu untuk Tampilan Mati, jika Anda ingin (📖148).
- Hemat daya tidak aktif selama kamera terhubung ke perangkat lain melalui Wi-Fi (📖113), atau saat kamera dihubungkan ke komputer (📖161).

Sebelum  
Penggunaan

Panduan Dasar

Panduan Tingkat  
Lanjut

Dasar Kamera

Mode Otomatis /  
Mode Hybrid Otomatis

Mode Pemotretan  
Lain

Mode P

Mode Tv, Av, dan M

Mode Playback

Fungsi Wi-Fi

Menu Pengaturan

Aksesori

Lampiran

Indeks



## Tombol Rana

Untuk memastikan pemotretan Anda dalam fokus, selalu mulai dengan menahan tombol rana setengah ke bawah, dan setelah subjek terfokus, tekan tombol sepenuhnya ke bawah untuk memotret. Dalam manual ini, pengoperasian tombol rana dijelaskan dengan menekan tombol *setengah* atau *sepenuhnya ke bawah*.

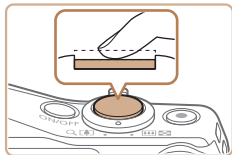

### 1 Tekan setengah. (Tekan dengan ringan untuk fokus.)

- Tekan tombol rana setengah. Kamera berbunyi bip dua kali, dan frame AF ditampilkan di sekitar area gambar dalam fokus.

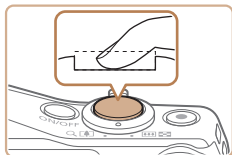

### 2 Tekan sepenuhnya ke bawah. (Dari posisi setengah, tekan sepenuhnya untuk memotret.)

- Kamera memotret, saat bunyi rana dimainkan.
- Pastikan kamera tetap stabil hingga bunyi rana berakhir.

- ! Gambar mungkin tidak fokus jika Anda memotret tanpa menekan tombol rana setengah pada awalnya.
- Panjang playback bunyi rana bervariasi tergantung pada waktu yang dibutuhkan untuk pemotretan. Hal ini mungkin membutuhkan waktu lebih lama dalam beberapa suasana pemotretan, dan gambar akan menjadi kabur jika Anda menggerakkan kamera (atau subjek bergerak) sebelum bunyi rana berakhir.

## Mode Pemotretan

Menggunakan pemutar mode untuk mengakses setiap mode pemotretan.

### Mode Kontrol Live View

Menyesuaikan kecerahan gambar atau warna ketika memotret (📖54).

### Mode P, Tv, Av, dan M

Mengambil berbagai variasi pemotretan menggunakan pengaturan pilihan Anda (📖68, 84).

### Mode Otomatis / Mode Hybrid Otomatis

Memotret secara otomatis penuh, dengan pengaturan yang ditentukan kamera (📖16, 28, 30).

### Mode Pemotretan Kreatif

Anda dapat memotret beberapa foto dengan efek menggunakan pengaturan yang ditentukan oleh kamera (📖53).

### Mode Olahraga

Memotret secara bersambungan saat kamera fokus pada subjek yang bergerak (📖54).

### Mode Film

Untuk merekam film (📖65). Anda juga dapat merekam film ketika pemutar mode tidak diatur ke mode Film, cukup dengan menekan tombol film.

### Mode Filter Kreatif

Tambah berbagai variasi efek pada gambar ketika memotret (📖57).

### Mode Suasana

Potret dengan pengaturan optimal untuk suasana tertentu (📖55).



Sebelum Penggunaan

Panduan Dasar

Panduan Tingkat Lanjut

Dasar Kamera

Mode Otomatis / Mode Hybrid Otomatis

Mode Pemotretan Lain

Mode P

Mode Tv, Av, dan M

Mode Playback

Fungsi Wi-Fi

Menu Pengaturan

Aksesori

Lampiran

Indeks



## Pilihan Tampilan Pemotretan

Tekan tombol <DISP.> untuk melihat informasi lain pada layar, atau untuk menyembunyikan informasi. Untuk detail pada informasi yang ditampilkan, lihat “Informasi pada Layar” (📖178).



Informasi ditampilkan



Tidak ada informasi ditampilkan



- Kecerahan layar ditingkatkan secara otomatis berdasarkan fungsi pemandangan malam ketika Anda memotret di bawah cahaya redup, membuatnya semakin mudah untuk memeriksa bagaimana pemotretan dikomposisikan. Namun, kecerahan gambar pada layar mungkin tidak sesuai dengan kecerahan dalam pemotretan Anda. Perhatikan bahwa setiap terdapat distorsi gambar pada layar atau gerakan subjek yang terputus-putus tidak akan memengaruhi gambar yang direkam.
- Untuk pilihan tampilan playback, lihat “Mengalihkan Mode Tampilan” (📖90).

## Menggunakan Menu FUNC.

Mengonfigurasi fungsi yang umum digunakan melalui menu FUNC. sebagai berikut.

Perhatikan bahwa item menu dan pilihan bervariasi tergantung pada mode pemotretan (📖182 – 183) atau mode playback (📖188).



Pilihan

Item Menu

### 1 Akses menu FUNC.

- Tekan tombol <FUNC.SET>.

### 2 Pilih item menu.

- Tekan tombol <▲><▼> atau putar tombol putar <🌀> untuk memilih item menu, lalu tekan tombol <FUNC.SET> atau <▶>.
- Tergantung pada item menu, fungsi dapat ditentukan cukup dengan menekan tombol <FUNC.SET> atau <▶>, atau layar yang lain akan ditampilkan untuk mengonfigurasi fungsi.





### 3 Pilih sebuah pilihan.

- Tekan tombol <▲><▼> atau putar tombol putar <⦿> untuk memilih sebuah pilihan.
- Pilihan yang ditandai dengan ikon [DISP] dapat dikonfigurasi dengan menekan tombol <⦿>.
- Untuk kembali ke item menu, tekan tombol <◀>.



### 4 Selesaikan proses pengaturan.

- Tekan tombol <FUNC. SET>.
- Layar sebelum Anda menekan tombol <FUNC. SET> dalam langkah 1 ditampilkan kembali, menunjukkan pilihan yang Anda konfigurasi.



- Untuk mengembalikan perubahan pengaturan yang tidak disengaja, Anda dapat mengembalikan pengaturan default kamera (152).

## Menggunakan Menu

Mengonfigurasi berbagai variasi fungsi kamera melalui menu lain sebagai berikut. Item menu dikelompokkan berdasarkan tujuan pada tab, seperti potret [📷], playback [▶], dst. Perhatikan bahwa item menu yang tersedia bervariasi tergantung pada mode pemotretan atau playback yang dipilih (184 – 188).

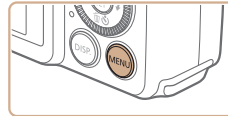

### 1 Akses menu.

- Tekan tombol <MENU>.



### 2 Pilih sebuah tab.

- Gerakkan tuas zoom untuk memilih sebuah tab.
- Setelah Anda menekan tombol <▲><▼> atau memutar tombol putar <⦿> untuk memilih tab pada awalnya, Anda dapat beralih antara beberapa tab dengan menekan tombol <◀><▶>.

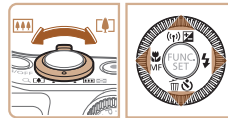

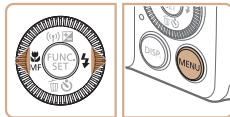

### 3 Pilih item menu.

- Tekan tombol <▲><▼> atau putar tombol putar <⦿> untuk memilih item menu.
- Untuk item menu dengan pilihan yang tidak ditampilkan, pertama tekan tombol <FUNC SET> atau <▶> untuk mengalihkan layar, lalu tekan salah satu tombol <▲><▼> atau putar tombol putar <⦿> untuk memilih item menu.
- Untuk kembali ke layar sebelumnya, tekan tombol <MENU>.

### 4 Pilih sebuah pilihan.

- Tekan tombol <◀><▶> untuk memilih sebuah pilihan.

### 5 Selesaikan proses pengaturan.

- Tekan tombol <MENU> untuk kembali ke layar yang ditampilkan sebelum Anda menekan tombol <MENU> dalam langkah 1.



- Untuk mengembalikan perubahan pengaturan yang tidak disengaja, Anda dapat mengembalikan pengaturan default kamera (152).

## Keyboard pada Layar

Gunakan keyboard pada layar untuk memasukkan informasi ID Wajah (41), koneksi Wi-Fi (123), dan seterusnya. Perhatikan bahwa panjang dan tipe informasi yang dapat Anda masukkan bervariasi tergantung pada fungsi yang Anda gunakan.

Jumlah Karakter yang Tersedia

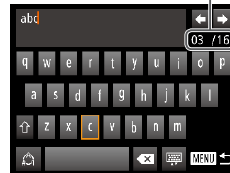

### Memasukkan Karakter

- Tekan tombol <▲><▼><◀><▶> atau putar tombol putar <⦿> untuk memilih karakter, lalu tekan tombol <FUNC SET> untuk memasukkannya.
- Jumlah informasi yang dapat Anda masukkan bervariasi tergantung pada fungsi yang Anda gunakan.

### Menggerakkan Kursor

- Pilih [<←>] atau [<→>] dan tekan tombol <FUNC SET>.

### Memasukkan Jeda Baris

- Pilih [<↵>] dan tekan tombol <FUNC SET>.

### Mengalihkan Mode Input

- Untuk beralih ke input angka atau simbol, pilih [<123>] dan tekan tombol <FUNC SET>.
- Untuk beralih antara huruf besar dan kecil, pilih [<⇧>] dan tekan tombol <FUNC SET>.
- Mode input yang tersedia bervariasi tergantung pada fungsi yang Anda gunakan.

### Menghapus Karakter

- Pilih [<✕>] dan tekan tombol <FUNC SET>. Karakter sebelumnya akan dihapus.

### Memastikan Input dan Kembali ke Layar Sebelumnya

- Tekan tombol <MENU>.



## Tampilan Indikator

Indikator di belakang kamera (📖4) menyala atau berkedip tergantung pada status kamera.

Warna	Status Indikator	Status Kamera
Hijau	Hidup	Terhubung ke komputer (📖161), atau tampilan mati (📖21, 148, 148)
	Berkedip	Memulai, merekam/membaca/mengirimkan gambar, memotret eksposur lama (📖85, 86), atau menghubungkan/mengirimkan melalui Wi-Fi



- Ketika indikator berkedip hijau, jangan pernah mematikan kamera, membuka penutup kartu memori/baterai, atau menggoyangkan atau mengguncangkan kamera, hal ini dapat membuat gambar menjadi rusak atau menyebabkan kerusakan pada kamera atau kartu memori.

## Jam

Anda dapat memeriksa waktu saat ini.

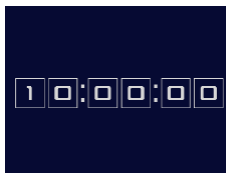

- Ketika kamera mati, tekan dan tahan tombol <FUNC.SET>, lalu tekan tombol daya untuk menampilkan jam.

- Tekan dan tahan tombol <FUNC.SET>.
- Waktu saat ini muncul.
- Jika Anda memegang kamera secara vertikal sewaktu menggunakan fungsi jam, kamera akan beralih ke tampilan vertikal. Tekan tombol <◀▶>> atau putar tombol putar <◉> untuk mengubah warna tampilan.
- Tekan tombol <FUNC.SET> kembali untuk membatalkan tampilan jam.

Sebelum Penggunaan

Panduan Dasar

Panduan Tingkat Lanjut

Dasar Kamera

Mode Otomatis / Mode Hybrid Otomatis

Mode Pemotretan Lain

Mode P

Mode Tv, Av, dan M

Mode Playback

Fungsi Wi-Fi

Menu Pengaturan

Aksesori

Lampiran

Indeks



# Mode Otomatis / Mode Hybrid Otomatis

Mode yang cocok untuk pemotretan mudah dengan kontrol pemotretan lebih baik

<b>Memotret dengan Pengaturan yang Ditetapkan Kamera</b> .....	<b>28</b>	<b>Menggunakan ID Wajah</b> .....	<b>40</b>	<b>Menyesuaikan Pengoperasian Kamera</b> .....	<b>50</b>
Memotret (Smart Auto).....	28	Mendaftarkan Informasi ID Wajah.....	40	Menonaktifkan Sinar Bantu AF.....	50
Memotret dalam Mode Hybrid Otomatis.....	30	Memotret.....	42	Menonaktifkan Lampu Pengurang Mata-Merah.....	50
Ikon Suasana.....	32	Memeriksa dan Mengedit Informasi yang Terdaftar...43		Mengubah Gaya Tampilan Gambar setelah Pemotretan.....	51
Ikon Stabilisasi Gambar.....	33	<b>Fitur Penyesuaian Gambar</b> .....	<b>46</b>		
Frame pada Layar.....	34	Mengubah Aspek Rasio.....	46		
<b>Fitur Umum, Praktis</b> .....	<b>34</b>	Mengubah Resolusi Gambar (Ukuran).....	46		
Memperbesar Subjek (Zoom Digital).....	34	Koreksi Mata-Merah.....	47		
Memperoleh Kembali Subjek yang Hilang		Mengoreksi Area Gambar Berwarna Kehijauan			
Setelah Zoom (Bantuan Pembesaran – Cari).....	35	Akibat Lampu Merkuri.....	47		
Selalu Menampilkan Wajah pada		Mengubah Kualitas Gambar Film.....	48		
Ukuran yang Sama.....	35	<b>Fitur Pemotretan yang Bermanfaat</b> .....	<b>48</b>		
Menggunakan Self-Timer.....	37	Menampilkan Garis Pandu.....	48		
Menambahkan Cap Tanggal.....	38	Memperbesar Area dalam Fokus.....	49		
Pemotretan Bersambungan.....	39	Memeriksa Mata Tertutup.....	49		

Sebelum Penggunaan
Panduan Dasar
Panduan Tingkat Lanjut
Dasar Kamera
Mode Otomatis / Mode Hybrid Otomatis
Mode Pemotretan Lain
Mode P
Mode Tv, Av, dan M
Mode Playback
Fungsi Wi-Fi
Menu Pengaturan
Aksesori
Lampiran
Indeks



## Memotret dengan Pengaturan yang Ditentukan Kamera

Untuk pemilihan otomatis penuh pada pengaturan optimal untuk suasana tertentu, cukup biarkan kamera menentukan subjek dan kondisi pemotretan.

Foto

Film

### Memotret (Smart Auto)

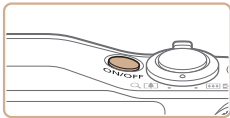

#### 1 Aktifkan kamera.

- Tekan tombol daya.
- Layar pembuka ditampilkan.

#### 2 Masuk ke mode [AUTO].

- Atur pemutar mode ke [AUTO].
- Arahkan kamera pada subjek. Kamera akan membuat bunyi klik perlahan ketika telah menentukan suasana.
- Ikon yang mewakili suasana dan mode penstabil gambar ditampilkan di sebelah kiri atas layar (32, 33).
- Frame ditampilkan di sekitar subjek yang terdeteksi mengindikasikan bahwa subjek sedang dalam fokus.

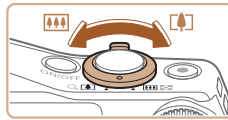

Bar Zoom



Rentang Fokus (perkiraan)

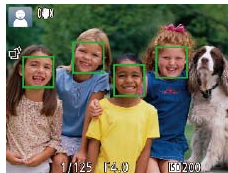
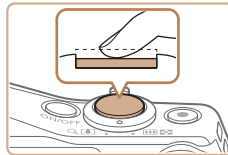

#### 3 Komposisikan pemotretan.

- Untuk memperbesar atau memperkecil zoom dengan cepat, gerakkan tuas zoom sepenuhnya ke arah <[+]> (telefoto) atau <[-]> (sudut lebar), dan untuk memperbesar atau memperkecil zoom dengan perlahan, gerakkan tuas hanya sedikit ke arah yang diinginkan.

#### 4 Potret. Memotret Foto

##### 1 Fokus.

- Tekan tombol rana setengah. Kamera berbunyi bip dua kali setelah pemfokusan, dan frame AF ditampilkan untuk mengindikasikan area gambar dalam fokus.
- Beberapa frame AF ditampilkan ketika beberapa area sedang dalam fokus.

Sebelum  
Penggunaan

Panduan Dasar

Panduan Tingkat  
Lanjut

Dasar Kamera

Mode Otomatis /  
Mode Hybrid Otomatis

Mode Pemotretan  
Lain

Mode P

Mode Tv, Av, dan M

Mode Playback

Fungsi Wi-Fi

Menu Pengaturan

Aksesori

Lampiran

Indeks



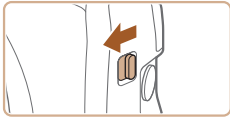

- Jika [Angkat blitz] muncul pada layar, gerakan sakelar <math>\leftarrow \rightarrow</math> untuk menaikkan blitz. Blitz akan menyala ketika memotret. Jika Anda memilih untuk tidak menggunakan blitz, tekan blitz ke bawah dengan jari Anda, ke dalam kamera.

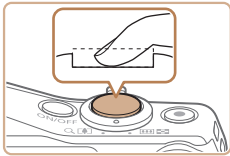

## 2 Potret.

- Tekan tombol rana sepenuhnya ke bawah.
- Ketika kamera memotret, bunyi rana dimainkan, dan dalam kondisi cahaya redup ketika Anda menaikkan blitz, blitz akan menyala secara otomatis.
- Pastikan kamera tetap stabil hingga bunyi rana berakhir.
- Setelah menampilkan hasil pemotretan Anda, kamera akan kembali ke layar pemotretan.



Waktu yang Telah Berlalu

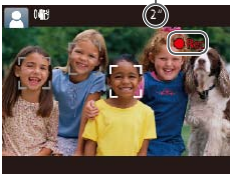

## Merekam Film

### 1 Mulai merekam.

- Tekan tombol film. Kamera berbunyi bip satu kali ketika perekaman dimulai, dan [●Rec] ditampilkan dengan waktu yang telah berlalu.
- Bar hitam ditampilkan di tepi atas dan bawah layar, dan subjek agak sedikit diperbesar. Bar hitam mengindikasikan area gambar yang tidak direkam.
- Frame ditampilkan di sekitar wajah yang terdeteksi mengindikasikan bahwa wajah sedang dalam fokus.
- Setelah perekaman dimulai, angkat jari Anda dari tombol film.

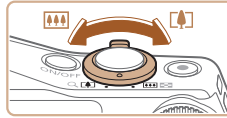

### 2 Ubah ukuran subjek dan komposisi ulang pemotretan sesuai kebutuhan.

- Untuk mengubah ukuran subjek, ulangi pengoperasian dalam langkah 3 (28). Namun, perhatikan bahwa suara dari pengoperasian kamera akan direkam, dan film yang direkam pada faktor zoom ditunjukkan dalam warna biru akan terlihat berbintik.
- Ketika Anda mengomposisi ulang pemotretan, fokus, kecerahan, dan warna akan disesuaikan secara otomatis.

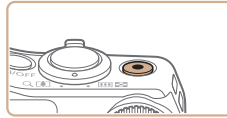

### 3 Selesaikan perekaman.

- Tekan kembali tombol film untuk menghentikan perekaman. Kamera berbunyi bip dua kali ketika perekaman berhenti.
- Perekaman akan berhenti secara otomatis ketika kartu memori telah penuh.



- Blitz menyala selama pemotretan mengindikasikan bahwa kamera secara otomatis berusaha memastikan warna optimal untuk subjek utama dan latar belakang (White Balance Multi Area).

## Memotret dalam Mode Hybrid Otomatis

Anda dapat membuat film pendek dari hari tersebut hanya dengan memotret foto. Kamera akan merekam klip 2 – 4 detik dari suasana sebelum setiap pemotretan, yang kemudian akan digabungkan menjadi satu movie digest.



### 1 Masuk ke mode [📷].

- Ikuti langkah 2 pada “Memotret (Smart Auto)” (📖28) dan pilih [📷].

### 2 Komposisikan pemotretan.

- Ikuti langkah 3 – 4 pada “Memotret (Smart Auto)” (📖28) untuk mengomposisikan pemotretan dan pemfokusan.
- Untuk mendapatkan movie digest yang lebih impresif, arahkan kamera pada subjek sekitar empat detik sebelum memotret foto.

### 3 Potret.

- Ikuti langkah 4 pada “Memotret (Smart Auto)” (📖28) untuk memotret foto.
- Kamera akan merekam kedua foto dan klip film. Klip, yang diakhiri dengan foto dan bunyi rana, membentuk bagian tunggal di dalam movie digest.



- Lamanya penggunaan baterai dalam mode ini lebih singkat dibandingkan dalam mode [AUTO], karena movie digest direkam untuk setiap pemotretan.
- Movie digest mungkin tidak direkam jika Anda memotret foto segera setelah mengaktifkan kamera, memilih mode [📷], atau mengoperasikan kamera dengan cara lain.
- Suara dan getaran dari pengoperasian kamera akan direkam dalam movie digest.



- Kualitas movie digest adalah [📷80P] dan tidak dapat diubah.
- Suara tidak akan dimainkan saat Anda menekan tombol rana setengah atau memicu self-timer (📖146).
- Movie digest akan disimpan sebagai file film terpisah dalam kondisi berikut ini, walaupun klip tersebut direkam pada hari yang sama dalam mode [📷].
  - Ukuran file movie digest mencapai sekitar 4 GB, atau jumlah waktu perekaman mencapai sekitar 13 menit dan 20 detik.
  - Movie digest diproteksi (📖98).
  - Pengaturan waktu musim panas (📖15) atau zona waktu (📖147) berubah.
  - Folder baru dibuat (📖151).
- Bunyi rana yang direkam tidak dapat dimodifikasi atau dihapus.
- Jika Anda memilih untuk merekam movie digest tanpa foto, sesuaikan pengaturannya terlebih dahulu. Pilih MENU (📖24) > tab [📷] > [Tipe Digest] > [Tanpa Foto].
- Bab individual dapat diedit (📖112).

### ■ Playback Movie Digest

Menampilkan foto yang dipotret dalam mode [📷] untuk memutar movie digest, atau menentukan tanggal pemutaran movie digest (📖91).



## Foto/Film

- Jika kamera diaktifkan ketika tombol <DISP.> ditahan ke bawah, kamera tidak lagi bersuara. Untuk kembali mengaktifkan suara, tekan tombol <MENU> dan pilih [Diam] pada tab [YT], lalu tekan tombol <◀><▶> untuk memilih [Mati].

## Foto

- Sebuah ikon [📷] berkedip memperingatkan bahwa gambar akan menjadi kabur oleh guncangan kamera. Dalam kasus ini, pasang kamera pada tripod atau lakukan cara lain untuk menjaganya agar tetap stabil.
- Jika hasil pemotretan Anda gelap meskipun blitz menyala, bergeraklah mendekati ke subjek. Untuk detail pada rentang blitz, lihat “Rentang Blitz” (📖190).
- Subjek mungkin terlalu dekat jika kamera hanya berbunyi bip satu kali ketika Anda menekan tombol rana setengah. Untuk detail pada rentang pemfokusan (rentang pemotretan), lihat “Rentang Pemotretan” (📖190).
- Untuk mengurangi mata-merah dan untuk bantuan dalam pemfokusan, lampu mungkin akan diaktifkan ketika memotret dalam kondisi cahaya redup.
- Sebuah ikon berkedip [📷] ditampilkan ketika Anda mencoba untuk memotret mengindikasikan bahwa pemotretan tidak dapat dilakukan hingga blitz telah selesai diisi ulang. Pemotretan dapat segera dilanjutkan setelah blitz siap, maka tekan tombol rana sepenuhnya ke bawah dan tunggu, atau lepaskan tombol dan tekan kembali.
- Bunyi rana tidak akan dimainkan selama ikon Tidur dan Bayi (Tidur) (📖32) ditampilkan.
- Meskipun Anda dapat memotret kembali sebelum layar pemotretan ditampilkan, pemotretan Anda sebelumnya mungkin menentukan fokus, kecerahan, dan warna yang digunakan.

- Anda dapat mengubah berapa lama gambar ditampilkan setelah pemotretan (📖51).

## Film

- Kamera mungkin menjadi hangat saat merekam film berulang kali dalam jangka waktu yang lama. Hal ini tidak mengindikasikan kerusakan.



- Sebelum merekam film, turunkan blitz dengan jari Anda. Hati-hati agar tidak menyentuh mikrofon ketika merekam sebuah film. Membiarkan blitz terangkat, atau menghalangi mikrofon mungkin mencegah audio untuk direkam atau mungkin menyebabkan rekaman suara teredam.
- Hindari menyentuh kontrol kamera selain dari tombol film ketika merekam film, karena suara yang dihasilkan oleh kamera akan direkam.
- Begitu perekaman film dimulai, area tampilan gambar berubah dan subjek diperbesar untuk memungkinkan koreksi dari guncangan kamera yang signifikan. Untuk memotret subjek pada ukuran yang sama dengan yang ditunjukkan sebelum memotret, sesuaikan pengaturan stabilisasi gambar (📖83).

- Suara direkam dalam stereo.
- Suara terdistorsi yang disebabkan oleh perekaman ketika angin kencang dapat dikurangi. Namun, rekaman mungkin terdengar tidak natural ketika pilihan ini digunakan ketika tidak ada angin. Ketika angin tidak kencang, pilih MENU (📖24) > tab [📷] > [Fitr Suara Angin] > [Mati].

Sebelum  
Penggunaan

Panduan Dasar

Panduan Tingkat  
Lanjut

Dasar Kamera

Mode Otomatis /  
Mode Hybrid Otomatis

Mode Pemotretan  
Lain

Mode P

Mode Tv, Av, dan M

Mode Playback

Fungsi Wi-Fi

Menu Pengaturan

Aksesori

Lampiran

Indeks



## Ikona Suasana

Dalam mode [A] dan [AUTO], suasana pemotretan yang ditentukan oleh kamera diindikasikan dengan tampilan ikon, dan pengaturan yang sesuai secara otomatis dipilih untuk mengoptimalkan pemfokusan, kecerahan subjek, dan warna. Tergantung pada suasana, pemotretan bersambung mungkin dapat dipotret (📖33).

	Latar Belakang	Normal	Cahaya latar	Gelap*	Matahari terbenam	Lampu sorot
<b>Subjek</b>						
<b>Orang</b>					–	
Bergerak				–	–	–
Bayangan pada Wajah			–	–	–	–
Tersenyum				–	–	–
Tidur				–	–	–
<b>Bayi</b>				–	–	–
Tersenyum				–	–	–
Tidur				–	–	–
<b>Anak-anak (Bergerak)</b>				–	–	–
<b>Subjek Lain</b>						
Bergerak				–	–	–
Pada Jarak Dekat				–	–	

\* Menggunakan Tripod

Warna latar belakang ikon adalah biru muda saat latar belakang adalah langit biru, biru tua saat latar belakang gelap, dan abu-abu untuk semua latar belakang lain.

Warna latar belakang ikon adalah biru muda saat latar belakang adalah langit biru, dan abu-abu untuk semua latar belakang lain.



- Warna latar belakang untuk , , , , dan adalah biru tua, dan warna latar belakang untuk adalah oranye.
- Saat merekam film, yang ditampilkan hanyalah ikon Orang, Subjek Lain, dan Pada Jarak Dekat saja.
- Saat merekam dalam mode [A], yang akan ditampilkan hanyalah ikon Orang, Bayangan pada Wajah, Subjek Lain, dan Pada Jarak Dekat saja.
- Saat merekam menggunakan self-timer, ikon Orang (Bergerak), Senyum, Tidur, Bayi (Tersenyum), Bayi (Tidur), Anak-anak, Subjek Lain (Bergerak) tidak akan ditampilkan.
- Ikon berikut ini tidak ditampilkan dalam mode drive selain dari [A] (📖33, 39), dan ketika [Kor. Lampu Hg.] diatur ke [Hidup] dan suasana dikoreksi secara otomatis (📖47): Tersenyum, Tidur, Bayi (Tersenyum), Bayi (Tidur), dan Anak-anak.
- Jika blitz diatur ke [A], ikon Cahaya Latar untuk Tersenyum dan Anak-anak tidak akan ditampilkan.
- Ikon Bayi, Bayi (Tersenyum), Bayi (Tidur), dan Anak-anak akan ditampilkan saat [ID wajah] diatur ke [Hidup], dan wajah bayi yang terdaftar (berusia di bawah dua tahun) atau anak-anak (berusia dua sampai dua belas tahun) akan terdeteksi (📖40). Konfirmasikan terlebih dahulu bahwa tanggal dan waktu sudah benar (📖14).





- Coba memotret dalam mode [P] (📖68) jika ikon suasana tidak cocok dengan kondisi pemotretan aktual, atau jika tidak dapat memotret dengan efek, warna, atau kecerahan yang Anda harapkan.



## Suasana Pemotretan Bersambungan



Jika Anda memotret foto saat ikon suasana berikut ini ditampilkan, kamera akan memotret secara bersambungan. Jika Anda menekan tombol rana setengah saat salah satu dari ikon dalam tabel di bawah ini ditampilkan, maka salah satu dari ikon berikut ini ditampilkan untuk memberitahu Anda bahwa kamera akan memotret foto secara bersambungan: , , atau .

Tersenyum (termasuk Bayi)	 : Gambar berurutan dipotret, dan kamera menganalisa detail seperti ekspresi wajah untuk menyimpan gambar yang dianggap paling baik.
Tidur (termasuk Bayi)	 : Hasil pemotretan yang indah dari wajah tidur, yang dibuat dari kombinasi beberapa gambar berurutan untuk mengurangi guncangan kamera dan noise gambar.  Sinar bantu AF tidak akan dipancarkan, blitz tidak akan menyala, dan bunyi rana tidak akan dimainkan.
Anak-anak	 : Agar Anda tidak kehilangan kesempatan memotret anak-anak yang terus bergerak, kamera akan memotret tiga gambar berurutan untuk masing-masing pemotretan.



- Pada beberapa suasana, gambar yang diinginkan mungkin tidak disimpan, dan gambar mungkin tampak tidak sesuai keinginan.
- Fokus, kecerahan gambar, dan warna ditentukan oleh pemotretan pertama.



- Saat Anda ingin memotret gambar tunggal saja, tekan tombol , pilih  pada menu, lalu pilih .

## Ikon Stabilisasi Gambar













Stabilisasi gambar yang optimal untuk kondisi pemotretan secara otomatis diterapkan (Intelligent IS). Selain itu, ikon berikut ini ditampilkan dalam mode  dan **[AUTO]**.

	Foto	Film
 Stabilisasi gambar untuk foto (Normal)		Stabilisasi gambar untuk film, mengurangi guncangan kamera yang kuat, seperti ketika memotret saat sedang berjalan (Dinamis)
 Stabilisasi gambar untuk foto ketika <i>panning</i> ( <i>Panning</i> )*		Stabilisasi gambar untuk guncangan kamera perlahan, seperti ketika merekam film pada telefoto ( <i>Powered</i> )
 Stabilisasi gambar untuk pemotretan makro (IS Hybrid).  Selama perekaman film,  ditampilkan, dan stabilisasi gambar untuk perekaman film makro digunakan.	 	Tidak ada stabilisasi gambar, karena kamera diletakkan pada tripod atau dipegang stabil dengan cara lain. Namun, selama perekaman film,  ditampilkan, dan stabilisasi gambar untuk melawan angin atau sumber getaran lainnya digunakan (IS Tripod).

\* Ditampilkan ketika Anda bergerak, mengikuti subjek bergerak dengan kamera. Ketika Anda mengikuti subjek yang bergerak secara horizontal, stabilisasi gambar hanya mengatasi guncangan kamera vertikal, dan stabilisasi horizontal berhenti. Secara serupa, ketika Anda mengikuti subjek yang bergerak secara vertikal, stabilisasi gambar hanya mengatasi guncangan kamera horizontal.



- Untuk membatalkan stabilisasi gambar, atur [Modus IS] ke [Mati] ( 82). Dalam kasus ini, sebuah ikon IS tidak ditampilkan.
- Dalam mode , ikon  tidak ditampilkan.

Sebelum Penggunaan

Panduan Dasar

Panduan Tingkat Lanjut

Dasar Kamera

Mode Otomatis / Mode Hybrid Otomatis

Mode Pemotretan Lain

Mode P

Mode Tv, Av, dan M

Mode Playback

Fungsi Wi-Fi

Menu Pengaturan

Aksesori

Lampiran

Indeks



## Frame pada Layar

Berbagai frame ditampilkan dalam mode [AUTO] setelah kamera mendeteksi subjek ke mana kamera Anda arahkan.

- Sebuah frame putih ditampilkan di sekitar subjek (atau wajah seseorang) yang ditentukan oleh kamera untuk menjadi subjek utama, dan frame abu-abu ditampilkan di sekitar wajah lain yang terdeteksi. Frame mengikuti subjek bergerak dalam rentang tertentu untuk menjaga subjek tetap dalam fokus.

Namun, jika kamera mendeteksi pergerakan subjek, hanya frame putih yang akan tersisa pada layar.

- Ketika Anda menekan tombol rana setengah dan kamera mendeteksi pergerakan subjek, frame biru ditampilkan, dan fokus serta kecerahan gambar akan selalu disesuaikan (AF Servo).



- Coba memotret dalam mode [P] (📖68) jika tidak ada frame yang ditampilkan, jika frame tidak ditampilkan di sekitar subjek yang diinginkan, atau jika frame ditampilkan pada latar belakang atau area serupa.

## Fitur Umum, Praktis

### Memperbesar Subjek (Zoom Digital)

Ketika jarak subjek terlalu jauh untuk diperbesar dengan menggunakan zoom optik, gunakan zoom digital untuk perbesaran hingga sekitar 120x.

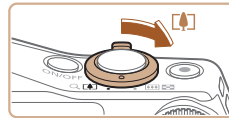

Faktor Zoom



#### 1 Gerakkan tuas zoom ke arah <math>\langle \text{Zoom In} \rangle</math>.

- Tahan tuas hingga perbesaran berhenti.
- Zoom berhenti pada kemungkinan terbesar faktor zoom (sebelum gambar terlihat menjadi berbintik), yang kemudian akan diindikasikan pada layar.

#### 2 Gerakkan kembali tuas zoom ke arah <math>\langle \text{Zoom Out} \rangle</math>.

- Kamera memperbesar lebih dekat pada subjek.



- Menggerakkan tuas zoom akan menampilkan bar zoom (yang mengindikasikan posisi zoom). Warna pada bar zoom akan berubah tergantung pada rentang zoom.
  - Rentang putih: rentang zoom optik di mana gambar tidak akan terlihat berbintik.
  - Rentang kuning: rentang zoom digital di mana gambar tidak terlalu terlihat berbintik (ZoomPlus).
  - Rentang biru: rentang zoom digital di mana gambar akan terlihat berbintik. Karena rentang biru tidak akan tersedia pada beberapa pengaturan resolusi (📖46), faktor zoom maksimum dapat dicapai dengan mengikuti langkah 1.





- Untuk menonaktifkan zoom digital, pilih MENU (📖24) > tab [📷] > [Zum Digital] > [Mati].

Foto

Film

## Memperoleh Kembali Subjek yang Hilang Setelah Zoom (Bantuan Pembinaan – Cari)

Jika Anda kehilangan jejak subjek ketika memperbesar, Anda dapat mencarinya dengan mudah dengan memperkecil zoom sementara.



### 1 Cari subjek yang hilang.

- Tekan dan tahan tombol <🔍>.
- Kamera memperkecil zoom dan menampilkan frame putih di sekitar area yang ditunjukkan sebelumnya (sebelum Anda menekan tombol <🔍>).

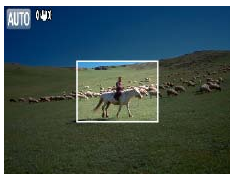

### 2 Memperoleh kembali subjek.

- Arahkan kamera sehingga subjek masuk dalam frame putih, lalu lepaskan tombol <🔍>.
- Perbesaran sebelumnya sekarang telah dikembalikan, sehingga area dengan garis warna putih mengisi layar kembali.



- Beberapa informasi pemotretan tidak ditampilkan ketika kamera memperkecil zoom.
- Selama perekaman film, frame putih tidak ditampilkan ketika Anda menekan tombol <🔍>. Juga perhatikan bahwa faktor zoom yang berubah dan suara pengoperasian kamera akan direkam.



- Jika Anda lebih suka untuk memotret pada faktor zoom pada layar dalam langkah 1, tekan tombol rana sepenuhnya ke bawah.
- Anda dapat menyesuaikan faktor zoom yang akan dikembalikan ke setelah Bantuan Pembinaan Zoom (ketika Anda melepas tombol <🔍>) dengan menggerakkan tuas zoom saat Anda menahan tombol <🔍> untuk mengubah ukuran frame putih.
- Untuk menyesuaikan berapa banyak kamera memperbesar ketika tombol <🔍> ditekan, akses MENU (📖24) dan pilih satu dari tiga level dalam tab [📷] > [🔍, Area Display].
- Faktor zoom tidak dapat diubah dengan tombol <🔍> setelah Anda menekan tombol rana sepenuhnya ke bawah dalam mode self-timer (📖37).

Foto

Film

## Selalu Menampilkan Wajah pada Ukuran yang Sama

Ketika wajah seseorang terdeteksi (📖76), kamera akan mencoba untuk selalu mempertahankan ukuran wajah relatif terhadap layar. Jika orang bergerak mendekat, kamera akan secara otomatis memperkecil zoom, dan sebaliknya.

### 1 Tentukan ukuran wajah yang diinginkan.

- Gerakkan tuas zoom sesuai kebutuhan hingga wajah pada ukuran yang diinginkan, relatif terhadap layar.

### 2 Masuk ke mode Otomatis 📷.

- Tekan dan lepaskan tombol <🔍> dengan cepat.
- [📷 Otomatis: Hidup] ditampilkan.



Sebelum Penggunaan

Panduan Dasar

Panduan Tingkat Lanjut

Dasar Kamera

Mode Otomatis / Mode Hybrid Otomatis

Mode Pemotretan Lain

Mode P

Mode Tv, Av, dan M

Mode Playback

Fungsi Wi-Fi

Menu Pengaturan

Aksesori

Lampiran

Indeks





### 3 Pilih wajah.

- Setelah wajah terdeteksi, [👤] ditampilkan.
- Jika beberapa wajah terdeteksi, tekan tombol <◀> untuk beralih ke subjek yang diinginkan.
- [👤] ditampilkan di sekitar wajah yang akan terus ditampilkan kamera pada ukuran yang sama.

### 4 Potret.

- Bahkan setelah Anda memotret, [👤] tetap ada di sekitar wajah yang ditampilkan pada ukuran yang konstan.
- Untuk membatalkan tampilan ukuran wajah yang konstan, tekan kembali tombol <◀>. [👤 Otomatis: Mati] ditampilkan.



- Wajah mungkin tidak ditampilkan pada ukuran konstan di beberapa faktor zoom, jika kepala subjek dimiringkan atau menghadap kamera secara tidak langsung.
- Selama perekaman film, faktor zoom yang berubah dan suara pengoperasian kamera akan direkam.
- Dalam mode Otomatis [👤], beberapa informasi pemotretan tidak ditampilkan, dan beberapa pengaturan pemotretan tidak dapat dikonfigurasi.



- Jika seseorang yang wajahnya berada dalam bingkai [👤] bergerak ke tepi layar, kamera memperkecil tampilan agar orang tersebut tetap dalam pandangan.
- Pada langkah 3, mengalihkan [👤] ke wajah lain dengan tombol <◀> tidak dimungkinkan selama perekaman film.
- Faktor zoom akan tetap sama setelah Anda menekan tombol rana sepenuhnya ke bawah dalam mode self-timer ([👤]37), bahkan jika ukuran wajah yang relatif berubah.
- Fitur ini tidak diaktifkan bahkan jika Anda menekan tombol <◀> ketika memilih MENU ([👤]24) > tab [📷] > [👤 Otomatis] > [Mati].

## ■ Mendapatkan Ulang Subjek Hilang dengan Mudah

Jika memperkecil tampilan mengakibatkan Anda kehilangan subjek, dan Anda gerakkan kamera untuk mencarinya, kamera dapat memperbesar secara otomatis untuk membantu Anda menemukan subjek.



### 1 Masuk ke mode Otomatis [👤] ([📖]35).

### 2 Cari subjek yang hilang.

- Saat Anda menggerakkan kamera untuk mencari subjek, kamera memperbesar tampilan untuk membantu Anda menemukannya.

### 3 Memperoleh kembali subjek.

- Setelah Anda menemukan subjek dan berhenti menggerakkan kamera, kamera memperkecil tampilan kembali.

### 4 Potret.

- Untuk membatalkan mode ini, tekan tombol <◀> kembali. [👤 Otomatis: Mati] ditampilkan.



- Memperkecil tampilan tidak dimungkinkan ketika tombol rana ditekan setengah.

Foto

Film

Sebelum  
Penggunaan

Panduan Dasar

Panduan Tingkat  
Lanjut

Dasar Kamera

Mode Otomatis /  
Mode Hybrid Otomatis

Mode Pemotretan  
Lain

Mode P

Mode Tv, Av, dan M

Mode Playback

Fungsi Wi-Fi

Menu Pengaturan

Aksesori

Lampiran

Indeks



## Menggunakan Self-Timer

Dengan self-timer, Anda dapat memasukkan diri Anda dalam foto grup atau pemotretan waktu yang lainnya. Kamera akan memotret sekitar 10 detik setelah Anda menekan tombol rana.



### 1 Konfigurasi pengaturan.

- Tekan tombol <▼>, pilih [C10] (baik dengan menekan tombol <◀><▶> atau memutar tombol putar <⊙>), lalu tekan tombol <FUNC. SET>.
- Setelah pengaturan selesai, [C10] ditampilkan.



### 2 Potret.

- Untuk Foto: Tekan tombol rana setengah untuk fokus pada subjek, lalu tekan tombol sepenuhnya ke bawah.
- Untuk Film: Tekan tombol film.

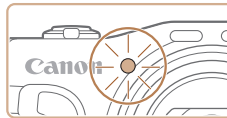

- Setelah Anda memulai self-timer, lampu akan berkedip dan kamera akan memainkan bunyi self-timer.
- Dua detik sebelum memotret, kecepatan kedipan dan suara akan meningkat. (Lampu akan tetap menyala jika blitz menyala.)
- Untuk membatalkan pemotretan setelah Anda memicu self-timer, tekan tombol <MENU>.
- Untuk mengembalikan pengaturan awal, pilih [C11] dalam langkah 1.

## Menggunakan Self-Timer untuk Menghindari Guncangan Kamera

Pilihan ini menunda pelepasan rana hingga sekitar dua detik setelah Anda menekan tombol rana. Jika kamera tidak stabil ketika Anda menekan tombol rana, hal ini tidak akan memengaruhi pemotretan Anda.



- Ikuti langkah 1 dalam “Menggunakan Self-Timer” (37) dan pilih [C2].
- Setelah pengaturan selesai, [C2] ditampilkan.
- Ikuti langkah 2 dalam “Menggunakan Self-Timer” (37) untuk memotret.



## Menyesuaikan Self-Timer

Anda dapat menentukan penundaan (0 – 30 detik) dan jumlah pemotretan (1 – 10).

### 1 Pilih [⌚].

- Ikuti langkah 1 dalam “Menggunakan Self-Timer” (📖37), pilih [⌚] dan segera tekan tombol <MENU>.

### 2 Konfigurasi pengaturan.

- Tekan tombol <▲><▼> untuk memilih [Tunda] atau [Jepratan].
- Tekan tombol <◀><▶> atau putar tombol putar <⦿> untuk memilih sebuah nilai, lalu tekan tombol <FUNC SET>.
- Setelah pengaturan selesai, [⌚] ditampilkan.
- Ikuti langkah 2 dalam “Menggunakan Self-Timer” (📖37) untuk memotret.



- Untuk film yang direkam menggunakan self-timer, [Tunda] mewakili penundaan sebelum perekaman dimulai, tetapi pengaturan [Jepratan] tidak memiliki efek.

- Ketika Anda menentukan pemotretan multi, kecerahan gambar dan white balance ditentukan oleh pemotretan pertama. Waktu yang lebih lama dibutuhkan antara pemotretan ketika blitz menyala atau ketika Anda menentukan untuk mengambil beberapa potret. Pemotretan akan secara otomatis berhenti ketika kartu memori telah penuh.
- Ketika penundaan lebih dari dua detik ditentukan, dua detik sebelum pemotretan, kedipan lampu dan suara self-timer akan menjadi lebih cepat. (Lampu akan tetap menyala jika blitz menyala.)

## Menambahkan Cap Tanggal

Kamera dapat menambahkan tanggal pemotretan ke gambar, di bagian sudut kanan bawah.

Namun, perhatikan bahwa cap tanggal tidak dapat diedit atau dihilangkan, maka pastikan sebelumnya bahwa tanggal dan waktu sudah benar (📖14).

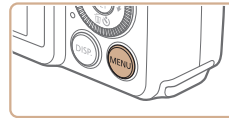

### 1 Konfigurasi pengaturan.

- Tekan tombol <MENU>, pilih [Cap Tanggal] pada tab [📷], lalu pilih pilihan yang diinginkan (📖24).
- Setelah pengaturan selesai, [📷] ditampilkan.

### 2 Potret.

- Saat Anda memotret, kamera menambahkan tanggal atau waktu pemotretan ke sudut kanan bawah gambar.
- Untuk mengembalikan pengaturan awal, pilih [Mati] dalam langkah 1.

- Cap tanggal tidak dapat diedit atau dihilangkan.



- Gambar yang dipotret tanpa menambahkan cap tanggal dapat dicetak dengan salah satu sebagai berikut.  
Namun, menambahkan cap tanggal dengan cara ini ke gambar yang telah memiliki cap tanggal dapat menyebabkan cap tanggal dicetak dua kali.
  - Cetak menggunakan fungsi printer (📖163)
  - Gunakan pengaturan cetak DPOF kamera (📖167) untuk mencetak
  - Gunakan perangkat lunak yang diunduh dari situs web Canon (📖160) untuk mencetak

Foto

## Pemotretan Bersambungan

Dalam mode [AUTO], tahan tombol rana sepenuhnya untuk memotret secara bersambungan.

Untuk detail tentang kecepatan pemotretan bersambungan, lihat “Kecepatan Pemotretan Bersambungan” (📖190).



### 1 Konfigurasi pengaturan.

- Tekan tombol <FUNC. SET>, pilih [A] dalam menu, lalu pilih [ ] (📖23).
- Setelah pengaturan selesai, [ ] ditampilkan.



### 2 Potret.

- Tahan tombol rana sepenuhnya untuk memotret secara bersambungan.



- Selama pemotretan bersambungan, fokus dan eksposur dikunci pada posisi/level yang ditentukan saat Anda menekan tombol rana setengah.
- Tidak dapat digunakan dengan self-timer (📖37).
- Pemotretan mungkin akan berhenti sejenak atau pemotretan bersambungan mungkin akan melambat tergantung pada kondisi pemotretan, pengaturan kamera, dan posisi zoom.
- Semakin banyak jumlah gambar yang dipotret, pemotretan mungkin akan melambat.
- Pemotretan mungkin akan melambat jika blitz menyala.
- White Balance multi area (📖29) tidak tersedia. Begitu juga dengan, [Kor. Lampu Hg.] (📖47) diatur ke [Mati] dan tidak dapat diubah.

Sebelum  
Penggunaan

Panduan Dasar

Panduan Tingkat  
Lanjut

Dasar Kamera

Mode Otomatis /  
Mode Hybrid OtomatisMode Pemotretan  
Lain

Mode P

Mode Tv, Av, dan M

Mode Playback

Fungsi Wi-Fi

Menu Pengaturan

Aksesori

Lampiran

Indeks



## Menggunakan ID Wajah

Jika Anda sebelumnya telah mendaftarkan seseorang, maka kamera akan mendeteksi wajah orang tersebut, dan memprioritaskan fokus, kecerahan, dan warna untuk orang tersebut saat memotret. Dalam mode [AUTO], kamera dapat mendeteksi bayi dan anak-anak berdasarkan tanggal lahir yang telah didaftarkan, dan akan mengoptimalkan pengaturan untuk mereka saat memotret.

Fungsi ini juga berguna saat mencari orang tertentu yang telah terdaftar dari antara sejumlah besar gambar yang ada (📖93).

### Informasi Pribadi

- Informasi seperti gambar wajah (info wajah) yang didaftarkan pada ID Wajah, serta informasi pribadi (nama, tanggal lahir) akan disimpan di dalam kamera. Selain itu, saat orang yang terdaftar terdeteksi, nama mereka akan direkam dalam foto. Saat menggunakan fungsi ID Wajah, berhati-hatilah saat berbagi kamera atau gambar dengan orang lain, dan saat mengunggah gambar secara online di mana banyak orang dapat melihat gambar tersebut.
- Saat membuang kamera atau mentransfernya kepada orang lain setelah menggunakan ID Wajah, pastikan untuk terlebih dahulu menghapus semua informasi (wajah, nama, dan tanggal lahir terdaftar) dari kamera (📖45).

## Mendaftarkan Informasi ID Wajah

Anda dapat mendaftarkan informasi (info wajah, nama, tanggal lahir) hingga 12 orang untuk digunakan dengan ID Wajah.

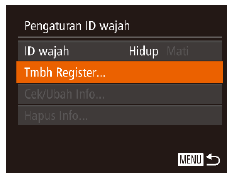

### 1 Akses layar pengaturan.

- Tekan tombol <MENU>, pilih [Pengaturan ID wajah] pada tab [📷], lalu tekan tombol <FUNC SET> (📖24).
- Tekan tombol <▲><▼> atau putar tombol putar <🌀> untuk memilih [Tmbh Register], lalu tekan tombol <FUNC SET>.
- Tekan tombol <▲><▼> atau putar tombol putar <🌀> untuk memilih [Tambah Wajah Baru], lalu tekan tombol <FUNC SET>.

Sebelum Penggunaan

Panduan Dasar

Panduan Tingkat Lanjut

Dasar Kamera

Mode Otomatis / Mode Hybrid Otomatis

Mode Pemotretan Lain

Mode P

Mode Tv, Av, dan M

Mode Playback

Fungsi Wi-Fi

Menu Pengaturan

Aksesori

Lampiran

Indeks





## 2 Daftarkan informasi wajah.

- Arahkan kamera sehingga wajah orang yang ingin Anda daftarkan berada di dalam frame abu-abu di bagian tengah layar.
- Frame putih yang muncul pada wajah orang tersebut mengindikasikan bahwa wajahnya berhasil dikenali. Pastikan frame putih ditampilkan pada wajah, lalu potret.
- Jika wajah orang tersebut tidak dapat dikenali, Anda tidak dapat mendaftarkan informasi wajahnya.
- Setelah [Registrasi?] ditampilkan, tekan tombol <◀><▶> atau putar tombol putar <⊙> untuk memilih [Oke], lalu tekan tombol <FUNC SET>.
- Layar [Edit Profil] ditampilkan.

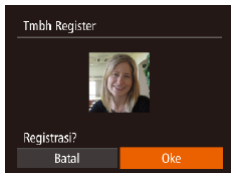

## 3 Daftarkan nama dan tanggal lahir orang tersebut.

- Tekan tombol <FUNC SET> untuk mengakses keyboard, lalu masukkan nama (📖25).

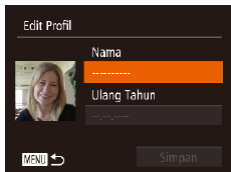

- Untuk mendaftarkan tanggal lahir, pilih [Ulang Tahun] pada layar [Edit Profil] (baik dengan menekan tombol <▲><▼> atau memutar tombol putar <⊙>), lalu tekan tombol <FUNC SET>.
- Tekan tombol <◀><▶> untuk memilih sebuah pilihan.
- Tekan tombol <▲><▼> atau putar tombol putar <⊙> untuk menentukan tanggal.
- Ketika selesai, tekan tombol <FUNC SET>.

Sebelum Penggunaan

Panduan Dasar

Panduan Tingkat Lanjut

Dasar Kamera

Mode Otomatis / Mode Hybrid Otomatis

Mode Pemotretan Lain

Mode P

Mode Tv, Av, dan M

Mode Playback

Fungsi Wi-Fi

Menu Pengaturan

Aksesori

Lampiran

Indeks



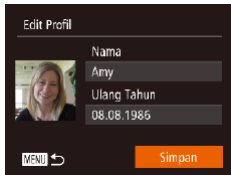

#### 4 Simpan pengaturan.

- Tekan tombol <▲><▼> atau putar tombol putar <⦿> untuk memilih [Simpan], lalu tekan tombol <⦿ SET>.
- Setelah pesan ditampilkan, tekan tombol <◀><▶> atau putar tombol putar <⦿> untuk memilih [Ya], lalu tekan tombol <⦿ SET>.

#### 5 Lanjutkan mendaftarkan informasi wajah.

- Untuk mendaftarkan hingga 4 titik informasi wajah (ekspresi atau sudut), ulangi langkah 2.
- Wajah yang telah terdaftar akan lebih mudah dikenali jika Anda menambahkan informasi wajah yang lebih beragam. Selain sudut pandang wajah depan, tambahkan sudut pandang sedikit menyamping, pemotretan ketika tersenyum, dan pemotretan di dalam dan di luar.

- ❗ • Blitz tidak akan menyala saat Anda mengikuti langkah 2.
- Jika Anda tidak mendaftarkan tanggal lahir pada langkah 3, ikon Bayi atau Anak-anak (📖32) tidak akan ditampilkan dalam mode [AUTO].

- ✎ • Anda dapat menimpa info wajah yang telah terdaftar, lalu menambahkan info wajah kemudian jika Anda belum mengisi kelima slot info wajah (📖44).

### Memotret

Jika Anda telah mendaftarkan seseorang sebelumnya, kamera akan memprioritaskan orang tersebut sebagai subjek utama, serta mengoptimalkan fokus, kecerahan, dan warna untuk orang tersebut saat memotret.



- Saat Anda mengarahkan kamera ke arah subjek, nama hingga 3 orang yang terdaftar akan ditampilkan saat orang tersebut terdeteksi.
- Potret.
- Nama yang ditampilkan akan direkam di dalam foto. Meskipun orang telah terdeteksi, tetapi nama mereka tidak ditampilkan, nama (hingga 5 orang) akan direkam dalam gambar.

- ❗ • Orang selain yang terdaftar mungkin keliru terdeteksi sebagai orang yang terdaftar jika mereka memiliki karakteristik wajah yang mirip.

Sebelum Penggunaan

Panduan Dasar

Panduan Tingkat Lanjut

Dasar Kamera

Mode Otomatis / Mode Hybrid Otomatis

Mode Pemotretan Lain

Mode P

Mode Tv, Av, dan M

Mode Playback

Fungsi Wi-Fi

Menu Pengaturan

Aksesori

Lampiran

Indeks





- Orang yang telah terdaftar mungkin tidak terdeteksi dengan benar jika gambar atau suasana yang dipotret berbeda drastis dari informasi wajah yang telah terdaftar.
- Jika wajah yang telah terdaftar tidak atau sulit terdeteksi, tanpa informasi yang telah terdaftar dengan informasi wajah yang baru. Mendaftarkan informasi wajah tepat sebelum memotret akan mempermudah pendeteksian wajah yang didaftarkan tersebut.
- Jika seseorang salah terdeteksi sebagai orang lain dan Anda terus memotret, Anda dapat mengedit atau menghapus nama yang terekam dalam gambar saat playback (📖95).
- Karena wajah bayi dan anak-anak berubah dengan cepat seiring perkembangan mereka, Anda harus memperbarui informasi wajah mereka secara rutin (📖44).
- Jika tampilan informasi dimatikan (📖23), maka nama tidak akan ditampilkan, namun akan direkam di dalam gambar.
- Jika Anda tidak ingin nama direkam dalam foto, pilih [Pengaturan ID wajah] pada tab [📷], pilih [ID wajah], lalu pilih [Mati].
- Anda dapat memeriksa nama yang terekam dalam gambar melalui layar playback (tampilan informasi sederhana) (📖90).
- Dalam mode [📷], nama tidak akan ditampilkan pada layar pemotretan, namun akan tetap direkam di dalam foto.
- Nama yang terekam dalam pemotretan bersambungan (📖39, 📖79) akan terus terekam dalam posisi yang sama dengan pemotretan pertama, bahkan jika subjek bergerak.

## Memeriksa dan Mengedit Informasi yang Terdaftar

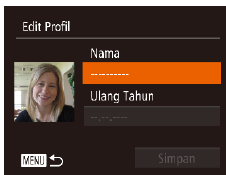

### 1 Akses layar [Cek/Ubah Info].

- Ikuti langkah 1 pada “Mendaftarkan Informasi ID Wajah” (📖40), pilih [Cek/Ubah Info], lalu tekan tombol <📷>.

### 2 Pilih seseorang untuk diperiksa atau diedit.

- Tekan tombol <◀><▶><◀><▶> atau putar tombol putar <📷> untuk memilih orang untuk diperiksa atau diedit, lalu tekan tombol <📷>.

### 3 Periksa atau edit informasi sesuai kebutuhan.

- Untuk memeriksa nama atau tanggal lahir, pilih [Edit Profil] (baik dengan menekan tombol <◀><▶> atau memutar tombol putar <📷>) lalu tekan tombol <📷>. Pada layar yang ditampilkan, Anda dapat mengedit nama atau tanggal lahir sebagaimana dijelaskan pada langkah 3 dari “Mendaftarkan Informasi ID Wajah” (📖41).

Sebelum Penggunaan

Panduan Dasar

Panduan Tingkat Lanjut

Dasar Kamera

Mode Otomatis / Mode Hybrid Otomatis

Mode Pemotretan Lain

Mode P

Mode Tv, Av, dan M

Mode Playback

Fungsi Wi-Fi

Menu Pengaturan

Aksesori

Lampiran

Indeks



- Untuk memeriksa informasi wajah, pilih [Daftar info] (baik dengan menekan tombol <▲><▼> atau memutar tombol putar <⊙>), lalu tekan tombol <FUNC SET>. Tekan tombol <FUNC SET> pada layar yang ditampilkan, pilih informasi wajah untuk dihapus dengan menekan tombol <▲><▼><◀><▶> atau memutar tombol putar <⊙>, lalu tekan tombol <FUNC SET>. Setelah [Hapus?] ditampilkan, pilih [Oke] (baik dengan menekan tombol <◀><▶> atau memutar tombol putar <⊙>), lalu tekan tombol <FUNC SET>.



- Walaupun Anda mengubah nama melalui [Edit Profil], nama yang telah terekam dalam gambar yang dipotret sebelumnya akan tetap sama.



- Anda dapat menggunakan perangkat lunak (📖 160) untuk mengedit nama yang terdaftar. Beberapa karakter yang dimasukkan menggunakan perangkat lunak mungkin tidak ditampilkan pada kamera, namun akan direkam dengan benar dalam gambar.

## Menimpa dan Menambahkan Informasi Wajah

Anda dapat menimpa informasi wajah yang sudah ada dengan informasi wajah yang baru. Anda harus memperbarui informasi wajah secara rutin, terutama untuk bayi dan anak-anak karena wajah mereka berubah dengan cepat seiring perkembangan.

Anda juga dapat menambahkan informasi wajah jika kelima slot informasi belum semuanya terisi.



### 1 Akses layar [Tambah Info Wajah].

- Ikuti langkah 1 pada “Mendaftarkan Informasi ID Wajah” (📖 40), pilih [Tambah Info Wajah] dan tekan tombol <FUNC SET>.

### 2 Pilih nama orang yang ingin ditimpa.

- Tekan tombol <▲><▼><◀><▶> atau putar tombol putar <⊙> untuk memilih nama orang yang informasi wajahnya ingin Anda timpa, lalu tekan tombol <FUNC SET>.
- Jika lima item info wajah telah didaftarkan, sebuah pesan akan ditampilkan. Pilih [Oke] (baik dengan menekan tombol <◀><▶> atau memutar tombol putar <⊙>), lalu tekan tombol <FUNC SET>.
- Jika informasi wajah terdaftar kurang dari lima item, lanjutkan ke langkah 4 untuk menambahkan informasi wajah.





### 3 Pilih informasi wajah untuk ditimpa.

- Tekan tombol <▲><▼><◀><▶> atau putar tombol putar <⦿> untuk memilih informasi wajah untuk ditimpa, lalu tekan tombol <FUNC SET>.



### 4 Daftarkan informasi wajah.

- Ikuti langkah 2 pada “Mendaftarkan Informasi ID Wajah” (41) untuk memotret, lalu daftarkan informasi wajah yang baru.
- Wajah yang telah terdaftar akan lebih mudah dikenali jika Anda menambahkan informasi wajah yang lebih beragam. Selain sudut pandang wajah depan, tambahkan sudut pandang sedikit menyamping, pemotretan ketika tersenyum, dan pemotretan di dalam dan di luar.



- Anda tidak dapat menambahkan informasi wajah jika kelima slot informasi telah terisi. Ikuti langkah di atas untuk menimpa informasi wajah.
- Anda dapat mengikuti langkah di atas untuk mendaftarkan informasi wajah yang baru jika terdapat setidaknya satu slot yang terbuka; namun, Anda tidak dapat menimpa informasi wajah manapun. Daripada menimpa info wajah, hapus terlebih dahulu informasi wajah yang telah ada yang tidak dibutuhkan (43), lalu daftarkan informasi wajah yang baru (40) sesuai kebutuhan.

### Menghapus Informasi yang Terdaftar

Anda dapat menghapus informasi (info wajah, nama, tanggal lahir) yang terdaftar pada ID Wajah. Namun, nama yang terekam dalam gambar yang dipotret sebelumnya tidak akan dihapus.

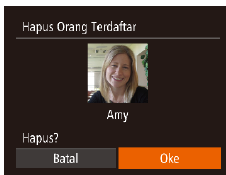

#### 1 Akses layar [Hapus Info].

- Ikuti langkah 1 pada “Mendaftarkan Informasi ID Wajah” (40) dan pilih [Hapus Info].

#### 2 Pilih nama orang yang informasinya ingin Anda hapus.

- Tekan tombol <▲><▼><◀><▶> atau putar tombol putar <⦿> untuk memilih nama orang untuk dihapus, lalu tekan tombol <FUNC SET>.
- Setelah [Hapus?] ditampilkan, tekan tombol <◀><▶> atau putar tombol putar <⦿> untuk memilih [Oke], lalu tekan tombol <FUNC SET>.



- Jika Anda menghapus informasi orang yang telah terdaftar, Anda tidak dapat menampilkan nama orang tersebut (92), menimpa informasi (95), atau mencari gambar orang tersebut (93).



- Anda juga dapat menghapus nama dalam informasi gambar (95).



## Fitur Penyesuaian Gambar

Foto

### Mengubah Aspek Rasio

Mengubah aspek rasio gambar (rasio dari lebar ke tinggi) seperti berikut.



- Tekan tombol **<FUNC. SET>**, pilih **[4:3]** dalam menu, dan pilih pilihan yang diinginkan (📖23).
- Setelah pengaturan selesai, layar aspek rasio akan diperbarui.
- Untuk mengembalikan pengaturan awal, ulangi proses ini tetapi pilih **[4:3]**.



16:9	Digunakan untuk tampilan pada HDTV layar lebar atau tampilan perangkat sejenis.
3:2	Aspek rasio yang sama seperti film 35mm, digunakan untuk mencetak gambar pada ukuran 5 x 7 inci atau kartu pos.
4:3	Aspek rasio asli dari layar kamera, juga digunakan untuk tampilan pada televisi dengan standard-definition atau tampilan perangkat sejenis, atau untuk mencetak gambar pada ukuran 3,5 x 5 inci atau seri A.
1:1	Aspek rasio kotak.



- Tidak tersedia dalam mode [📷].

### Mengubah Resolusi Gambar (Ukuran)

Foto

Pilih dari 4 level resolusi gambar, sebagai berikut. Untuk panduan tentang berapa banyak pemotretan di setiap pengaturan resolusi yang dapat dimuat pada kartu memori, lihat “Jumlah Pemotretan 4:3 per Kartu Memori” (📖190).



- Tekan tombol **<FUNC. SET>**, pilih **[L]** dalam menu, dan pilih pilihan yang diinginkan (📖23).
- Pilihan yang Anda konfigurasi akan ditampilkan sekarang.
- Untuk mengembalikan pengaturan awal, ulangi proses ini tetapi pilih **[L]**.

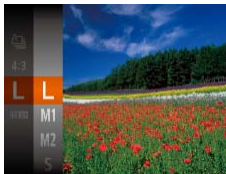

### Panduan untuk Memilih Resolusi Berdasarkan Ukuran Kertas (untuk Gambar 4:3)

A2 (16,5 x 23,4 inci)	L
A3 – A5 (11,7 x 16,5 – 5,8 x 8,3 inci)	M1
5 x 7 inci Kartu pos 3,5 x 5 inci	M2

- **[S]**: Untuk mengirim gambar melalui e-mail.



- Tidak tersedia dalam mode [📷].

Sebelum  
Penggunaan

Panduan Dasar

Panduan Tingkat  
Lanjut

Dasar Kamera

Mode Otomatis /  
Mode Hybrid Otomatis

Mode Pemotretan  
Lain

Mode P

Mode Tv, Av, dan M

Mode Playback

Fungsi Wi-Fi

Menu Pengaturan

Aksesori

Lampiran

Indeks



## Koreksi Mata-Merah

Mata-merah yang timbul dalam fotografi blitz dapat secara otomatis diperbaiki seperti berikut.

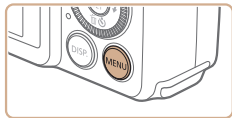

### 1 Akses layar [Atur Blitz].

- Tekan tombol <MENU>, pilih [Atur Blitz] pada tab [📷], lalu tekan tombol <FUNC/SET> (📖24).

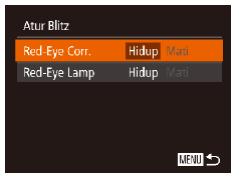

### 2 Konfigurasi pengaturan.

- Pilih [Red-Eye Corr.], lalu pilih [Hidup] (📖25).
- Setelah pengaturan selesai, [📷] ditampilkan.
- Untuk mengembalikan pengaturan awal, ulangi proses ini tetapi pilih [Mati].

- ! Koreksi mata-merah dapat diterapkan pada area gambar selain dari mata (contoh: jika kamera salah menafsirkan riasan mata merah sebagai pupil merah).

- ✎ Anda juga dapat mengoreksi gambar yang ada (📖109).
- Anda juga dapat mengakses layar dalam langkah 2 ketika blitz naik dengan menekan tombol <▶> dan segera menekan tombol <MENU>.

## Mengoreksi Area Gambar Berwarna Kehijauan Akibat Lampu Merkuri

Dalam mode [AUTO], subjek atau latar belakang pemotretan suasana malam yang diterangi oleh lampu merkuri mungkin akan tampak berwarna kehijauan. Semburat warna kehijauan ini dapat dikoreksi secara otomatis saat memotret, menggunakan White Balance multi area.

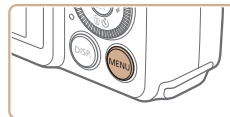

- Tekan tombol <MENU>, pilih [Kor. Lampu Hg] pada tab [📷], lalu pilih [Hidup] (📖24).
- Setelah pengaturan selesai, [📷] ditampilkan.
- Untuk mengembalikan pengaturan awal, ulangi proses ini tetapi pilih [Mati].

- ! Setelah Anda selesai memotret di bawah penerangan lampu merkuri, Anda harus mengatur [Kor. Lampu Hg] kembali ke [Mati]. Jika tidak, nuansa warna kehijauan yang tidak diakibatkan oleh lampu merkuri mungkin akan dikoreksi secara tidak sengaja.

- ✎ Cobalah potret terlebih dahulu beberapa gambar percobaan untuk memastikan Anda memperoleh hasil yang diinginkan.
- Dalam pemotretan bersambungan (📖39), pengaturan ini diubah ke [Mati] dan tidak dapat diubah.



## Mengubah Kualitas Gambar Film

4 pengaturan kualitas gambar tersedia. Untuk panduan pada maksimum panjang film pada setiap level dari kualitas gambar yang akan cukup pada kartu memori, lihat “Waktu Perekaman per Kartu Memori” (📖190).



- Tekan tombol <FUNC SET>, pilih [FHD 30P] dalam menu, dan pilih pilihan yang diinginkan (📖23).
- Pilihan yang Anda konfigurasi akan ditampilkan sekarang.
- Untuk mengembalikan pengaturan awal, ulangi proses ini tetapi pilih [FHD 30P].



Kualitas Gambar	Resolusi	Kecepatan Frame	Detail
FHD 60P	1920 x 1080	60 fps	Untuk memotret dalam Full HD. [FHD 60P] mengaktifkan film dengan gerakan lebih lembut
FHD 30P	1920 x 1080	30 fps	
HD 30P	1280 x 720	30 fps	Untuk memotret dalam HD
VGA 30P	640 x 480	30 fps	Untuk memotret dalam standard definition



- Dalam mode [FHD 60P], [FHD 30P], dan [HD 30P], bar hitam yang ditampilkan pada bagian tepi atas dan bawah layar mengindikasikan area gambar yang tidak direkam.

## Fitur Pemotretan yang Bermanfaat

### Menampilkan Garis Pandu

Garis panduan dapat ditampilkan pada layar untuk referensi vertikal dan horizontal ketika pemotretan.

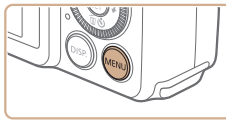

- Tekan tombol <MENU>, pilih [Garis panduan] pada tab [📷], lalu pilih [Hidup] (📖24).
- Setelah pengaturan selesai, garis panduan akan ditampilkan pada layar.
- Untuk mengembalikan pengaturan awal, ulangi proses ini tetapi pilih [Mati].



- Garis panduan tidak direkam dalam hasil pemotretan Anda.

Sebelum Penggunaan

Panduan Dasar

Panduan Tingkat Lanjut

Dasar Kamera

Mode Otomatis / Mode Hybrid Otomatis

Mode Pemotretan Lain

Mode P

Mode Tv, Av, dan M

Mode Playback

Fungsi Wi-Fi

Menu Pengaturan

Aksesori

Lampiran

Indeks



## Memperbesar Area dalam Fokus

Anda dapat memeriksa fokus dengan menekan tombol rana setengah, yang akan memperbesar porsi gambar dalam pemfokusan frame AF.

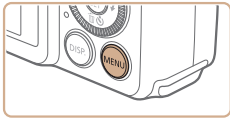

### 1 Konfigurasikan pengaturan.

- Tekan tombol <MENU>, pilih [zum Titik AF] pada tab [📷], lalu pilih [Hidup] (📖24).



### 2 Periksa fokus.

- Tekan tombol rana setengah. Wajah yang terdeteksi sebagai subjek utama sekarang diperbesar.
- Untuk mengembalikan pengaturan awal, pilih [Mati] dalam langkah 1.



- Area dalam fokus tidak diperbesar dalam kondisi berikut ini ketika tombol rana ditekan setengah.
  - Jika wajah tidak terdeteksi, jika orang tersebut terlalu dekat dengan kamera dan wajah mereka terlalu besar untuk layar, atau jika kamera mendeteksi pergerakan subjek
  - Zoom digital (📖34): Tidak diperbesar dengan fitur ini
  - Pelacakan AF (📖77): Tidak diperbesar dengan fitur ini
  - Saat menggunakan TV sebagai penampil (📖157)
- Tidak tersedia dalam mode [📷].

## Memeriksa Mata Tertutup

[👁] ditampilkan ketika kamera mendeteksi orang yang mungkin telah menutup matanya.

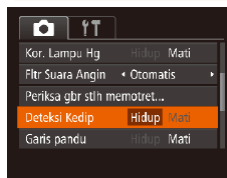
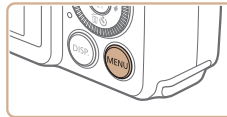

### 1 Konfigurasikan pengaturan.

- Tekan tombol <MENU>, pilih [Deteksi Kedip] pada tab [📷], lalu pilih [Hidup] (📖24).

### 2 Potret.

- [👁] menyala ketika kamera mendeteksi seseorang yang matanya tertutup.
- Untuk mengembalikan pengaturan awal, pilih [Mati] dalam langkah 1.



- Ketika Anda telah menentukan pemotretan multi dalam mode [📷], fungsi ini hanya tersedia untuk pemotretan terakhir.
- Sebuah frame ditampilkan di sekitar orang yang matanya tertutup ketika Anda telah memilih [2 detik], [4 detik], [8 detik], atau [Tahan] dalam [Wkt Tampilan] (📖51).
- Fitur ini tidak tersedia selama pemotretan bersambungan dalam mode [📷] (📖33).
- Fitur ini tidak tersedia dalam mode pemotretan bersambungan (📖39, 79).



## Menyesuaikan Pengoperasian Kamera

Menyesuaikan fungsi pemotretan pada tab MENU [📷] seperti berikut. Untuk instruksi pada fungsi menu, lihat “Menggunakan Menu” (📖24).

Foto

### Menonaktifkan Sinar Bantu AF

Anda dapat menonaktifkan lampu yang biasanya menyala untuk membantu Anda fokus ketika Anda menekan tombol rana setengah dalam kondisi cahaya redup.



- Tekan tombol <MENU>, pilih [Sinar Bantu AF] pada tab [📷], lalu pilih [Mati] (📖24).
- Untuk mengembalikan pengaturan awal, ulangi proses ini tetapi pilih [Hidup].

Foto

### Menonaktifkan Lampu Pengurang Mata-Merah

Anda dapat menonaktifkan lampu pengurang mata-merah yang biasanya menyala untuk mengurangi mata-merah ketika blitz digunakan dalam pemotretan cahaya redup.



#### 1 Akses layar [Atur Blitz].

- Tekan tombol <MENU>, pilih [Atur Blitz] pada tab [📷], lalu tekan tombol <FUNC/SET> (📖24).

#### 2 Konfigurasikan pengaturan.

- Pilih [Red-Eye Lamp], lalu pilih [Mati] (📖25).
- Untuk mengembalikan pengaturan awal, ulangi proses ini tetapi pilih [Hidup].

Sebelum Penggunaan

Panduan Dasar

Panduan Tingkat Lanjut

Dasar Kamera

Mode Otomatis / Mode Hybrid Otomatis

Mode Pemotretan Lain

Mode P

Mode Tv, Av, dan M

Mode Playback

Fungsi Wi-Fi

Menu Pengaturan

Aksesori

Lampiran

Indeks



## Mengubah Gaya Tampilan Gambar setelah Pemotretan

Anda dapat mengubah berapa lama gambar ditampilkan dan informasi apa yang ditampilkan segera setelah memotret.

### Mengubah Periode Tampilan Gambar setelah Pemotretan

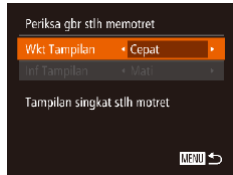

#### 1 Akses layar [Periksa gbr stlh memotret].

- Tekan tombol <MENU>, pilih [Periksa gbr stlh memotret] pada tab [📷], lalu tekan tombol <📷> (📖24).

#### 2 Konfigurasi pengaturan.

- Tekan tombol <▲><▼> atau putar tombol putar <⚙️> untuk memilih [Wkt Tampilan]. Tekan tombol <◀><▶> untuk memilih pilihan yang diinginkan.
- Untuk mengembalikan pengaturan awal, ulangi proses ini tetapi pilih [Cepat].

Cepat	Menampilkan gambar hanya hingga Anda dapat memotret kembali.
2 detik, 4 detik, 8 detik	Menampilkan gambar untuk waktu yang ditentukan. Bahkan ketika hasil pemotretan ditampilkan, Anda dapat memotret gambar lain dengan menekan kembali tombol rana setengah.
Tahan	Menampilkan gambar hingga Anda menekan tombol rana setengah.
Mati	Tidak ada tampilan gambar setelah pemotretan.

### Mengubah Tampilan Layar setelah Pemotretan

Mengubah cara gambar ditampilkan setelah pemotretan seperti berikut.



#### 1 Atur [Wkt Tampilan] ke [2 detik], [4 detik], [8 detik], atau [Tahan] (📖51).

#### 2 Konfigurasi pengaturan.

- Tekan tombol <▲><▼> atau putar tombol putar <⚙️> untuk memilih [Inf Tampilan]. Tekan tombol <◀><▶> untuk memilih pilihan yang diinginkan.
- Untuk mengembalikan pengaturan awal, ulangi proses ini tetapi pilih [Mati].

Mati	Menampilkan hanya gambar.
Terperinci	Menampilkan detail pemotretan (📖179).



- Ketika [Wkt Tampilan] (📖51) diatur ke [Mati] atau [Cepat], [Inf Tampilan] diatur ke [Mati] dan tidak dapat diubah.
- Dengan menekan tombol <DISP.> ketika sebuah gambar ditampilkan setelah pemotretan, Anda dapat mengalihkan informasi tampilan. Perhatikan bahwa pengaturan dari [Inf Tampilan] tidak berubah. Dengan menekan tombol <📷>, Anda dapat melakukan operasi berikut ini.
  - Proteksi (📖98)
  - Favorit (📖105)
  - Hapus (📖101)





## Menikmati Gambar yang Bervariasi dari Setiap Pemotretan (Pemotretan Kreatif)

Kamera menentukan subjek dan kondisi pemotretan, secara otomatis menerapkan efek spesial dan mengomposisi ulang pemotretan untuk menekankan subjek. Enam foto direkam untuk setiap pemotretan. Anda dapat memotret beberapa foto dengan efek menggunakan pengaturan yang ditentukan oleh kamera.



### 1 Masuk ke mode [A].

- Atur pemutar mode ke [A].

### 2 Potret.

- Tekan tombol rana sepenuhnya ke bawah. Saat Anda memotret, bunyi rana dimainkan tiga kali.
- Setelah enam gambar ditampilkan dalam urutan, mereka ditampilkan secara bersamaan selama sekitar dua detik.
- Untuk menjaga gambar tetap ditampilkan sampai Anda menekan tombol rana setengah, tekan tombol <PUSH SET>. Untuk tampilan layar penuh dalam kondisi ini, pilih gambar dengan menekan tombol <▲><▼><◀><▶>, lalu tekan tombol <PUSH SET>.
- Untuk kembali ke tampilan awal, tekan tombol <MENU>.

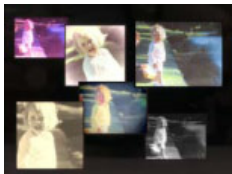

- Pemotretan akan membutuhkan waktu ketika blitz menyala, tetapi pegang kamera dengan stabil hingga bunyi rana dimainkan tiga kali.
- Keenam gambar diatur bersama sebagai satu kelompok (55).
- Tampilan bersama dari keenam gambar seperti ditunjukkan dalam langkah 2 hanya tersedia segera setelah Anda memotret.

## Memilih Efek

Anda dapat memilih efek untuk gambar yang dipotret dalam mode [A].



- Setelah memilih mode [A], tekan tombol <DISP>.
- Tekan tombol <◀><▶> atau putar tombol putar <◉> untuk memilih efek, lalu tekan tombol <PUSH SET>.

Otomatis	Semua efek
Retro	Gambar menyerupai foto tua
Monokrom	Gambar dihasilkan dalam satu warna
Khusus	Gambar yang berani dan berbeda
Alami	Gambar yang lembut dan terlihat alami



## Penyesuaian Kecerahan / Warna (Kontrol Live View)

Kecerahan atau warna gambar selama perekaman dapat disesuaikan dengan mudah sebagai berikut.



- Masuk ke mode [LIVE].**
  - Atur pemutar mode ke [LIVE].



- Konfigurasi pengaturan.**
  - Tekan tombol untuk mengakses layar pengaturan. Tekan tombol untuk memilih item pengaturan, lalu tekan tombol atau atau putar tombol putar untuk menyesuaikan nilainya sambil Anda melihat layar.
  - Tekan tombol .
- Potret.**

Kecerahan	Untuk gambar lebih cerah, sesuaikan level kecerahannya ke arah kanan, sementara untuk gambar lebih gelap, sesuaikan ke arah kiri.
Warna	Untuk gambar yang lebih cerah, sesuaikan level ke arah kanan, sementara untuk mengurangi kecerahan gambar, sesuaikan ke arah kiri.
Nada Warna	Untuk mendapatkan nada warna hangat kemerahan, sesuaikan level nada warna ke arah kanan, sedangkan untuk mendapatkan nada warna sejuk kebiruan, sesuaikan ke arah kiri.

## Subjek Bergerak (Olahraga)

Memotret bersamaan saat kamera fokus pada subjek bergerak.

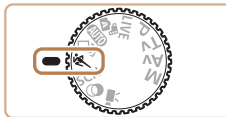

- Masuk ke mode .**
  - Atur pemutar mode ke .
- Fokuskan.**
  - Saat Anda menekan tombol rana setengah, kamera akan terus menyesuaikan fokus dan kecerahan gambar di mana frame biru ditampilkan.
- Potret.**
  - Tahan tombol rana sepenuhnya untuk memotret secara bersamaan.
  - Pemotretan berhenti ketika Anda melepaskan tombol rana atau mencapai jumlah maksimum pemotretan, dan setelah itu [Sedang bekerja] ditampilkan dan pemotretan ditampilkan dalam urutan pemotretan yang Anda ambil.



- Pemotretan bersamaan tidak tersedia dalam mode Otomatis (35).





- Dalam mode [A], hasil gambar mungkin tampak berbintik karena kecepatan ISO (171) ditingkatkan untuk disesuaikan dengan kondisi pemotretan.
- Untuk detail pada rentang pemotretan dalam mode [A], lihat "Rentang Pemotretan" (190).
- Mungkin terjadi penundaan setelah pemotretan bersambungan sebelum Anda dapat memotret kembali. Perhatikan bahwa beberapa tipe kartu memori mungkin menunda pemotretan berikutnya lebih lama lagi. Kartu Memori SD Speed Class 6 atau lebih tinggi direkomendasikan.
- Pemotretan mungkin melambat tergantung pada kondisi pemotretan, pengaturan kamera, dan posisi zoom.

## Tampilan Gambar selama Playback

Masing-masing rangkaian gambar yang dipotret bersambungan akan dikelola sebagai kelompok tunggal, dan hanya gambar pertama dalam kelompok tersebut saja yang akan ditampilkan. Untuk mengindikasikan bahwa gambar tersebut adalah bagian dari kelompok, [SET] ditampilkan pada bagian kiri atas layar.



- Jika Anda menghapus sebuah gambar yang dikelompokkan (101), semua gambar dalam kelompok juga akan dihapus. Berhati-hatilah saat menghapus gambar.



- Gambar yang dikelompokkan dapat ditampilkan ulang secara individual (94) dan tidak dikelompokkan (94).
- Memproteksi (98) sebuah gambar yang dikelompokkan akan memproteksi semua gambar di dalam grup.
- Gambar yang dikelompokkan dapat dilihat secara individual saat ditampilkan ulang menggunakan Cari Gambar (93) atau Smart Shuffle (97). Dalam hal ini, gambar tidak dikelompokkan untuk sementara waktu.
- Tindakan berikut ini tidak tersedia pada gambar yang dikelompokkan: mengedit informasi ID Wajah (95), memperbesar (96), merotasi (104), menandai sebagai favorit (105), mengedit (106 – 110), mencetak (163), menambahkan ke daftar cetak (167), atau menambahkan ke photobook (169). Untuk melakukan hal-hal tersebut, lihat gambar yang dikelompokkan secara individual (94) atau batalkan pengelompokkan (94) terlebih dahulu.

## Suasana Spesifik

Memilih mode yang sesuai dengan suasana pemotretan, dan kamera secara otomatis akan mengonfigurasi pengaturan untuk mendapatkan hasil pemotretan optimal.

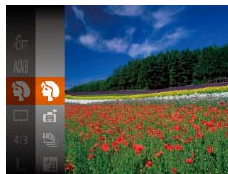

### 1 Masuk ke mode [SCN].

- Atur pemutar mode ke [SCN].

### 2 Pilih mode pemotretan.

- Tekan tombol [FUNC/SET], pilih [A] pada menu, lalu pilih mode pemotretan (23).

### 3 Potret.

#### Memotret potret (Potret)

- Memotret orang dengan efek yang diperhalus.

Foto

Film

Sebelum Penggunaan

Panduan Dasar

Panduan Tingkat Lanjut

Dasar Kamera

Mode Otomatis / Mode Hybrid Otomatis

Mode Pemotretan Lain

Mode P

Mode Tv, Av, dan M

Mode Playback

Fungsi Wi-Fi

Menu Pengaturan

Aksesori

Lampiran

Indeks



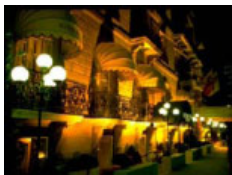

Foto

### Memotret suasana malam tanpa menggunakan tripod (Suasana Malam Handheld)

- Pemotretan yang indah dari suasana malam atau potret dengan latar belakang pemandangan malam, tanpa harus memegang kamera dengan stabil (seperti menggunakan tripod).
- Gambar tunggal dibuat dengan menggabungkan pemotretan berurutan, sehingga dapat mengurangi guncangan kamera dan noise pada gambar.



Foto

### Memotret dalam kondisi cahaya redup (Cahaya Redup)

- Memotret dengan guncangan subjek dan kamera minimal bahkan dalam kondisi cahaya redup sekalipun.



Foto

Film

### Memotret dengan latar belakang bersalju (Salju)

- Foto subjek manusia yang terang dan berwarna alami dengan latar belakang bersalju.









Foto

Film





### Memotret kembang api (Kembang Api)

- Foto kembang api yang cerah.



- Subjek akan tampak lebih besar dalam mode  dibandingkan dalam mode lainnya.
- Dalam mode , hasil gambar mungkin tampak berbintik karena kecepatan ISO (71) ditingkatkan untuk disesuaikan dengan kondisi pemotretan.
- Karena kamera akan memotret secara bersambungan dalam mode , peganglah kamera dengan stabil selama memotret.
- Dalam mode , keaburan gerakan yang berlebihan atau kondisi pemotretan tertentu mungkin mencegah Anda dari mendapatkan hasil yang diinginkan.
- Dalam mode , pasang kamera pada tripod atau lakukan tindakan lain untuk menjaga kestabilannya dan mencegah guncangan kamera. Selain itu, Anda harus mengatur [Modus IS] ke [Mati] saat menggunakan tripod atau tindakan lainnya untuk mengamankan kamera (82).



- Jika Anda menggunakan tripod untuk memotret suasana malam, memotret dalam mode [AUTO] daripada mode  akan memberikan hasil lebih baik (28).
- Resolusi mode  adalah [M] (2304 x 1728) dan tidak dapat diubah.
- Dalam mode , walaupun tidak ada frame yang ditampilkan saat Anda menekan tombol rana setengah, fokus optimal akan tetap ditentukan.

Sebelum Penggunaan

Panduan Dasar

Panduan Tingkat Lanjut

Dasar Kamera

Mode Otomatis / Mode Hybrid Otomatis

Mode Pemotretan Lain

Mode P

Mode Tv, Av, dan M

Mode Playback

Fungsi Wi-Fi

Menu Pengaturan

Aksesori

Lampiran

Indeks



## Efek Gambar (Filter Kreatif)

Menambahkan beragam efek pada gambar saat memotret.

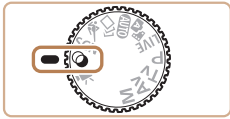

- 1 Masuk ke mode [📷].**
  - Atur pemutar mode ke [📷].

- 2 Pilih mode pemotretan.**
  - Tekan tombol <math>\langle \text{FUNC SET} \rangle</math>, pilih [📷] pada menu, lalu pilih mode pemotretan (📖23).

- 3 Potret.**



Foto

Film

### 📷 Memotret dalam warna cerah (Sangat Cerah)

- Memotret dalam warna yang kaya dan cerah.



Foto

Film

### 📷 Pemotretan posterisasi (Efek Poster)

- Memotret gambar yang menyerupai poster tua atau ilustrasi.

- ⚠️ • Dalam mode [📷] dan [📷], coba potret sejumlah gambar percobaan terlebih dahulu untuk memastikan Anda memperoleh hasil sesuai keinginan.

Sebelum Penggunaan

Panduan Dasar

Panduan Tingkat Lanjut

Dasar Kamera

Mode Otomatis / Mode Hybrid Otomatis

Mode Pemotretan Lain

Mode P

Mode Tv, Av, dan M

Mode Playback

Fungsi Wi-Fi

Menu Pengaturan

Aksesori

Lampiran

Indeks



## Memotret dengan Efek Lensa Mata-Ikan (Efek Mata-Ikan)

Memotret dengan efek distorsi lensa mata-ikan.

### 1 Pilih [🐟].

- Ikuti langkah 1 – 2 dalam “Efek Gambar (Filter Kreatif)” (📖57) dan pilih [🐟].

### 2 Pilih level efek.

- Tekan tombol <DISP.>, pilih level efek (baik dengan menekan tombol <◀>▶> atau memutar tombol putar <🌀>), lalu tekan kembali tombol <DISP.>.
- Sebuah pratinjau ditampilkan untuk menunjukkan bagaimana hasil pemotretan Anda akan terlihat dengan efek yang diterapkan.

### 3 Potret.



- Cobalah potret terlebih dahulu beberapa gambar percobaan, untuk memastikan Anda memperoleh hasil yang diinginkan.

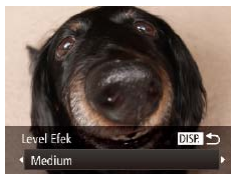

## Memotret Menyerupai Model Miniatur (Efek Miniatur)

Menghasilkan efek model miniatur, dengan mengaburkan area gambar di atas dan di bawah area yang Anda pilih.

Anda juga dapat membuat film yang menyerupai suasana dalam model miniatur dengan memilih kecepatan playback sebelum film mulai direkam. Orang dan objek dalam suasana akan bergerak cepat selama playback. Perhatikan bahwa suara tidak direkam.

### 1 Pilih [🏠].

- Ikuti langkah 1 – 2 dalam “Efek Gambar (Filter Kreatif)” (📖57) dan pilih [🏠].
- Sebuah frame putih ditampilkan, mengindikasikan area gambar yang tidak akan dikaburkan.

### 2 Pilih area untuk tetap difokuskan.

- Tekan tombol <DISP.>.
- Gerakkan tuas zoom untuk mengubah ukuran frame, dan tekan tombol <▲><▼> untuk menggerakkannya.



### 3 Untuk film, pilih kecepatan playback film.

- Tekan tombol <MENU>, lalu pilih kecepatan dengan menekan tombol <◀>▶> atau memutar tombol putar <🌀>.



#### 4 Kembali ke layar perekaman dan rekam.

- Tekan tombol <MENU> untuk kembali ke layar perekaman, lalu rekam.

#### Kecepatan Playback dan Perkiraan Waktu Playback (untuk Klip Satu Menit)

Kecepatan	Waktu Playback
5x	Sekitar 12 detik
10x	Sekitar 6 detik
20x	Sekitar 3 detik

- ! Zoom tidak tersedia selama perekaman film. Pastikan Anda mengatur zoom sebelum merekam.
- Cobalah potret terlebih dahulu beberapa gambar percobaan, untuk memastikan Anda memperoleh hasil yang diinginkan.



- Untuk mengalihkan orientasi frame (dari horizontal ke vertikal atau sebaliknya), tekan tombol <[REVERSE]> pada langkah 2. Anda dapat menggerakkan frame dalam orientasi vertikal dengan menekan tombol <[LEFT]><[RIGHT]>.
- Orientasi frame akan berubah jika Anda memegang kamera secara vertikal.
- Kualitas gambar film adalah [EVA] pada aspek rasio sebesar [4:3] dan [E-HD] pada aspek rasio sebesar [16:9] ([46]). Pengaturan kualitas ini tidak dapat diubah.
- Faktor zoom tidak dapat diubah dengan tombol <[ZOOM]> pada layar pada langkah 2 dan 3, atau selama perekaman film.

#### Memotret dengan Efek Kamera Mainan (Efek Kamera Mainan)

Efek ini menghasilkan gambar yang menyerupai hasil gambar yang dipotret dengan kamera mainan, dengan cara vinyet (sudut gambar tampak lebih gelap dan kabur) dan mengubah warna keseluruhan gambar.



#### 1 Pilih [OK].

- Ikuti langkah 1 – 2 dalam “Efek Gambar (Filter Kreatif)” ([57]) dan pilih [OK].

#### 2 Pilih nada warna.

- Tekan tombol <DISP.>, pilih nada warna (baik dengan menekan tombol <[LEFT]><[RIGHT]> atau memutar tombol putar <[DIAL]>), lalu tekan kembali tombol <DISP.>.
- Sebuah pratinjau ditampilkan untuk menunjukkan bagaimana hasil pemotretan Anda akan terlihat dengan efek yang diterapkan.

#### 3 Potret.

Standar	Foto yang menyerupai gambar dari kamera mainan.
Hangat	Gambar yang dihasilkan memiliki nada warna lebih hangat dibandingkan [Standar].
Sejuk	Gambar yang dihasilkan memiliki nada warna lebih sejuk dibandingkan [Standar].

- ! Cobalah potret terlebih dahulu beberapa gambar percobaan, untuk memastikan Anda memperoleh hasil yang diinginkan.

Foto

Sebelum Penggunaan

Panduan Dasar

Panduan Tingkat Lanjut

Dasar Kamera

Mode Otomatis / Mode Hybrid Otomatis

Mode Pemotretan Lain

Mode P

Mode Tv, Av, dan M

Mode Playback

Fungsi Wi-Fi

Menu Pengaturan

Aksesori

Lampiran

Indeks



## Memotret dengan Efek Fokus Halus

Fungsi ini memungkinkan Anda untuk memotret gambar seolah-olah filter fokus halus dipasangkan pada kamera. Anda dapat menyesuaikan level efeknya sesuai keinginan.

### 1 Pilih [👤].

- Ikuti langkah 1 – 2 dalam “Efek Gambar (Filter Kreatif)” (📖57) dan pilih [👤].

### 2 Pilih level efek.

- Tekan tombol <DISP.>, pilih level efek (baik dengan menekan tombol << >>> atau memutar tombol putar <⚙️>), lalu tekan kembali tombol <DISP.>.
- Sebuah pratinjau ditampilkan untuk menunjukkan bagaimana hasil pemotretan Anda akan terlihat dengan efek yang diterapkan.

### 3 Potret.



- Cobalah potret terlebih dahulu beberapa gambar percobaan, untuk memastikan Anda memperoleh hasil yang diinginkan.

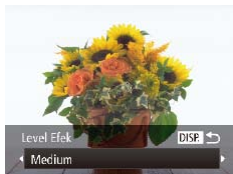

## Memotret dalam Monokrom

Memotret gambar dalam warna hitam putih, sepia, atau biru dan putih.



### 1 Pilih [👤].

- Ikuti langkah 1 – 2 dalam “Efek Gambar (Filter Kreatif)” (📖57) dan pilih [👤].

### 2 Pilih nada warna.

- Tekan tombol <DISP.>, pilih nada warna (baik dengan menekan tombol << >>> atau memutar tombol putar <⚙️>), lalu tekan kembali tombol <DISP.>.
- Sebuah pratinjau ditampilkan untuk menunjukkan bagaimana hasil pemotretan Anda akan terlihat dengan efek yang diterapkan.

### 3 Potret.

Hitam/Putih Foto hitam putih.

Sepia Foto nada warna sepia.

Biru Foto biru dan putih.



## Memotret Otomatis setelah Deteksi Wajah (Smart Shutter)

### Memotret Otomatis setelah Deteksi Senyum

Kamera akan memotret secara otomatis setelah mendeteksi senyum, bahkan tanpa Anda menekan tombol rana.



#### 1 Pilih [😊].

- Ikuti langkah 1 – 2 dalam “Suasana Spesifik” (📖55) dan pilih [😊], lalu tekan tombol <⏪>.
- Tekan tombol <⏪><⏩> atau putar tombol putar <⌚> untuk memilih [😊], lalu tekan tombol <⏪>.
- Kamera sekarang memasuki mode siaga pemotretan, dan [Deteksi Senyum hidup] ditampilkan.

#### 2 Arahkan kamera pada seseorang.

- Setiap kali kamera mendeteksi senyum, kamera akan memotret setelah lampu menyala.
- Untuk menunda deteksi senyum, tekan tombol <⏩>. Tekan kembali tombol <⏪> untuk melanjutkan deteksi.



- Alihkan ke mode lain ketika Anda selesai memotret, atau kamera akan terus memotret setiap kali senyum terdeteksi.



- Anda juga dapat memotret seperti biasanya dengan menekan tombol rana.
- Kamera dapat lebih mudah mendeteksi senyum ketika wajah subjek menghadap kamera dan membuka mulutnya cukup lebar sehingga giginya terlihat.
- Untuk mengubah jumlah pemotretan, tekan tombol <▲><▼> setelah memilih [😊] pada langkah 1. [Deteksi Kedip] (📖49) hanya tersedia untuk pemotretan akhir.
- Pemotretan otomatis tidak tersedia ketika Anda menahan tombol <⏪>.



## Menggunakan Self-Timer Kedipan Mata

Mengarahkan kamera pada seseorang dan menekan tombol rana sepenuhnya. Kamera akan memotret sekitar dua detik setelah mendeteksi kedipan.



### 1 Pilih [👁️].

- Ikuti langkah 1 – 2 dalam “Suasana Spesifik” (📖55) dan pilih [👁️], lalu tekan tombol <🔍>.
- Tekan tombol <◀▶> atau putar tombol putar <⚙️> untuk memilih [👁️], lalu tekan tombol <🔍>.

### 2 Komposisikan pemotretan dan tekan tombol rana setengah.

- Pastikan frame hijau ditampilkan di sekitar wajah orang yang akan mengedipkan matanya.

### 3 Tekan tombol rana sepenuhnya.

- Kamera sekarang memasuki mode siaga pemotretan, dan [Kedipkan mata utk jepret] ditampilkan.
- Lampu berkedip dan suara self-timer berbunyi.



## 4 Hadap ke kamera dan kedipkan mata.

- Kamera akan memotret sekitar dua detik setelah mendeteksi kedipan mata orang yang wajahnya berada di dalam frame.
- Untuk membatalkan pemotretan setelah Anda memicu self-timer, tekan tombol <MENU>.



- Jika kedipan mata tidak terdeteksi, berkediplah lagi perlahan dan dengan sengaja.
- Kedipan mungkin tidak dapat terdeteksi jika mata tertutup oleh rambut, topi, atau kaca mata.
- Menutup dan membuka kedua mata sekaligus juga akan terdeteksi sebagai kedipan.
- Jika kedipan mata tidak terdeteksi, kamera akan memotret sekitar 15 detik kemudian.
- Untuk mengubah jumlah pemotretan, tekan tombol <▲><▼> setelah memilih [👁️] pada langkah 1. [Deteksi Kedip] (📖49) hanya tersedia untuk pemotretan akhir.
- Jika tidak ada orang di dalam area pemotretan saat tombol rana ditekan sepenuhnya, kamera akan memotret setelah ada orang yang masuk ke dalam area pemotretan dan mengedipkan mata.
- Faktor zoom tidak dapat diubah menggunakan tombol <🔍> setelah Anda menekan tombol rana sepenuhnya.



## Menggunakan Self-Timer Wajah

Kamera akan memotret sekitar dua detik setelah mendeteksi bahwa wajah orang lain (misalnya sang fotografer) telah masuk dalam area pemotretan (76). Mode ini bermanfaat saat Anda ingin ikut dalam foto kelompok atau foto lain yang serupa.



### 1 Pilih [👤].

- Ikuti langkah 1 – 2 dalam “Suasana Spesifik” (55) dan pilih [👤], lalu tekan tombol <⏪>.
- Tekan tombol <⏪> atau putar tombol putar [🌀] untuk memilih [👤], lalu tekan tombol <⏪>.

### 2 Komposisikan pemotretan dan tekan tombol rana setengah.

- Pastikan frame hijau ditampilkan di sekitar wajah yang Anda fokuskan dan frame putih di sekitar wajah lainnya.

### 3 Tekan tombol rana sepenuhnya.

- Kamera sekarang memasuki mode siaga pemotretan, dan [Lihat langsung ke kamera Mulai menghitung mundur] ditampilkan.
- Lampu berkedip dan suara self-timer berbunyi.



## 4 Bergabunglah dengan subjek di dalam area pemotretan, dan lihatlah ke arah kamera.

- Setelah kamera mendeteksi wajah baru, kedipan lampu dan suara self-timer akan berbunyi semakin cepat. (Saat blitz menyala, lampu akan tetap menyala.) Sekitar dua detik kemudian, kamera akan memotret.
- Untuk membatalkan pemotretan setelah Anda memicu self-timer, tekan tombol <MENU>.



- Walaupun wajah Anda tidak terdeteksi setelah Anda bergabung dengan subjek lain di dalam area pemotretan, kamera akan tetap memotret sekitar 15 detik kemudian.
- Untuk mengubah jumlah pemotretan, tekan tombol <▲><▼> setelah memilih [👤] pada langkah 1. [Deteksi Kedip] (49) hanya tersedia untuk pemotretan akhir.
- Faktor zoom tidak dapat diubah menggunakan tombol <◀> setelah Anda menekan tombol rana sepenuhnya.



## Pemotretan Bersambungan Kecepatan Tinggi (Rentetan Kecepatan Tinggi HQ)

Anda dapat memotret serangkaian foto secara cepat dan berurutan dengan menahan tombol rana sepenuhnya. Untuk detail tentang kecepatan pemotretan bersambungan, lihat “Kecepatan Pemotretan Bersambungan” (📖190).



### 1 Pilih [HQ].

- Ikuti langkah 1 – 2 dalam “Suasana Spesifik” (📖55) dan pilih [HQ].

### 2 Potret.

- Tahan tombol rana sepenuhnya untuk memotret secara bersambungan.
- Pemotretan berhenti ketika Anda melepaskan tombol rana atau mencapai jumlah maksimum pemotretan, dan setelah itu [Sedang bekerja] ditampilkan dan pemotretan ditampilkan dalam urutan pemotretan yang Anda ambil.
- Masing-masing rangkaian gambar yang dipotret bersambungan akan dikelola sebagai kelompok tunggal, dan hanya gambar pertama dalam kelompok tersebut saja yang akan ditampilkan (📖55).



- Mode drive adalah [📷] dalam mode Otomatis [📖35] dan tidak dapat diubah.



- HQ: High Quality (Kualitas Tinggi)
- Fokus, kecerahan gambar, dan warna ditentukan oleh pemotretan pertama.
- Layar kosong ketika Anda memotret.
- Mungkin terjadi penundaan setelah pemotretan bersambungan sebelum Anda dapat memotret kembali. Perhatikan bahwa beberapa tipe kartu memori mungkin menunda pemotretan berikutnya lebih lama lagi. Kartu Memori SD Speed Class 6 atau lebih tinggi direkomendasikan.
- Pemotretan mungkin melambat tergantung pada kondisi pemotretan, pengaturan kamera, dan posisi zoom.



## Merekam Beragam Film

### Merekam Film dalam Mode [🎬]



#### 1 Masuk ke mode [🎬].

- Atur pemutar mode ke [🎬].
- Bar hitam ditampilkan di tepi atas dan bawah layar, dan subjek agak sedikit diperbesar. Bar hitam mengindikasikan area gambar yang tidak direkam.

#### 2 Konfigurasi pengaturan untuk disesuaikan dengan film (📖 180 – 183).

#### 3 Potret.

- Tekan tombol film.
- Untuk menghentikan perekaman film, tekan kembali tombol film.

### Mengunci atau Mengubah Kecerahan Gambar sebelum Merekam

Sebelum merekam, Anda dapat mengunci eksposur atau mengubahnya dengan peningkatan 1/3-stop dalam rentang -2 hingga +2.



#### 1 Kunci eksposur.

- Tekan tombol <▲> untuk mengunci eksposur. Bar penggeser eksposur akan ditampilkan.
- Untuk melepaskan kunci eksposur, tekan kembali tombol <▲>.

#### 2 Sesuaikan eksposur.

- Putar tombol putar <⦿> untuk menyesuaikan eksposur sambil melihat layar.

#### 3 Rekam (📖 65).



## Merekam Film iFrame

Merekam film yang dapat diedit dengan perangkat lunak atau perangkat yang kompatibel dengan iFrame. Anda dapat secara cepat mengedit, menyimpan, mengelola film iFrame Anda menggunakan perangkat lunak (📖160).

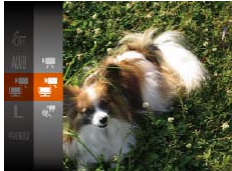

### 1 Pilih [📷].

- Atur pemutar mode ke <📷>.
- Tekan tombol <FUNC SET>, pilih [📷] pada menu, dan pilih [📷] (📖23).
- Bar hitam ditampilkan di tepi atas dan bawah layar mengindikasikan area gambar yang tidak direkam.

### 2 Rekam (📖65).



- Resolusi gambar adalah [FHD 60P] (📖48) dan tidak dapat diubah.
- iFrame adalah sebuah format video yang dikembangkan oleh Apple Inc.

## Merekam Film Gerak Super Lambat

Anda dapat merekam subjek yang bergerak sangat cepat untuk playback kemudian dalam gerakan lambat. Perhatikan bahwa suara tidak direkam.



### 1 Pilih [📷].

- Atur pemutar mode ke [📷].
- Tekan tombol <FUNC SET>, pilih [📷] pada menu, dan pilih [📷] (📖23).

### 2 Pilih kecepatan frame.

- Tekan tombol <FUNC SET>, pilih [100% 240P] pada menu, dan pilih kecepatan frame yang diinginkan (📖23).
- Pilihan yang Anda konfigurasi akan ditampilkan sekarang.

### 3 Rekam (📖65).

- Sebuah bar yang menunjukkan waktu yang telah berlalu akan ditampilkan. Panjang klip maksimum sekitar 30 detik.



Kecepatan Frame	Kualitas Gambar	Waktu Playback (Untuk Klip 30 detik)
<b>240P</b> 240 fps	<b>1080P</b> (320 x 240)	Sekitar 4 menit
<b>120P</b> 120 fps	<b>480P</b> (640 x 480)	Sekitar 2 menit



- Zoom tidak tersedia selama perekaman, walaupun Anda menggerakkan tuas zoom.
- Fokus, eksposur, dan warna ditentukan saat Anda menekan tombol film.



- Saat Anda memutar film (📖89), film akan diputar dalam gerakan lambat.
- Anda dapat mengubah kecepatan playback film menggunakan perangkat lunak (📖160).

Sebelum  
Penggunaan

Panduan Dasar

Panduan Tingkat  
Lanjut

Dasar Kamera

Mode Otomatis /  
Mode Hybrid Otomatis

Mode Pemotretan  
Lain

Mode P

Mode Tv, Av, dan M

Mode Playback

Fungsi Wi-Fi

Menu Pengaturan

Aksesori

Lampiran

Indeks



# Mode P

Menghasilkan foto lebih tajam dalam gaya pemotretan yang Anda sukai



- Instruksi dalam bab ini berlaku jika tombol pemutar mode pada kamera diatur ke mode **[P]**.
- **[P]**: Program AE; AE: Auto Exposure (Eksposur Otomatis)
- Sebelum menggunakan fungsi yang diperkenalkan dalam bab ini pada mode selain **[P]**, pastikan bahwa fungsi tersedia untuk mode tersebut (📖180 – 183).

<b>Memotret dalam Program AE (Mode [P])</b> .....	<b>69</b>
<b>Kecerahan Gambar (Eksposur)</b> .....	<b>69</b>
Menyesuaikan Kecerahan Gambar (Kompensasi Eksposur) .....	69
Mengunci Kecerahan Gambar / Eksposur (Kunci AE) .....	70
Mengubah Metode Pengukuran .....	70
Mengubah Kecepatan ISO .....	71
Mengoreksi Kecerahan Gambar (i-Contrast) .....	71
<b>Warna Gambar</b> .....	<b>72</b>
Menyesuaikan White Balance .....	72
Mengubah Nada Warna Gambar (My Colors) .....	73

<b>Rentang Pemotretan dan Pemfokusan</b> .....	<b>74</b>
Memotret Jarak Dekat (Makro) .....	74
Memotret dalam Mode Fokus Manual .....	74
Tele-Converter Digital .....	75
Mengubah Mode Frame AF .....	76
Mengubah Pengaturan Fokus .....	78
Memotret dengan Kunci AF .....	79
Memotret Bersambungan saat Kamera Menjaga Subjek Tetap dalam Fokus .....	79
<b>Blitz</b> .....	<b>80</b>
Mengubah Mode Blitz .....	80
Menyesuaikan Kompensasi Eksposur Blitz .....	81
Memotret dengan Kunci FE .....	81

<b>Pengaturan Lain</b> .....	<b>82</b>
Mengubah Rasio Kompresi (Kualitas Gambar) .....	82
Mengubah Pengaturan Mode IS .....	82

Sebelum Penggunaan
Panduan Dasar
Panduan Tingkat Lanjut
Dasar Kamera
Mode Otomatis / Mode Hybrid Otomatis
Mode Pemotretan Lain
Mode P
Mode Tv, Av, dan M
Mode Playback
Fungsi Wi-Fi
Menu Pengaturan
Aksesori
Lampiran
Indeks



## Memotret dalam Program AE (Mode [P])

Anda dapat menyesuaikan beragam pengaturan fungsi sesuai dengan gaya pemotretan yang Anda sukai.



- 1 **Masuk ke mode [P].**
  - Atur pemutar mode ke [P].
- 2 **Sesuaikan pengaturan sesuai keinginan (📖69 – 83), lalu potret.**



- Jika eksposur yang memadai tidak dapat diperoleh saat Anda menekan tombol rana setengah, nilai kecepatan rana dan apertur ditampilkan dalam warna oranye. Dalam kasus ini, coba sesuaikan kecepatan ISO (📖71) atau aktifkan blitz (jika subjek gelap, 📖80), yang dapat memungkinkan eksposur yang memadai.
- Film juga dapat direkam dalam mode [P], dengan menekan tombol film. Namun, beberapa pengaturan FUNC. (📖23) dan MENU (📖24) mungkin akan disesuaikan secara otomatis untuk perekaman film.
- Untuk detail tentang rentang pemotretan dalam mode [P], lihat "Rentang Pemotretan" (📖190).

## Kecerahan Gambar (Eksposur)

### Menyesuaikan Kecerahan Gambar (Kompensasi Eksposur)

Eksposur standar yang telah diatur oleh kamera dapat disesuaikan dengan peningkatan 1/3-stop, dalam rentang -2 hingga +2.



- Tekan tombol <▲>. Sambil melihat layar, putar tombol putar <⦿> untuk menyesuaikan kecerahan, lalu tekan kembali tombol <▲> ketika selesai.
- Level koreksi yang Anda tentukan ditampilkan sekarang.



## Mengunci Kecerahan Gambar / Eksposur (Kunci AE)

Sebelum memotret, Anda dapat mengunci eksposur, atau menentukan fokus dan eksposur secara terpisah.



### 1 Kunci eksposur.

- Arahkan kamera kepada subjek untuk memotret dengan eksposur terkunci. Sambil menekan tombol rana setengah, tekan tombol <▲>.
  - [✖] ditampilkan, dan eksposur dikunci.
  - Untuk melepas kunci AE, lepaskan tombol rana dan tekan kembali tombol <▲>. Dalam hal ini, [✖] tidak lagi ditampilkan.
- ### 2 Komposisikan pemotretan dan potret.
- Setelah satu kali pemotretan, kunci AE akan terbuka dan [✖] tidak lagi ditampilkan.



- AE: Auto Exposure (Eksposur Otomatis)
- Setelah eksposur terkunci, Anda dapat menyesuaikan kombinasi nilai kecepatan rana dan apertur dengan memutar tombol putar <⦿> (Shift Program).

## Mengubah Metode Pengukuran

Menyesuaikan metode pengukuran (bagaimana kecerahan diukur) agar sesuai dengan kondisi pemotretan sebagai berikut.



- Tekan tombol <⦿>, pilih [⦿] dalam menu, dan pilih pilihan yang diinginkan (📖 23).
- Pilihan yang Anda konfigurasi akan ditampilkan sekarang.

[⦿] Evaluatif	Untuk kondisi pemotretan khusus, termasuk pemotretan cahaya latar. Eksposur disesuaikan secara otomatis sesuai kondisi pemotretan yang ada.
[ ] Rata-rata tengah	Menentukan kecerahan rata-rata cahaya yang menerangi seluruh area gambar, yang dihitung dengan mengutamakan kecerahan di area tengah.
[◀] Spot	Pengukuran dibatasi pada area di dalam [ ] (Frame Titik Spot AE), yang ditampilkan di bagian tengah layar.



## Mengubah Kecepatan ISO

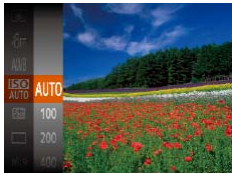

- Tekan tombol <FUNC>, pilih [ISO] dalam menu, dan pilih pilihan yang diinginkan (📖23).
- Pilihan yang Anda konfigurasi akan ditampilkan sekarang.

AUTO	Menyesuaikan kecepatan ISO secara otomatis agar sesuai dengan mode dan kondisi pemotretan.
100, 200	Untuk memotret di luar ruangan dalam cuaca normal.
400, 800	Rendah ↕ Untuk pemotretan dalam kondisi berawan atau saat senja.
1600, 3200	Tinggi ↕ Untuk pemotretan suasana malam atau di dalam ruangan gelap.



- Untuk melihat kecepatan ISO yang telah diatur secara otomatis saat Anda telah mengatur kecepatan ISO ke [AUTO], tekan tombol rana setengah.
- Walau memilih kecepatan ISO yang lebih rendah dapat mengurangi efek berbintik pada gambar, mungkin terdapat risiko yang lebih tinggi terhadap guncangan subjek dan kamera dalam beberapa kondisi pemotretan.
- Memilih kecepatan ISO yang lebih tinggi akan meningkatkan kecepatan rana, yang mungkin mengurangi guncangan subjek dan kamera serta meningkatkan rentang blitz. Namun demikian, hasil pemotretan mungkin akan tampak berbintik.

## Mengoreksi Kecerahan Gambar (i-Contrast)

Sebelum memotret, area gambar yang terlalu terang atau terlalu gelap (misalnya wajah atau latar belakang) dapat terdeteksi dan disesuaikan secara otomatis untuk mendapatkan kecerahan optimal. Kontras gambar keseluruhan yang kurang memadai juga dapat dikoreksi secara otomatis sebelum memotret untuk membuat subjek tampak lebih menonjol.



- Tekan tombol <MENU>, pilih [i-Contrast] pada tab [📷], lalu pilih [Otomatis] (📖24).
- Setelah pengaturan selesai, [C] ditampilkan.



- Dalam beberapa kondisi pemotretan, koreksi mungkin tidak akurat atau mungkin menyebabkan gambar tampak berbintik.



- Anda juga dapat mengoreksi gambar yang ada (📖109).



# Warna Gambar

Foto

Film

## Menyesuaikan White Balance

Dengan menyesuaikan white balance (WB), Anda dapat membuat warna gambar tampak lebih alami untuk suasana yang Anda potret.

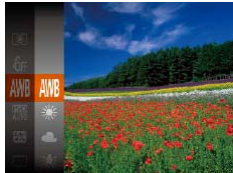

- Tekan tombol **<FUNC/SEL>**, pilih **[AWB]** dalam menu, dan pilih pilihan yang diinginkan (📖23).
- Pilihan yang Anda konfigurasi akan ditampilkan sekarang.

	Otomatis	Mengatur white balance optimal secara otomatis sesuai kondisi pemotretan.
	Cahaya Siang	Untuk memotret di luar ruangan dalam cuaca normal.
	Berawan	Untuk memotret dalam kondisi berawan, di bawah bayangan, atau saat senja.
	Tungsten	Untuk memotret di bawah pencahayaan lampu pijar (tungsten) dan pencahayaan fluoresens dengan warna senada.
	Neon	Untuk memotret di bawah pencahayaan putih hangat (atau cahaya lain yang senada) atau pencahayaan fluoresens putih sejuk.
	Neon H	Untuk memotret di bawah pencahayaan fluoresens siang hari atau pencahayaan fluoresens lain yang berwarna senada.
	Kustom	Untuk mengatur white balance kustom secara manual (📖72).

Foto

Film

## White Balance Kustom

Untuk mendapatkan warna gambar yang tampak alami di bawah cahaya pada pemotretan Anda, sesuaikan white balance untuk dicocokkan dengan sumber cahaya ketika Anda memotret. Atur white balance di bawah sumber cahaya yang sama yang akan menerangi pemotretan Anda.



- Ikuti langkah dalam “Menyesuaikan White Balance” (📖72) untuk memilih **[M]**.
- Arahkan kamera pada subjek putih polos, sehingga keseluruhan layar tampak putih. Tekan tombol **<DISP.>**.
- Warna layar akan berubah setelah data white balance direkam.

- ⚠️ • Warna mungkin akan tampak tidak alami jika Anda mengubah pengaturan kamera setelah merekam data white balance.

Sebelum Penggunaan

Panduan Dasar

Panduan Tingkat Lanjut

Dasar Kamera

Mode Otomatis / Mode Hybrid Otomatis

Mode Pemotretan Lain

Mode P

Mode Tv, Av, dan M

Mode Playback

Fungsi Wi-Fi

Menu Pengaturan

Aksesori

Lampiran

Indeks



## Mengubah Nada Warna Gambar (My Colors)

Mengubah nada warna gambar sesuai keinginan, misalnya mengubah gambar ke sepia atau hitam dan putih.



- Tekan tombol <FUNC SET>, pilih [OFF] dalam menu, dan pilih pilihan yang diinginkan (📖23).
- Pilihan yang Anda konfigurasi akan ditampilkan sekarang.

☞ My Colors mati	—
☞ C Cerah	Menekankan kontras dan saturasi warna sehingga gambar tampak lebih tajam.
☞ N Netral	Mengurangi kontras dan saturasi warna sehingga gambar tampak pudar.
☞ S Sepia	Menghasilkan gambar dengan nada warna sepia.
☞ B Hitam/Putih	Membuat gambar hitam putih.
☞ P Film Positif	Menggabungkan efek Warna Biru Cerah, Warna Hijau Cerah, dan Warna Merah Cerah untuk menghasilkan warna yang kuat namun terlihat alami yang menyerupai hasil gambar dari film positif.
☞ L Rona Kulit Cerah	Mencerahkan rona kulit.
☞ D Rona Kulit Gelap	Menggelapkan rona kulit.
☞ B Wrn Biru cerah	Menekankan warna biru dalam gambar. Membuat langit, laut, dan subjek lain berwarna biru tampak lebih cerah.
☞ G Wrn Hijau cerah	Menekankan warna hijau dalam gambar. Membuat pegunungan, dedaunan, dan subjek lain berwarna hijau tampak lebih cerah.
☞ R Wrn Merah cerah	Menekankan warna merah dalam gambar. Membuat subjek berwarna merah tampak lebih cerah.

☞ Wrn Kustom

Menyesuaikan kontras, ketajaman, saturasi warna, dan kualitas lainnya sesuai keinginan (📖73).



- White balance (📖72) tidak dapat diatur dalam mode [S] atau [B].
- Dengan mode [L] dan [P], warna selain rona kulit manusia mungkin berubah. Pengaturan ini mungkin tidak menghasilkan hasil sesuai keinginan pada beberapa rona kulit.

## Warna Kustom

Memilih level kontras gambar, ketajaman, saturasi warna, merah, hijau, biru, dan rona kulit sesuai keinginan dalam rentang 1 – 5.



### 1 Akses layar pengaturan.

- Ikuti langkah dalam “Mengubah Nada Warna Gambar (My Colors)” (📖73) untuk memilih [C], lalu tekan tombol <DISP.>.

### 2 Konfigurasi pengaturan.

- Tekan tombol <▲><▼> untuk memilih pilihan, lalu tentukan nilainya dengan menekan tombol <◀><▶> atau memutar tombol putar <⊙>.
- Untuk efek yang lebih kuat/tajam (atau rona kulit lebih gelap), sesuaikan nilai ke arah kanan, dan untuk efek yang lebih lemah/ringan (atau rona kulit lebih cerah), sesuaikan nilainya ke arah kiri.
- Tekan tombol <DISP.> untuk menyelesaikan pengaturan.



## Rentang Pemotretan dan Pemfokusan

Foto

### Memotret Jarak Dekat (Makro)

Untuk membatasi fokus pada subjek yang berada dalam jarak dekat, atur kamera ke [M]. Untuk detail tentang rentang pemfokusan, lihat “Rentang Pemotretan” (190).

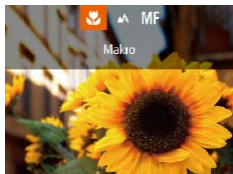

- Tekan tombol <◀>, pilih [M] (baik dengan menekan tombol <◀><▶> atau memutar tombol putar <⦿>), lalu tekan tombol <FUNC SET>.
- Setelah pengaturan selesai, [M] ditampilkan.



- Jika blitz menyala, vinyet mungkin terjadi.
- Pada area tampilan bar kuning di bawah bar zoom, [M] akan berubah warna menjadi abu-abu dan kamera tidak akan fokus.



- Untuk mencegah guncangan kamera, coba untuk memasangkan kamera pada tripod dan memotret dengan kamera yang diatur ke [M] (37).

### Memotret dalam Mode Fokus Manual

Ketika pemfokusan tidak dapat dilakukan dalam mode AF, gunakan fokus manual. Anda dapat menentukan posisi fokus umum lalu menekan tombol rana setengah untuk membiarkan kamera menentukan posisi fokus optimal di dekat posisi yang telah Anda tentukan sebelumnya. Untuk detail tentang rentang pemfokusan, lihat “Rentang Pemotretan” (190).



Indikator MF

#### 1 Pilih [MF].

- Tekan tombol <◀>, pilih [MF] (baik dengan menekan tombol <◀><▶> atau memutar tombol putar <⦿>), lalu tekan tombol <FUNC SET>.
- [MF] dan indikator MF ditampilkan.

#### 2 Tentukan posisi fokus umum.

- Mengacu pada bar indikator pada tampilan MF pada layar (yang menunjukkan jarak dan posisi fokus) dan area tampilan yang diperbesar, tekan tombol <▲><▼> atau putar tombol putar <⦿> untuk menentukan posisi fokus umum, lalu tekan tombol <FUNC SET>.
- Untuk menyesuaikan perbesaran, tekan tombol <▶>.

#### 3 Sempurnakan fokus.

- Tekan tombol rana setengah untuk membiarkan kamera menyempurnakan posisi fokus (MF Aman).

Foto

Film

Sebelum Penggunaan

Panduan Dasar

Panduan Tingkat Lanjut

Dasar Kamera

Mode Otomatis / Mode Hybrid Otomatis

Mode Pemotretan Lain

Mode P

Mode Tv, Av, dan M

Mode Playback

Fungsi Wi-Fi

Menu Pengaturan

Aksesori

Lampiran

Indeks





- Saat Anda menentukan fokus secara manual, mode frame AF (📖76) adalah [Tengah] dan ukuran frame AF (📖76) adalah [Normal], dan pengaturan ini tidak dapat diubah.
- Pemfokusan dapat dilakukan jika Anda menggunakan zoom digital (📖34) atau tele-converter digital (📖75), atau jika Anda menggunakan TV sebagai penampil (📖159), namun tampilan yang diperbesar tidak akan muncul.



- Untuk melakukan pemfokusan dengan lebih akurat, coba pasang kamera pada tripod untuk menstabilkannya.
- Untuk menyembunyikan area tampilan yang diperbesar, pilih MENU (📖24) > tab [📷] > [zum Titik-MF] > [Mati].
- Untuk menonaktifkan penyempurnaan fokus otomatis ketika tombol rana ditekan setengah, pilih MENU (📖24) > tab [📷] > [MF Aman] > [Mati].

#### Foto

## Mengidentifikasi Area Fokus dengan Mudah (Puncak MF)

Bagian tepi subjek yang berada dalam fokus akan tampil berwarna untuk mempermudah pemfokusan secara manual. Anda dapat menyesuaikan warna dan kepekaan (level) deteksi tepi sesuai kebutuhan.



### 1 Akses layar pengaturan.

- Tekan tombol <MENU>, pilih [Setelan Puncak MF] pada tab [📷], lalu pilih [Hidup] (📖24).

### 2 Konfigurasi pengaturan.

- Pilih item menu untuk dikonfigurasi, lalu pilih pilihan yang diinginkan (📖25).



- Warna yang ditampilkan untuk puncak MF tidak akan direkam dalam hasil foto Anda.

#### Foto

#### Film

## Tele-Converter Digital

Panjang fokus lensa dapat ditingkatkan sekitar 1,6x atau 2,0x. Hal ini dapat mengurangi guncangan kamera karena kecepatan rananya lebih cepat dibandingkan jika Anda melakukan zoom (termasuk menggunakan zoom digital) ke faktor zoom yang sama.



- Tekan tombol <MENU>, pilih [Zum Digital] pada tab [📷], lalu pilih pilihan yang diinginkan (📖24).
- Tampilan diperbesar dan faktor zoom ditampilkan pada layar.



- Tele-converter digital tidak dapat digunakan dengan zoom digital (📖34) atau zoom titik AF (📖49).



- Kecepatan rana mungkin akan menjadi setara saat Anda menggerakkan tuas zoom sepenuhnya ke arah <[📷]> untuk telefoto maksimum, dan saat Anda melakukan zoom untuk memperbesar subjek ke ukuran yang sama dengan yang ada pada langkah 2 dalam "Memperbesar Subjek (Zoom Digital)" (📖34).

#### Sebelum Penggunaan

#### Panduan Dasar

#### Panduan Tingkat Lanjut

#### Dasar Kamera

#### Mode Otomatis / Mode Hybrid Otomatis

#### Mode Pemotretan Lain

#### Mode P

#### Mode Tv, Av, dan M

#### Mode Playback

#### Fungsi Wi-Fi

#### Menu Pengaturan

#### Aksesori

#### Lampiran

#### Indeks



## Mengubah Mode Frame AF

Mengubah mode frame AF (fokus otomatis) agar sesuai dengan kondisi pemotretan sebagai berikut.

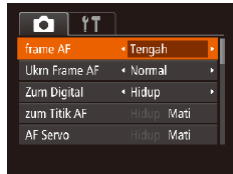

- Tekan tombol <MENU>, pilih [frame AF] pada tab [📷], lalu pilih pilihan yang diinginkan (📖24).

## Tengah

Satu frame AF ditampilkan di bagian tengah. Efektif untuk mendapatkan fokus yang dapat diandalkan.



- Sebuah frame AF kuning akan ditampilkan dengan [📷] jika kamera tidak dapat fokus saat Anda menekan tombol rana setengah.



- Untuk memperkecil ukuran frame AF, tekan tombol <MENU> dan atur [Ukrn Frame AF] pada tab [📷] ke [Kecil] (📖24).
- Ukuran frame AF akan diatur ke [Normal] jika Anda menggunakan zoom digital (📖34) atau tele-converter digital (📖75), dan dalam mode fokus manual (📖74).
- Untuk mengomposisi pemotretan agar subjek diposisikan di tepi atau di sudut, terlebih dahulu arahkan kamera untuk memotret subjek di dalam frame AF, lalu tahan tombol rana setengah. Sambil tetap menahan tombol rana setengah, komposisi ulang pemotretan sesuai keinginan, lalu tekan tombol rana sepenuhnya (Kunci Fokus).
- Posisi frame AF diperbesar saat Anda menekan tombol rana setengah dan [zum Titik AF] (📖49) diatur ke [Hidup].

## AIAF Wajah

- Mendeteksi wajah orang, lalu mengatur fokus, eksposur (pengukuran evaluatif saja) dan white balance (hanya [AWB]).
- Setelah Anda mengarahkan kamera pada subjek, sebuah frame putih akan ditampilkan di sekitar wajah orang yang ditentukan oleh kamera sebagai subjek utama, dan akan ditampilkan pula hingga dua frame abu-abu di sekitar wajah lain yang terdeteksi.
- Saat kamera mendeteksi adanya pergerakan, frame akan mengikuti subjek yang bergerak dalam rentang tertentu.
- Setelah Anda menekan tombol rana setengah, hingga sembilan frame hijau ditampilkan di sekitar wajah yang ada dalam fokus.





- Jika tidak ada wajah yang terdeteksi, atau jika hanya ada frame abu-abu saja yang ditampilkan (tanpa frame putih), maka akan ditampilkan hingga sembilan frame hijau dalam area fokus saat Anda menekan tombol rana setengah.
- Jika wajah tidak terdeteksi saat AF Servo (📖78) diatur ke [Hidup], maka frame AF akan ditampilkan di bagian tengah layar saat Anda menekan tombol rana setengah.
- Contoh wajah yang tidak dapat terdeteksi:
  - Subjek yang berada pada jarak jauh atau sangat dekat
  - Subjek gelap atau terang
  - Wajah dalam profil, di sudut, atau wajah yang tersembunyi sebagian
- Kamera mungkin salah mengenali subjek yang bukan manusia sebagai wajah.
- Tidak akan ada frame AF yang ditampilkan jika kamera tidak dapat fokus saat Anda menekan tombol rana setengah.









## Memilih Subjek yang Akan Difokuskan (Pelacakan AF)

Memotret setelah memilih subjek yang akan difokuskan sebagai berikut.

### 1 Pilih [Pelacakan AF].







- Ikuti langkah dalam “Mengubah Mode Frame AF” (76) untuk memilih [Pelacakan AF].
- [, ] ditampilkan di bagian tengah layar.

### 2 Pilih subjek untuk difokuskan.





- Arahkan kamera sehingga [, ] berada pada subjek yang diinginkan, lalu tekan tombol <◀>.
- Saat subjek terdeteksi, kamera akan berbunyi bip dan [, ] ditampilkan. Walaupun subjek bergerak, kamera akan tetap melacak subjek tersebut dalam rentang tertentu.
- Jika tidak ada subjek yang terdeteksi, [, ] ditampilkan.
- Untuk membatalkan pelacakan, tekan kembali tombol <◀>.





## 3 Potret.

- Tekan tombol rana setengah. [, ] berubah menjadi biru [, ], yang mengikuti subjek sementara kamera tetap menyesuaikan fokus dan eksposur (AF Servo) (78).
- Tekan tombol rana sepenuhnya untuk memotret.
- Bahkan setelah Anda memotret, [, ] tetap ditampilkan dan kamera akan terus melacak subjek.



- [AF Servo] (78) diatur ke [Hidup] dan tidak dapat diubah.
- Pelacakan mungkin tidak dimungkinkan saat subjek terlalu kecil atau bergerak terlalu cepat, atau saat warna atau kecerahan subjek hampir sama dengan latar belakangnya.
- [zum Titik AF] pada tab [, ] tidak tersedia.
- [, ] tidak tersedia.



- Kamera dapat mendeteksi subjek bahkan jika Anda menekan tombol rana setengah tanpa menekan tombol <◀>. Setelah Anda memotret, [, ] ditampilkan di bagian tengah layar.
- Saat memotret dalam mode [MF] (74), tekan dan tahan tombol <◀> setidaknya selama satu detik.
- Jika [ID wajah] diatur ke [Hidup], nama tidak akan ditampilkan ketika orang yang terdaftar terdeteksi, tetapi nama akan direkam dalam foto (40). Namun, nama akan ditampilkan jika subjek yang dipilih untuk fokus sama dengan orang yang terdeteksi dengan ID Wajah.

Sebelum Penggunaan

Panduan Dasar

Panduan Tingkat Lanjut

Dasar Kamera

Mode Otomatis / Mode Hybrid Otomatis

Mode Pemotretan Lain

Mode P

Mode Tv, Av, dan M

Mode Playback

Fungsi Wi-Fi

Menu Pengaturan

Aksesori

Lampiran

Indeks



## Memotret dengan AF Servo

Mode ini membantu Anda menghindari kehilangan kesempatan memotret subjek yang bergerak, karena kamera akan terus memfokuskan subjek dan menyesuaikan eksposur selama Anda menekan tombol rana setengah.



### 1 Konfigurasi pengaturan.

- Tekan tombol <MENU>, pilih [AF Servo] pada tab [📷], lalu pilih [Hidup] (📖24).

### 2 Fokuskan.

- Fokus dan eksposur dipertahankan di mana frame AF biru ditampilkan saat Anda menekan tombol rana setengah.



- Pemfokusan mungkin tidak dimungkinkan dalam beberapa kondisi pemotretan.
- Dalam kondisi cahaya redup, AF Servo mungkin tidak diaktifkan (frame AF mungkin tidak berubah menjadi biru) saat Anda menekan tombol rana setengah. Dalam kasus ini, fokus dan eksposur diatur sesuai dengan mode frame AF yang ditentukan.
- Jika eksposur yang memadai tidak dapat diperoleh, nilai kecepatan rana dan apertur akan ditampilkan dalam warna oranye. Lepaskan tombol rana, lalu tekan kembali setengah.
- Pemotretan kunci AF tidak tersedia.
- [zum Titik AF] pada tab [📷] (📖24) tidak tersedia.
- Tidak tersedia saat menggunakan self-timer (📖37).

## Mengubah Pengaturan Fokus

Anda dapat mengubah pengoperasian default kamera untuk pemfokusan konstan atas subjek yang ditentukan, bahkan saat tombol rana tidak ditekan. Sebaliknya, Anda dapat membatasi pemfokusan kamera pada saat Anda menekan tombol rana setengah.



- Tekan tombol <MENU>, pilih [Kontinyu AF] pada tab [📷], lalu pilih [Mati] (📖24).

Hidup	Membantu menghindari kehilangan kesempatan memotret secara tiba-tiba, karena kamera akan terus memfokuskan pada subjek hingga Anda menekan tombol rana setengah.
Mati	Menghemat daya baterai karena kamera tidak terus-menerus fokus.



## Memotret dengan Kunci AF

Fokus dapat dikunci. Setelah Anda mengunci fokus, posisi fokus tidak akan berubah walaupun Anda melepaskan jari Anda dari tombol rana.

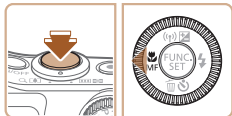

### 1 Kunci fokus.

- Dengan tombol rana yang ditekan setengah, tekan tombol <◀▶>. Fokus telah terkunci, dan [MF] serta indikator MF akan ditampilkan.
- Untuk melepaskan kunci fokus, setelah Anda melepaskan tombol rana, tekan kembali tombol <◀▶> dan pilih [A] (baik dengan menekan tombol <◀▶> atau memutar tombol putar <⦿>).

### 2 Komposisikan pemotretan dan potret.

## Memotret Bersambungan saat Kamera Menjaga Subjek Tetap dalam Fokus

Memotret bersambungan saat kamera menjaga subjek untuk tetap dalam fokus. Untuk detail tentang kecepatan pemotretan bersambungan, lihat “Kecepatan Pemotretan Bersambungan” (📖190).



### 1 Konfigurasikan pengaturan.

- Tekan tombol <FUNC SET>, pilih [ ] dari menu, lalu pilih [AF] (📖23).
- Setelah pengaturan selesai, [AF] ditampilkan.

### 2 Potret.

- Tahan tombol rana sepenuhnya untuk memotret secara bersambungan.



- Dalam mode [ ] (📖56), mode fokus manual (📖74), atau saat AF terkunci (📖79), [AF] diubah ke [LV].
- Tidak dapat digunakan dengan self-timer (📖37).
- Pemotretan mungkin akan berhenti sejenak atau pemotretan bersambungan mungkin akan melambat tergantung pada kondisi pemotretan, pengaturan kamera, dan posisi zoom.
- Semakin banyak jumlah gambar yang dipotret, pemotretan mungkin akan melambat.
- Pemotretan mungkin akan melambat jika blitz menyala.
- [AF] tidak tersedia dalam mode Otomatis [ ] (📖35).



## Mengubah Mode Blitz

Anda dapat mengubah mode blitz agar sesuai dengan suasana pemotretan. Untuk detail pada rentang blitz, lihat “Rentang Blitz” (📖190).



### 1 Naikkan blitz.

- Gerakkan sakelar <math>\leftarrow \text{blitz} \rightarrow</math>.

### 2 Konfigurasikan pengaturan.

- Tekan tombol <math>\leftarrow \triangleright \triangleright \leftarrow</math>, pilih mode blitz (baik dengan menekan tombol <math>\leftarrow \triangleleft \triangleright \rightarrow</math> atau putar tombol putar <math>\leftarrow \text{Pilih} \rightarrow</math>), lalu tekan tombol <math>\leftarrow \text{Pilih} \rightarrow</math>.
- Pilihan yang Anda konfigurasi akan ditampilkan sekarang.

- ! • Layar pengaturan tidak dapat diakses dengan menekan tombol <math>\leftarrow \triangleright \triangleright \leftarrow</math> saat blitz diturunkan. Gerakkan sakelar <math>\leftarrow \text{blitz} \rightarrow</math> untuk menaikkan blitz, lalu konfigurasi pengaturan.

### [A] Otomatis

Blitz otomatis menyala dalam kondisi cahaya redup.

### [📷] Hidup

Blitz menyala untuk setiap pemotretan.

### [📷] Sinkro Lambat

Blitz menyala untuk menerangi subjek utama (misalnya orang) saat memotret dengan kecepatan rana lebih lambat untuk menerangi latar belakang di luar rentang blitz.

- ! • Dalam mode [📷], pasang kamera pada tripod atau lakukan tindakan lain untuk menjaga kestabilannya dan mencegah guncangan kamera. Selain itu, Anda harus mengatur [Modus IS] ke [Mati] saat menggunakan tripod atau tindakan lainnya untuk mengamankan kamera (📖82).
- Dalam mode [📷], walaupun blitz telah menyala, pastikan bahwa subjek utama tidak bergerak hingga bunyi rana berhenti.

### [📷] Mati

Untuk memotret tanpa blitz.



- ! • Jika ikon berkedip [📷] ditampilkan ketika Anda menekan tombol rana setengah dalam kondisi yang menimbulkan guncangan kamera, cahaya redup, pasang kamera pada tripod atau lakukan cara lain untuk menstabilkan kamera.





## Menyesuaikan Kompensasi Eksposur Blitz

Seperti halnya pada kompensasi eksposur reguler (📖69), Anda dapat menyesuaikan eksposur blitz dari -2 stop hingga +2 stop, dengan peningkatan 1/3-stop.



- Tekan tombol , pilih  pada menu, dan sesuaikan pengaturannya, baik dengan menekan tombol <▲><▼> atau memutar tombol putar <🌀> (📖23).
- Level koreksi yang Anda tentukan ditampilkan sekarang.



- Jika ada risiko eksposur berlebih, kamera akan otomatis menyesuaikan nilai kecepatan rana dan apertur selama pemotretan dengan blitz untuk mengurangi sorotan pudar dan mengoptimalkan eksposur. Namun, Anda dapat menonaktifkan penyesuaian otomatis dari kecepatan rana dan nilai apertur dengan mengakses MENU (📖24) dan memilih tab  > [Atur Blitz] > [FE Aman] > [Mat].
- Anda juga dapat mengonfigurasi kompensasi eksposur blitz dengan mengakses MENU (📖24) dan memilih tab  > [Atur Blitz] > [Komp. Exp. Blitz].
- Anda juga dapat mengakses layar MENU [Atur Blitz] (📖24) saat blitz naik dengan menekan tombol <▶> dan segera menekan tombol <MENU>.

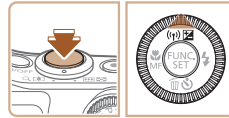

## Memotret dengan Kunci FE

Seperti halnya pada kunci AE (📖70), Anda dapat mengunci eksposur untuk pemotretan dengan blitz.



### 1 Naikkan blitz dan atur blitz ke (📖80).

### 2 Kunci eksposur blitz.

- Arahkan kamera kepada subjek untuk memotret dengan eksposur terkunci. Sambil menekan tombol rana setengah, tekan tombol <▲>.
- Blitz menyala, dan saat  ditampilkan, level output blitz akan dipertahankan.
- Untuk melepas kunci FE, lepaskan tombol rana dan tekan kembali tombol <▲>. Dalam hal ini,  tidak lagi ditampilkan.

### 3 Komposisikan pemotretan dan potret.

- Setelah satu kali pemotretan, kunci FE akan dilepaskan dan  tidak lagi ditampilkan.



- FE: Flash Exposure (Eksposur Blitz)



## Pengaturan Lain

Foto

### Mengubah Rasio Kompresi (Kualitas Gambar)

Memilih dari dua rasio kompresi, yaitu [S] (Sangat Halus) dan [M] (Halus), sebagai berikut. Untuk panduan tentang jumlah pemotretan untuk masing-masing rasio kompresi yang dapat ditampilkan dalam kartu memori, lihat “Jumlah Pemotretan 4:3 per Kartu Memori” (📖190).



- Tekan tombol <FUNC SET>, pilih [M] dalam menu, dan pilih pilihan yang diinginkan (📖23).

### Mengubah Pengaturan Mode IS

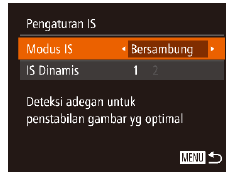

#### 1 Akses layar pengaturan.

- Tekan tombol <MENU>, pilih [Pengaturan IS] pada tab [📷], lalu tekan tombol <FUNC SET> (📖24).

#### 2 Konfigurasikan pengaturan.

- Pilih [Modus IS], lalu pilih pilihan yang diinginkan (📖25).

Bersambung	Stabilisasi gambar optimal untuk kondisi pemotretan akan diterapkan secara otomatis (Intelligent IS) (📖33).
Jepret Saja*	Stabilisasi gambar hanya aktif pada saat Anda memotret.
Mati	Menonaktifkan stabilisasi gambar.

\* Pengaturan ini diubah menjadi [Bersambung] untuk perekaman film.

- ⚠️ • Jika stabilisasi gambar tidak dapat mencegah guncangan kamera, pasang kamera pada tripod atau lakukan tindakan lain untuk menstabilkannya. Dalam hal ini, atur [Modus IS] ke [Mati].

Foto

Film

Sebelum Penggunaan

Panduan Dasar

Panduan Tingkat Lanjut

Dasar Kamera

Mode Otomatis / Mode Hybrid Otomatis

Mode Pemotretan Lain

Mode P

Mode Tv, Av, dan M

Mode Playback

Fungsi Wi-Fi

Menu Pengaturan

Aksesori

Lampiran

Indeks



## ■ Merekam Film dengan Subjek Berukuran Sama dengan yang Ditampilkan sebelum Merekam

Biasanya, begitu perekaman film dimulai, area tampilan gambar berubah dan subjek diperbesar untuk memungkinkan koreksi dari guncangan kamera yang signifikan. Untuk merekam subjek berukuran sama dengan yang ditampilkan sebelum merekam, Anda dapat memilih untuk tidak mengurangi guncangan kamera yang signifikan.



- Ikuti langkah dalam “Mengubah Pengaturan Mode IS” (📖82) untuk mengakses layar [Pengaturan IS].
- Pilih [IS Dinamis], lalu pilih [2] (📖24).



- Anda juga dapat mengatur [Modus IS] ke [Mati], sehingga subjek direkam dengan ukuran sama dengan yang ditunjukkan sebelum merekam.



# Mode Tv, Av, dan M

Memotret gambar dengan lebih cerdas dan canggih

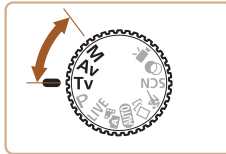

- Instruksi dalam bab ini digunakan pada kamera yang diatur ke mode yang telah dipilih.

Kecepatan Rana Spesifik (Mode [Tv]) .....	85
Nilai Apertur Spesifik (Mode [Av]) .....	85
Kecepatan Rana dan Nilai Apertur Spesifik (Mode [M]).....	86
Menyesuaikan Output Blitz .....	87

Sebelum Penggunaan
Panduan Dasar
Panduan Tingkat Lanjut
Dasar Kamera
Mode Otomatis / Mode Hybrid Otomatis
Mode Pemotretan Lain
Mode P
Mode Tv, Av, dan M
Mode Playback
Fungsi Wi-Fi
Menu Pengaturan
Aksesori
Lampiran
Indeks



## Kecepatan Rana Spesifik (Mode [Tv])

Mengatur kecepatan rana yang Anda inginkan sebelum pemotretan sebagai berikut. Kamera secara otomatis menyesuaikan nilai apertur dengan kecepatan rana Anda.

Untuk detail mengenai kecepatan rana yang tersedia, lihat “Kecepatan Rana” (📖191).



### 1 Masuk ke mode [Tv].

- Atur pemutar mode ke [Tv].

### 2 Atur kecepatan rana.

- Putar tombol putar <⊙> untuk mengatur kecepatan rana.



- Pada kondisi pemotretan yang memerlukan kecepatan rana yang lebih lambat, akan terjadi penundaan sebelum Anda dapat memotret kembali, karena kamera memproses gambar untuk mengurangi noise.
- Ketika memotret dengan kecepatan rana rendah menggunakan tripod, Anda sebaiknya mengatur [Modus IS] ke [Matij] (📖82).
- Kecepatan rana maksimum dengan blitz adalah 1/2000 detik. Jika Anda menentukan kecepatan yang lebih cepat, kamera akan mereset kecepatan secara otomatis ke 1/2000 detik sebelum memotret.
- Tampilan berwarna oranye dari nilai apertur ketika Anda menekan tombol rana setengah mengindikasikan bahwa pengaturan menyimpang dari eksposur standar. Sesuaikan kecepatan rana hingga nilai apertur ditampilkan dalam warna putih, atau gunakan geseran aman (📖85).



- [Tv]: Time Value (Nilai waktu)

## Nilai Apertur Spesifik (Mode [Av])

Mengatur nilai apertur yang Anda inginkan sebelum pemotretan sebagai berikut. Kamera secara otomatis menyesuaikan kecepatan rana dengan nilai apertur Anda.

Untuk detail mengenai nilai apertur yang tersedia, lihat “Apertur” (📖191).



### 1 Masuk ke mode [Av].

- Atur pemutar mode ke [Av].

### 2 Atur nilai apertur.

- Putar tombol putar <⊙> untuk mengatur nilai apertur.



- Tampilan oranye pada kecepatan rana tampil ketika Anda menekan tombol rana setengah, mengindikasikan bahwa pengaturan menyimpang dari eksposur standar. Sesuaikan nilai apertur hingga kecepatan rana ditampilkan dalam warna putih, atau gunakan geseran aman (lihat di bawah).



- [Av]: Aperture Value (Nilai apertur) (ukuran bukaan yang dibuat oleh iris lensa)
- Untuk menghindari masalah eksposur pada mode [Tv] dan [Av], Anda dapat mengatur kamera untuk secara otomatis menyesuaikan kecepatan rana atau nilai apertur, bahkan ketika eksposur standar tidak dapat diperoleh. Tekan tombol <MENU> dan atur [Geseran Aman] pada tab [Hidup] ke [Hidup] (📖24). Namun, geseran aman tidak aktif ketika blitz menyala.



## Kecepatan Rana dan Nilai Apertur Spesifik (Mode [M])

Ikuti langkah ini sebelum pemotretan untuk mengatur kecepatan rana dan nilai apertur yang Anda inginkan agar memperoleh eksposur yang diinginkan.

Untuk detail mengenai kecepatan rana dan nilai apertur, lihat “Kecepatan Rana” (📖191) dan “Apertur” (📖191).

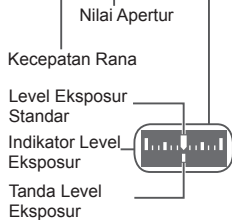

### 1 Masuk ke mode [M].

- Atur pemutar mode ke [M].

### 2 Konfigurasikan pengaturan.

- Tekan tombol <▲>, pilih penyesuaian kecepatan rana atau nilai apertur, dan putar tombol putar <🌀> untuk menentukan nilai.
- Tanda level eksposur berdasarkan nilai spesifik Anda ditunjukkan pada indikator level eksposur untuk perbandingan dengan level eksposur standar.
- Tanda level eksposur ditunjukkan dalam warna oranye ketika perbedaan dengan eksposur standar melampaui 2 stop.



- Setelah Anda mengatur kecepatan rana atau nilai apertur, level eksposur dapat berubah jika Anda menyesuaikan zoom atau mengomposisi ulang pemotretan.
- Kecerahan layar dapat berubah tergantung pada kecepatan rana atau nilai apertur yang Anda tentukan. Namun, kecerahan layar akan tetap sama ketika blitz menyala dan mode diatur ke [⚡].
- Agar pengaturan yang tidak Anda konfigurasi dalam langkah 2 (baik kecepatan rana atau nilai apertur) secara otomatis disesuaikan untuk mendapatkan eksposur standar, tahan tombol rana setengah dan tekan tombol <▲>. Perhatikan bahwa eksposur standar tidak akan mungkin untuk beberapa pengaturan.
- Dengan kecepatan rana 1,3 detik atau lebih lambat, kecepatan ISO adalah [100] dan tidak dapat diubah.



- [M]: Manual
- Penghitungan eksposur standar berdasarkan pada metode pengukuran yang ditentukan (📖70).



## Menyesuaikan Output Blitz

Pilih dari tiga level blitz pada mode [M].



### 1 Masuk ke mode [M].

- Atur pemutar mode ke [M].

### 2 Konfigurasi pengaturan.

- Tekan tombol <FUNC.>, pilih [FZ] pada menu, dan sesuaikan pengaturannya, baik dengan menekan tombol <▲><▼> atau memutar tombol putar <◉> (📖23).
- Setelah pengaturan selesai, level output blitz akan ditampilkan.  
[FZ.00]: rendah, [FZ.01]: menengah, [FZ.01]: tinggi



- Anda juga dapat mengatur level blitz dengan mengakses MENU (📖24) dan memilih tab [📷] > [Atur Blitz] > [Output Blitz].
- Anda dapat mengatur level blitz pada mode [Tv] atau [Av] dengan mengakses MENU (📖24) dan memilih tab [📷] > [Atur Blitz] > [Modus Blitz] > [Manual].
- Anda juga dapat mengakses layar MENU [Atur Blitz] saat blitz naik dengan menekan tombol <▶> dan segera tekan tombol <MENU>.

Sebelum  
Penggunaan

Panduan Dasar

Panduan Tingkat  
Lanjut

Dasar Kamera

Mode Otomatis /  
Mode Hybrid Otomatis

Mode Pemotretan  
Lain

Mode P

Mode Tv, Av, dan M

Mode Playback

Fungsi Wi-Fi

Menu Pengaturan

Aksesori

Lampiran

Indeks



# Mode Playback

Nikmati meninjau hasil pemotretan Anda, dan menelusuri atau mengeditnya dengan berbagai cara

- Untuk mempersiapkan kamera untuk pengoperasian ini, tekan tombol <▶> untuk masuk ke mode Playback.



- Gambar yang telah dinamai ulang atau telah diedit di komputer, atau gambar dari kamera lain mungkin tidak dapat ditampilkan ulang atau diedit.

<b>Melihat</b> .....	<b>89</b>	<b>Memproteksi Gambar</b> .....	<b>98</b>	<b>Mengedit Foto</b> .....	<b>106</b>
Mengalihkan Mode Tampilan .....	90	Menggunakan Menu .....	99	Mengubah Ukuran Gambar.....	106
Melihat Film Singkat yang Dibuat Ketika .....		Memilih Gambar Satu per Satu.....	99	Pangkas .....	107
Memotret Foto (Movie Digest).....	91	Memilih Rentang .....	100	Mengubah Nada Warna Gambar (My Colors) ....	108
Memeriksa Orang yang Terdeteksi .....		Menentukan Semua Gambar Sekaligus .....	101	Mengoreksi Kecerahan Gambar (i-Contrast) .....	109
dalam ID Wajah.....	92	<b>Menghapus Gambar</b> .....	<b>101</b>	Mengoreksi Mata-Merah .....	109
<b>Menelusuri dan Memfilter Gambar</b> .....	<b>93</b>	Menghapus Banyak Gambar Sekaligus.....	102	<b>Mengedit Film</b> .....	<b>110</b>
Menelusuri Gambar dalam Indeks .....	93	<b>Merotasi Gambar</b> .....	<b>104</b>	Mengurangi Ukuran File.....	112
Menemukan Gambar yang Cocok dengan .....		Menggunakan Menu .....	104	Mengedit Movie Digest.....	112
Kondisi Tertentu .....	93	Menonaktifkan Rotasi Otomatis .....	105		
Melihat Gambar Individual dalam Grup.....	94	<b>Menandai Gambar sebagai Favorit</b> .....	<b>105</b>		
<b>Mengedit Informasi ID Wajah</b> .....	<b>95</b>				
<b>Pilihan Melihat Gambar</b> .....	<b>96</b>				
Memperbesar Gambar .....	96				
Melihat Slideshow .....	96				
Playback Otomatis untuk Gambar Terkait .....					
(Smart Shuffle).....	97				



## Melihat

Setelah memotret gambar atau merekam film, Anda dapat melihat gambar atau film pada layar sebagai berikut.



### 1 Masuk mode Playback.

- Tekan tombol .
- Foto terakhir Anda ditampilkan.



### 2 Telusuri gambar Anda.

- Untuk melihat gambar sebelumnya, tekan tombol atau putar tombol putar berlawanan arah jarum jam. Untuk melihat gambar berikutnya, tekan tombol atau putar tombol putar searah jarum jam.
- Tekan dan tahan tombol untuk menelusuri gambar dengan cepat.

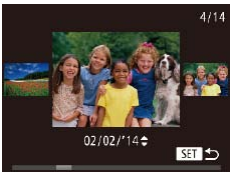

- Untuk mengakses mode Layar Gulir, putar tombol putar dengan cepat. Dalam mode ini, putar tombol putar untuk menelusuri gambar.
- Untuk kembali ke tampilan gambar tunggal, tekan tombol .
- Untuk menelusuri gambar yang dikelompokkan berdasarkan tanggal pemotretan, tekan tombol pada mode Layar Gulir.



Indikator Volume

- Film diidentifikasi dengan ikon . Untuk memutar film, lanjutkan ke langkah 3.

### 3 Putar film.

- Untuk memulai playback, tekan tombol , pilih (baik menekan tombol atau putar tombol putar , lalu tekan kembali tombol .

### 4 Sesuaikan volume.

- Tekan tombol untuk menyesuaikan volume.
- Untuk menyesuaikan volume ketika indikator volume sudah tidak ditampilkan, tekan tombol .

### 5 Jeda playback.

- Untuk menunda atau melanjutkan playback, tekan tombol .
- Setelah film selesai, ditampilkan.





- Untuk beralih ke mode Pemotretan dari mode Playback, tekan tombol rana setengah.
- Untuk menonaktifkan Layar Gulir, pilih MENU (📖24) > tab [▶] > [Layar gulir] > [Mati].
- Untuk menampilkan pemotretan terkini ketika Anda memasuki mode Playback, pilih MENU (📖24) > tab [▶] > [Lanjutkan] > [Foto akhir].
- Untuk mengubah transisi yang ditunjukkan antara gambar, akses MENU (📖24) dan pilih efek yang Anda inginkan dalam tab [▶] > [Efek Transisi].

Foto

Film

## Mengalihkan Mode Tampilan

Tekan tombol <DISP.> untuk melihat informasi lain pada layar, atau untuk menyembunyikan informasi. Untuk detail pada informasi yang ditampilkan, lihat “Playback (Tampilan Informasi Detail)” (📖179).



Tidak Ada Tampilan Informasi



Tampilan Informasi Sederhana



Tampilan Informasi Detail



Tampilan Informasi GPS

## Peringatan Eksposur Berlebih (untuk Sorotan Gambar)

Sorotan pudar pada gambar berkedip di layar pada tampilan informasi detail (📖90).

Foto

Film

## Histogram

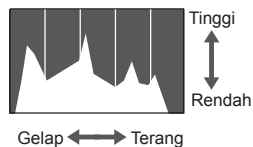

- Grafik pada tampilan informasi detail (📖90) adalah histogram yang menunjukkan distribusi kecerahan pada gambar. Sumbu horizontal mewakili derajat kecerahan, dan sumbu vertikal, berapa banyak gambar pada setiap level kecerahan. Melihat histogram adalah cara untuk memeriksa eksposur.

Foto

Film

Sebelum Penggunaan

Panduan Dasar

Panduan Tingkat Lanjut

Dasar Kamera

Mode Otomatis / Mode Hybrid Otomatis

Mode Pemotretan Lain

Mode P

Mode Tv, Av, dan M

Mode Playback

Fungsi Wi-Fi

Menu Pengaturan

Aksesori

Lampiran

Indeks



## Tampilan Informasi GPS

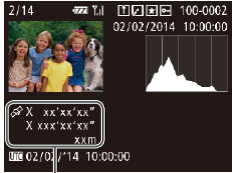

Tampilan GPS

- Dengan menggunakan *smartphone* yang terhubung ke kamera melalui Wi-Fi, Anda dapat memberikan geotag pada gambar di dalam kamera, menambahkan informasi seperti garis lintang, garis bujur, dan elevasi (📖141). Anda dapat meninjau informasi ini dalam tampilan informasi GPS.
- Garis lintang, garis bujur, elevasi, dan UTC (tanggal dan waktu pemotretan) dicantumkan dari atas ke bawah.



- Tampilan informasi GPS tidak tersedia untuk gambar yang tidak memiliki informasi ini.
- [---] ditampilkan daripada nilai angka untuk item yang tidak tersedia pada *smartphone* Anda atau item yang tidak direkam dengan benar.



- UTC: Waktu Universal Terkoordinasi, pada dasarnya sama dengan Waktu Greenwich

## Melihat Film Singkat yang Dibuat Ketika Memotret Foto (Movie Digest)

Melihat movie digest yang direkam secara otomatis pada mode [📷] (📖30) pada hari pemotretan foto sebagai berikut.



### 1 Pilih gambar.

- Pemotretan foto pada mode [📷] ditandai dengan ikon [SET 📷].

### 2 Putar film.

- Tekan tombol <math>\langle \text{FUNC-SET} \rangle</math>, lalu pilih [📷] pada menu (📖23).
- Film direkam secara otomatis pada hari di mana pemotretan foto ditampilkan, dari awal.



- Setelah beberapa saat, [SET 📷] tidak akan ditampilkan lagi ketika Anda menggunakan kamera dengan tampilan informasi dinonaktifkan (📖90).

## Melihat Berdasarkan Tanggal

Movie digest dapat dilihat berdasarkan tanggal.

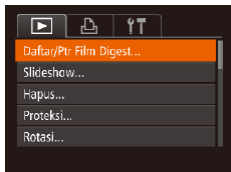

### 1 Pilih film.

- Tekan tombol <MENU>, pilih [Daftar/Ptr Film Digest] pada tab [▶], lalu pilih tanggal (📅24).

### 2 Putar film.

- Tekan tombol <FUNC SET> untuk memulai playback.

## Memeriksa Orang yang Terdeteksi dalam ID Wajah

Jika Anda mengalihkan kamera ke mode tampilan informasi sederhana (📖90), nama hingga lima orang terdeteksi yang terdaftar dalam ID Wajah (📖40) akan ditampilkan.



- Tekan tombol <DISP.> beberapa kali hingga tampilan informasi sederhana diaktifkan, lalu tekan tombol <<>> untuk memilih gambar.
- Nama akan ditampilkan pada orang yang terdeteksi.



- Jika Anda lebih memilih untuk tidak menampilkan nama pada gambar yang dipotret menggunakan ID Wajah, pilih MENU (📖24) > tab [▶] > [Info ID Wajah] > [Tampilan Nama] > [Mati].

Foto

Sebelum Penggunaan

Panduan Dasar

Panduan Tingkat Lanjut

Dasar Kamera

Mode Otomatis / Mode Hybrid Otomatis

Mode Pemotretan Lain

Mode P

Mode Tv, Av, dan M

Mode Playback

Fungsi Wi-Fi

Menu Pengaturan

Aksesori

Lampiran

Indeks



# Menelusuri dan Memfilter Gambar

Foto

Film

## Menelusuri Gambar dalam Indeks

Dengan menampilkan banyak gambar dalam indeks, Anda dapat dengan cepat menemukan gambar yang Anda cari.

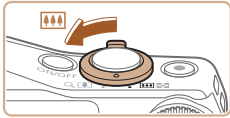

### 1 Tampilkan gambar dalam indeks.

- Gerakkan tuas zoom ke untuk menampilkan gambar dalam indeks. Menggerakkan tuas kembali akan menambah jumlah gambar yang ditampilkan.
- Untuk menampilkan lebih sedikit gambar, gerakkan tuas zoom ke <Q>. Gambar yang ditampilkan lebih sedikit setiap kali Anda menggerakkan tuas.

### 2 Pilih gambar.

- Putar tombol putar untuk menelusuri gambar.
- Tekan tombol <▲><▼><◀><▶> untuk memilih gambar.
- Frame berwarna oranye ditampilkan di sekitar gambar yang dipilih.
- Tekan tombol untuk melihat gambar yang dipilih dalam tampilan gambar tunggal.



- Untuk menonaktifkan efek tampilan 3D (ditampilkan saat Anda menahan tombol <▲><▼> atau memutar tombol putar dengan cepat), pilih MENU 24 > tab > [Efek Indeks] > [Mat].

Foto

Film

## Menemukan Gambar yang Cocok dengan Kondisi Tertentu

Menemukan gambar yang diinginkan dengan cepat dalam kartu memori yang penuh gambar dengan memfilter tampilan gambar menurut kondisi yang Anda tentukan. Anda juga dapat memproteksi 98 atau menghapus 101 seluruh gambar ini sekaligus.

Nama	Menampilkan gambar orang yang terdaftar 40.
Orang	Menampilkan gambar dengan wajah terdeteksi.
Tanggal Jepret	Menampilkan gambar pemotretan dengan tanggal yang spesifik.
Favorit	Menampilkan gambar yang ditandai sebagai favorit 105.
Foto/Film	Hanya menampilkan foto atau film. Menampilkan foto, film, atau pemotretan film dalam mode  30.

### 1 Pilih kondisi pencarian.

- Tekan tombol <FUNC SET>, pilih pada menu, dan pilih kondisi 23.
- Ketika Anda telah memilih , , atau , pilih kondisi dengan menekan tombol <▲><▼><◀><▶> pada layar yang ditampilkan, lalu tekan tombol .

### 2 Lihat gambar yang difilter.

- Gambar yang cocok dengan kondisi Anda ditampilkan dalam frame berwarna kuning. Untuk melihat hanya gambar tersebut, tekan tombol <◀><▶>.
- Untuk membatalkan tampilan terfilter, pilih pada langkah 1.



- Ketika kamera tidak menemukan gambar yang sesuai dengan beberapa kondisi, kondisi tersebut tidak akan tersedia.

Sebelum Penggunaan

Panduan Dasar

Panduan Tingkat Lanjut

Dasar Kamera

Mode Otomatis / Mode Hybrid Otomatis

Mode Pemotretan Lain

Mode P

Mode Tv, Av, dan M

Mode Playback

Fungsi Wi-Fi

Menu Pengaturan

Aksesori

Lampiran

Indeks





- Untuk menampilkan atau menyembunyikan informasi, tekan tombol <DISP.> pada langkah 2.
- Pilihan untuk melihat gambar yang ditemukan (pada langkah 2) termasuk "Menelusuri Gambar dalam Indeks" (📖93), "Memperbesar Gambar" (📖96), dan "Melihat Slideshow" (📖96). Anda dapat memproteksi, menghapus, atau mencetak semua gambar yang ditemukan atau menambahkan gambar ke photobook dengan memilih [Pilih Semua Gbr] pada "Memproteksi Gambar" (📖98), "Menghapus Banyak Gambar Sekaligus" (📖102), "Menambahkan Gambar ke Daftar Cetak (DPOF)" (📖167), atau "Menambahkan Gambar ke Photobook" (📖169).
- Jika Anda mengedit dan menyimpan gambar tersebut sebagai gambar baru (📖106 – 112), sebuah pesan ditampilkan, dan gambar yang ditemukan tidak lagi ditampilkan.

Foto

## Melihat Gambar Individual dalam Grup

Gambar yang dipotret dalam mode [📷], [📷], atau mode [📷] (📖54, 53, 64) dikelompokkan untuk tampilan, dan gambar yang dikelompokkan ini dapat dilihat satu per satu.



### 1 Pilih gambar yang dikelompokkan.

- Tekan tombol <◀><▶> atau putar tombol putar <🔄> untuk memilih gambar yang ditandai dengan [SET 📷].



### 2 Pilih [📷].

- Tekan tombol <FUNC SET>, lalu pilih [📷] pada menu (📖23).



### 3 Lihat gambar dalam grup satu per satu.

- Menekan tombol <◀><▶> atau memutar tombol putar <🔄> akan menampilkan hanya gambar dalam grup.
- Untuk membatalkan playback grup, tekan tombol <FUNC SET>, pilih [📷] pada menu, dan tekan kembali tombol <FUNC SET> (📖23).



- Selama playback grup (langkah 3), Anda dapat menelusuri gambar dengan cepat "Menelusuri Gambar dalam Indeks" (📖93) dan memperbesarnya "Memperbesar Gambar" (📖96). Dengan memilih [Semua foto dalam Grup] untuk "Memproteksi Gambar" (📖98), "Menghapus Banyak Gambar Sekaligus" (📖102), "Menambahkan Gambar ke Daftar Cetak (DPOF)" (📖167), atau "Menambahkan Gambar ke Photobook" (📖169), semua gambar dalam kelompok dapat dimanipulasi sekaligus.
- Untuk tidak mengelompokkan gambar sehingga mereka ditampilkan hanya sebagai gambar tunggal, pilih MENU (📖24) > tab [📷] > [Grupkan gbr] > [Matikan] (📖24). Namun, gambar yang dikelompokkan tidak dapat dipisahkan dari kelompoknya selama playback secara individual.
- Tampilan bersama dalam mode [📷] seperti dijelaskan dalam langkah 2 dari "Menikmati Gambar yang Bervariasi dari Setiap Pemotretan (Pemotretan Kreatif)" (📖53) hanya ditunjukkan segera setelah Anda memotret.

Sebelum Penggunaan

Panduan Dasar

Panduan Tingkat Lanjut

Dasar Kamera

Mode Otomatis / Mode Hybrid Otomatis

Mode Pemotretan Lain

Mode P

Mode Tv, Av, dan M

Mode Playback

Fungsi Wi-Fi

Menu Pengaturan

Aksesori

Lampiran

Indeks



## Mengedit Informasi ID Wajah

Jika Anda menyadari adanya kesalahan nama selama playback, Anda dapat mengubah atau menghapus nama tersebut. Namun, Anda tidak dapat menambahkan nama untuk orang yang tidak terdeteksi oleh ID Wajah (nama tidak ditampilkan), serta untuk orang yang namanya telah dihapus.

### Mengubah Nama

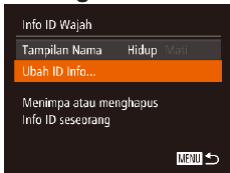

#### 1 Akses layar pengaturan.

- Tekan tombol <MENU> dan pilih [Info ID Wajah] pada tab [▶] (📖24).
- Tekan tombol <▲><▼> atau putar tombol putar <⊙> untuk memilih [Ubah ID Info], lalu tekan tombol <FUNC SET>.

#### 2 Pilih gambar.

- Ikuti prosedur dalam “Memeriksa Orang yang Terdeteksi dalam ID Wajah” (📖92), pilih gambar dan tekan tombol <FUNC SET>.
- Frame oranye akan ditampilkan di sekitar wajah yang dipilih. Saat beberapa nama ditampilkan dalam gambar, tekan tombol <◀><▶> atau putar tombol putar <⊙> untuk memilih nama untuk diubah, lalu tekan tombol <FUNC SET>.

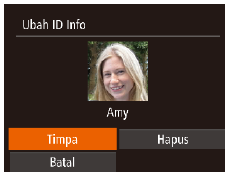

### Menghapus Nama

#### 3 Pilih pilihan pengeditan.

- Tekan tombol <▲><▼><◀><▶> atau putar tombol putar <⊙> untuk memilih [Timpa], lalu tekan tombol <FUNC SET>.

#### 4 Pilih nama orang yang ingin ditimpa.

- Ikuti langkah 2 pada “Menimpa dan Menambahkan Informasi Wajah” (📖44) untuk memilih nama orang yang ingin Anda timpa.
- Ikuti langkah 3 pada “Mengubah Nama” (📖95), pilih [Hapus] dan tekan tombol <FUNC SET>.
- Setelah [Hapus?] ditampilkan, tekan tombol <◀><▶> atau putar tombol putar <⊙> untuk memilih [Oke], lalu tekan tombol <FUNC SET>.

Sebelum Penggunaan

Panduan Dasar

Panduan Tingkat Lanjut

Dasar Kamera

Mode Otomatis / Mode Hybrid Otomatis

Mode Pemotretan Lain

Mode P

Mode Tv, Av, dan M

Mode Playback

Fungsi Wi-Fi

Menu Pengaturan

Aksesori

Lampiran

Indeks



### Memperbesar Gambar

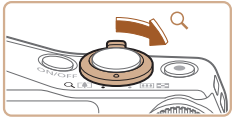

Perkiraan Posisi Area yang Ditampilkan

#### 1 Perbesar gambar.

- Menggerakkan tuas zoom ke <Q> akan memperbesar gambar. Anda dapat memperbesar gambar hingga sekitar 10x dengan terus menahan tuas zoom.
- Untuk memperkecil, gerakkan tuas zoom ke <Q>. Anda dapat kembali ke tampilan gambar tunggal dengan terus menahan tuas zoom.

#### 2 Gerakkan posisi tampilan dan alihkan gambar sesuai kebutuhan.

- Untuk menggerakkan posisi tampilan, tekan tombol <▲><▼><◀><▶>.
- Untuk beralih ke gambar lain ketika proses zoom, putar tombol putar <◂>.



- Anda dapat kembali ke tampilan gambar tunggal dari tampilan yang diperbesar dengan menekan tombol <MENU>.

### Melihat Slideshow

Secara otomatis menampilkan ulang gambar dari kartu memori sebagai berikut. Setiap gambar ditampilkan selama sekitar tiga detik.



- Tekan tombol <FUNC SET>, pilih [◀▶] pada menu, dan pilih pilihan yang diinginkan (📖23).
- Slideshow akan dimulai setelah [Menampilkan gambar] ditampilkan selama beberapa detik.
- Tekan tombol <MENU> untuk menghentikan slideshow.



- Fungsi hemat daya kamera (📖21) dinonaktifkan selama slideshow.



- Untuk menunda atau melanjutkan slideshow, tekan tombol <FUNC SET>.
- Anda dapat beralih ke gambar lain selama playback dengan menekan tombol <◀><▶> atau memutar tombol putar <◂>. Untuk maju dipercepat atau mundur dipercepat, tahan tombol <◀><▶> ke bawah.
- Dalam mode pencarian gambar (📖93), hanya gambar yang cocok dengan kondisi pencarian yang akan diputar.

## Mengubah Pengaturan Slideshow

Anda dapat mengatur slideshow untuk mengulang, dan Anda dapat mengubah transisi antara gambar dan durasi tampilan tiap gambar.



### 1 Akses layar pengaturan.

- Tekan tombol <MENU>, lalu pilih [Slideshow] pada tab [📷] (📖24).

### 2 Konfigurasi pengaturan.

- Pilih item menu untuk dikonfigurasi, lalu pilih pilihan yang diinginkan (📖25).
- Untuk memulai slideshow dengan pengaturan Anda, pilih [Mulai] dan tekan tombol <FUNC SET>.
- Untuk kembali ke layar menu, tekan tombol <MENU>.

- ❗ [Waktu Putar] tidak bisa dimodifikasi ketika [Gelembung] dipilih pada [Efek].

## Playback Otomatis untuk Gambar Terkait (Smart Shuffle)

Berdasarkan gambar terbaru, kamera menawarkan empat gambar yang mungkin ingin Anda lihat. Setelah Anda memilih untuk melihat salah satu dari gambar tersebut, kamera menawarkan empat gambar lagi. Ini adalah cara yang menyenangkan untuk menampilkan gambar dalam urutan yang tidak terduga. Coba fitur ini setelah Anda mengambil banyak pemotretan, dengan beragam suasana.



### 1 Pilih Smart Shuffle.

- Tekan tombol <FUNC SET>, lalu pilih [📷] pada menu (📖23).
- Empat kandidat gambar ditampilkan.

### 2 Pilih gambar.

- Tekan tombol <▲><▼><◀><▶> untuk memilih gambar yang ingin Anda lihat berikutnya.
- Gambar pilihan Anda ditampilkan di tengah, dikelilingi oleh empat kandidat gambar selanjutnya.
- Untuk tampilan layar penuh gambar tengah, tekan tombol <FUNC SET>. Untuk mengembalikan gambar asli, tekan kembali tombol <FUNC SET>.
- Tekan tombol <MENU> untuk kembali ke tampilan gambar tunggal.

Foto

Sebelum Penggunaan

Panduan Dasar

Panduan Tingkat Lanjut

Dasar Kamera

Mode Otomatis / Mode Hybrid Otomatis

Mode Pemotretan Lain

Mode P

Mode Tv, Av, dan M

Mode Playback

Fungsi Wi-Fi

Menu Pengaturan

Aksesori

Lampiran

Indeks





- Hanya gambar yang diambil dengan kamera ini yang dapat ditampilkan ulang menggunakan Smart Shuffle.
- Smart Shuffle tidak tersedia untuk kasus berikut ini:
  - Kurang dari 50 pemotretan dipotret dengan kamera ini
  - Gambar yang tidak didukung sedang ditampilkan saat ini
  - Gambar ditampilkan dalam tampilan terfilter (📖93)
  - Selama playback grup (📖94)



- Gambar yang terproteksi dalam kartu memori akan dihapus jika Anda memformat kartu (📖149, 150).



- Gambar yang terproteksi tidak dapat dihapus menggunakan fungsi penghapusan kamera. Untuk menghapus gambar tersebut dengan cara ini, batalkan proteksi terlebih dahulu.

Foto

Film

## Memproteksi Gambar

Memproteksi gambar penting untuk mencegah penghapusan yang tidak disengaja (📖101).

- Tekan tombol <FUNC SET>, lalu pilih [On] pada menu (📖23). [Diproteksi] ditampilkan.
- Untuk membatalkan proteksi, ulangi proses ini dan pilih kembali [Off], lalu tekan tombol <FUNC SET>.

Sebelum  
Penggunaan

Panduan Dasar

Panduan Tingkat  
Lanjut

Dasar Kamera

Mode Otomatis /  
Mode Hybrid OtomatisMode Pemotretan  
Lain

Mode P

Mode Tv, Av, dan M

Mode Playback

Fungsi Wi-Fi

Menu Pengaturan

Aksesori

Lampiran

Indeks



## Menggunakan Menu

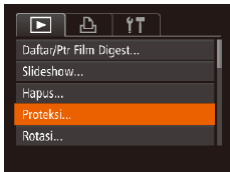

### 1 Akses layar pengaturan.

- Tekan tombol <MENU> dan pilih [Proteksi] pada tab (24).



### 2 Pilih metode pemilihan.

- Pilih item menu dan pilihan yang diinginkan (25).
- Untuk kembali ke layar menu, tekan tombol <MENU>.

## Memilih Gambar Satu per Satu



### 1 Pilih [Pilih].

- Ikuti langkah 2 pada “Menggunakan Menu” (99), pilih [Pilih] dan tekan tombol <FUNC SET>.

### 2 Pilih gambar.

- Tekan tombol <◀>>> atau putar tombol putar <⊙> untuk memilih gambar, lalu tekan tombol <FUNC SET>. [On] ditampilkan.
- Untuk membatalkan pemilihan, tekan kembali tombol <FUNC SET>. [On] tidak lagi ditampilkan.
- Ulangi proses ini untuk menentukan gambar lain.



### 3 Proteksi gambar.

- Tekan tombol <MENU>. Pesan konfirmasi ditampilkan.
- Tekan tombol <◀>>> atau putar tombol putar <⊙> untuk memilih [Oke], lalu tekan tombol <FUNC SET>.

- ! Gambar tidak akan diproteksi jika Anda beralih ke mode Pemotretan atau mematikan kamera sebelum menyelesaikan proses pengaturan pada langkah 3.



## Memilih Rentang

### 1 Pilih [Pilih rentang].

- Ikuti langkah 2 pada “Menggunakan Menu” (199), pilih [Pilih rentang] dan tekan tombol .



### 2 Pilih gambar awal.

- Tekan tombol .







- Tekan tombol   atau putar tombol putar  untuk memilih gambar, lalu tekan tombol .

### 3 Pilih gambar akhir.

- Tekan tombol  untuk memilih [Gambar Terakhir], lalu tekan tombol .



- Anda juga dapat memilih gambar pertama atau terakhir dengan memutar tombol putar  ketika layar atas pada langkah 2 dan 3 ditampilkan.

- Tekan tombol   atau putar tombol putar  untuk memilih gambar, lalu tekan tombol .
- Gambar sebelum gambar pertama tidak dapat dipilih sebagai gambar terakhir.

### 4 Proteksi gambar.

- Tekan tombol  untuk memilih [Proteksi], lalu tekan tombol .

Sebelum Penggunaan

Panduan Dasar

Panduan Tingkat Lanjut

Dasar Kamera

Mode Otomatis / Mode Hybrid Otomatis

Mode Pemotretan Lain

Mode P

Mode Tv, Av, dan M

Mode Playback

Fungsi Wi-Fi

Menu Pengaturan

Aksesori

Lampiran

Indeks



## Menentukan Semua Gambar Sekaligus

### 1 Pilih [Pilih Semua Gambar].

- Ikuti langkah 2 pada “Menggunakan Menu” (📖99), pilih [Pilih Semua Gambar] dan tekan tombol <FUNC SET>.

### 2 Proteksi gambar.

- Tekan tombol <▲><▼> atau putar tombol putar <🌀> untuk memilih [Proteksi], lalu tekan tombol <FUNC SET>.

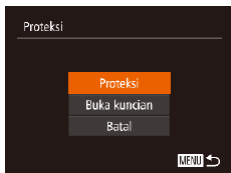

- Untuk membatalkan proteksi pada grup gambar, pilih [Buka kunci] pada langkah 4 dari “Memilih Rentang” atau pada langkah 2 dari “Menentukan Semua Gambar Sekaligus”.

## Menghapus Gambar

Anda dapat memilih dan menghapus gambar yang tidak diperlukan satu per satu. Berhati-hatilah ketika menghapus gambar, karena gambar tidak dapat diperoleh kembali. Namun, gambar yang terproteksi (📖98) tidak dapat dihapus.

### 1 Pilih sebuah gambar untuk dihapus.

- Tekan tombol <◀><▶> atau putar tombol putar <🌀> untuk memilih sebuah gambar.

### 2 Hapus gambar.

- Tekan tombol <▼>.
- Setelah [Hapus?] ditampilkan, tekan tombol <◀><▶> atau putar tombol putar <🌀> untuk memilih [Hapus], lalu tekan tombol <FUNC SET>.
- Gambar saat ini telah dihapus.
- Untuk membatalkan penghapusan, tekan tombol <◀><▶> atau putar tombol putar <🌀> untuk memilih [Batal], lalu tekan tombol <FUNC SET>.



Sebelum  
Pergunaan

Foto

Film

Panduan Dasar

Panduan Tingkat  
Lanjut

Dasar Kamera

Mode Otomatis /  
Mode Hybrid Otomatis

Mode Pemotretan  
Lain

Mode P

Mode Tv, Av, dan M

Mode Playback

Fungsi Wi-Fi

Menu Pengaturan

Aksesori

Lampiran

Indeks



## Menghapus Banyak Gambar Sekaligus

Anda dapat memilih banyak gambar untuk dihapus sekaligus. Berhati-hatilah ketika menghapus gambar, karena gambar tidak dapat diperoleh kembali. Namun, gambar yang terproteksi (📖98) tidak dapat dihapus.

### Memilih Metode Pemilihan

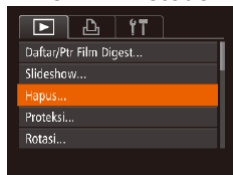

#### 1 Akses layar pengaturan.

- Tekan tombol <MENU>, lalu pilih [Hapus] pada tab [📺] (📖24).

#### 2 Pilih metode pemilihan.

- Tekan tombol <▲><▼> atau putar tombol putar <🌀> untuk memilih metode pemilihan, lalu tekan tombol <FUNC SET>.
- Untuk kembali ke layar menu, tekan tombol <MENU>.



### Memilih Gambar Satu per Satu

#### 1 Pilih [Pilih].

- Ikuti langkah 2 pada “Memilih Metode Pemilihan” (📖102), pilih [Pilih] dan tekan tombol <FUNC SET>.



#### 2 Pilih gambar.

- Ketika Anda telah memilih gambar mengikuti langkah 2 pada “Memilih Gambar Satu per Satu” (📖99), [✓] ditampilkan.
- Untuk membatalkan pemilihan, tekan kembali tombol <FUNC SET>. [✓] tidak lagi ditampilkan.
- Ulangi proses ini untuk menentukan gambar lain.



#### 3 Hapus gambar.

- Tekan tombol <MENU>. Pesan konfirmasi ditampilkan.
- Tekan tombol <◀><▶> atau putar tombol putar <🌀> untuk memilih [Oke], lalu tekan tombol <FUNC SET>.

Sebelum Penggunaan

Panduan Dasar

Panduan Tingkat Lanjut

Dasar Kamera

Mode Otomatis / Mode Hybrid Otomatis

Mode Pemotretan Lain

Mode P

Mode Tv, Av, dan M

Mode Playback

Fungsi Wi-Fi

Menu Pengaturan

Aksesori

Lampiran

Indeks



## Memilih Rentang

### 1 Pilih [Pilih rentang].

- Ikuti langkah 2 pada “Memilih Metode Pemilihan” (📖102), pilih [Pilih rentang] dan tekan tombol .

### 2 Pilih gambar.

- Ikuti langkah 2 – 3 pada “Memilih Rentang” (📖100) untuk menentukan gambar.

### 3 Hapus gambar.

- Tekan tombol  untuk memilih [Hapus], lalu tekan tombol .



## Menentukan Semua Gambar Sekaligus

### 1 Pilih [Pilih Semua Gambar].

- Ikuti langkah 2 pada “Memilih Metode Pemilihan” (📖102), pilih [Pilih Semua Gambar] dan tekan tombol .

### 2 Hapus gambar.

- Tekan tombol  atau putar tombol putar  untuk memilih [Oke], lalu tekan tombol .

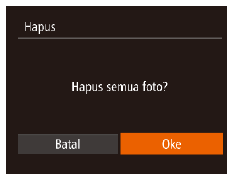

## Merotasi Gambar

Mengubah orientasi gambar dan menyimpannya sebagai berikut.





### 1 Pilih [Rotasi].

- Tekan tombol , lalu pilih [Rotasi] pada menu ( 23).



### 2 Rotasi gambar.

- Tekan tombol  atau , sesuai arah yang diinginkan. Setiap kali Anda menekan tombol, gambar dirotasi 90°. Tekan tombol  untuk menyelesaikan pengaturan.



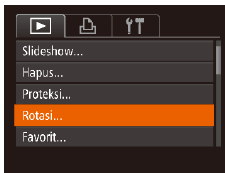

## Menggunakan Menu



### 1 Pilih [Rotasi].

- Tekan tombol  dan pilih [Rotasi] pada tab  ( 24).

### 2 Rotasi gambar.

- Tekan tombol  < < > > atau putar tombol putar  untuk memilih sebuah gambar.
- Gambar dirotasi 90° setiap kali Anda menekan tombol .
- Untuk kembali ke layar menu, tekan tombol .

- ⚠ • Rotasi tidak dimungkinkan ketika [Rotasi Otomatis] diatur ke [Mati] ( 105).



## Menonaktifkan Rotasi Otomatis

Ikuti langkah ini untuk menonaktifkan rotasi gambar otomatis, yang merotasi gambar sesuai dengan orientasi kamera saat ini.



- Tekan tombol <MENU>, pilih [Rotasi Otomatis] pada tab [▶], lalu pilih [Mati] (📖24).

- ! Gambar tidak dapat dirotasi (📖104) ketika Anda mengatur [Rotasi Otomatis] ke [Mati]. Selain itu, gambar yang telah dirotasi akan ditampilkan dalam orientasi asli.
- Pada mode Smart Shuffle (📖97), bahkan jika [Rotasi Otomatis] diatur ke [Mati], gambar yang dipotret secara vertikal akan ditampilkan secara vertikal, dan gambar yang dirotasikan akan ditampilkan dalam orientasi yang telah dirotasi.

## Menandai Gambar sebagai Favorit

Anda dapat mengatur gambar dengan menandai gambar tersebut sebagai favorit. Dengan memilih kategori dalam playback terfilter, Anda dapat membatasi operasi berikut untuk semua gambar tersebut.

- Melihat (📖89), Melihat Slideshow (📖96), Memproteksi Gambar (📖98), Menghapus Gambar (📖101), Menambahkan Gambar ke Daftar Cetak (DPOF) (📖167), Menambahkan Gambar ke Photobook (📖169)



- Tekan tombol <FUNC SET>, lalu pilih [★] pada menu (📖23).
- [Ditandai sbg. Fav.] ditampilkan.
- Untuk membatalkan penandaan gambar, ulangi proses ini dan pilih [★] lagi, lalu tekan tombol <FUNC SET>.

Sebelum Penggunaan

Panduan Dasar

Panduan Tingkat Lanjut

Dasar Kamera

Mode Otomatis / Mode Hybrid Otomatis

Mode Pemotretan Lain

Mode P

Mode Tv, Av, dan M

Mode Playback

Fungsi Wi-Fi

Menu Pengaturan

Aksesori

Lampiran

Indeks



## Menggunakan Menu

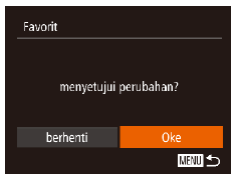
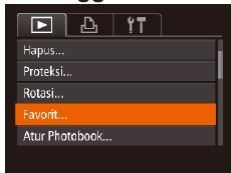

### 1 Pilih [Favorit].

- Tekan tombol <MENU> dan pilih [Favorit] pada tab (📖24).

### 2 Pilih gambar.

- Tekan tombol <◀>> atau putar tombol putar <⦿> untuk memilih gambar, lalu tekan tombol <FUNC SET>. [★] ditampilkan.
- Untuk membatalkan penandaan gambar, tekan kembali tombol <FUNC SET>. [★] tidak lagi ditampilkan.
- Ulangi proses ini untuk memilih gambar tambahan.

### 3 Selesaikan proses pengaturan.

- Tekan tombol <MENU>. Pesan konfirmasi ditampilkan.
- Tekan tombol <◀>> atau putar tombol putar <⦿> untuk memilih [Oke], lalu tekan tombol <FUNC SET>.

- ! Gambar tidak akan ditandai sebagai favorit jika Anda beralih ke mode Pemotretan atau mematikan kamera sebelum menyelesaikan proses pengaturan pada langkah 3.

- ✎ Gambar favorit akan memiliki peringkat tiga bintang (★★★☆☆) ketika ditransfer ke komputer yang menjalankan Windows 8, Windows 7, atau Windows Vista. (Tidak berlaku untuk film.)

## Mengedit Foto

- ! Mengedit gambar (📖106 – 110) hanya tersedia jika kartu memori memiliki ruang kosong yang cukup.

## Mengubah Ukuran Gambar

Menyimpan salinan gambar dengan resolusi yang lebih rendah.

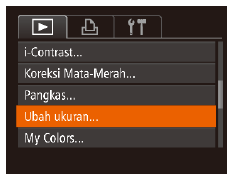

### 1 Pilih [Ubah ukuran].

- Tekan tombol <MENU> dan pilih [Ubah ukuran] pada tab (📖24).

### 2 Pilih gambar.

- Tekan tombol <◀>> atau putar tombol putar <⦿> untuk memilih gambar, lalu tekan tombol <FUNC SET>.

### 3 Pilih ukuran gambar.

- Tekan tombol <◀>> atau putar tombol putar <⦿> untuk memilih ukuran, lalu tekan tombol <FUNC SET>.
- [Simpan gambar baru?] ditampilkan.

Sebelum Penggunaan

Panduan Dasar

Panduan Tingkat Lanjut

Dasar Kamera

Mode Otomatis / Mode Hybrid Otomatis

Mode Pemotretan Lain

Mode P

Mode Tv, Av, dan M

Mode Playback

Fungsi Wi-Fi

Menu Pengaturan

Aksesori

Lampiran

Indeks





#### 4 Simpan gambar baru.

- Tekan tombol <◀>> atau putar tombol putar <⊙> untuk memilih [Oke], lalu tekan tombol <FUNC SET>.
- Gambar sekarang disimpan sebagai file baru.

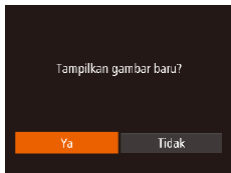

#### 5 Tinjau gambar baru.

- Tekan tombol <MENU>. [Tampilkan gambar baru?] ditampilkan.
- Tekan tombol <◀>> atau putar tombol putar <⊙> untuk memilih [Ya], lalu tekan tombol <FUNC SET>.
- Gambar yang disimpan ditampilkan sekarang.

- ! • Pengeditan tidak dimungkinkan untuk gambar yang dipotret dengan resolusi [S] (46) atau disimpan sebagai [S] pada langkah 3.

- ✎ • Gambar tidak dapat diubah ukurannya ke resolusi yang lebih tinggi.

## Pangkas

Anda dapat menentukan porsi gambar yang ingin disimpan sebagai file gambar yang terpisah.



### 1 Pilih [Pangkas].

- Tekan tombol <MENU>, lalu pilih [Pangkas] pada tab [P] (24).

### 2 Pilih gambar.

- Tekan tombol <◀>> atau putar tombol putar <⊙> untuk memilih gambar, lalu tekan tombol <FUNC SET>.

Foto

Sebelum  
Penggunaan

Panduan Dasar

Panduan Tingkat  
Lanjut

Dasar Kamera

Mode Otomatis /  
Mode Hybrid Otomatis

Mode Pemotretan  
Lain

Mode P

Mode Tv, Av, dan M

Mode Playback

Fungsi Wi-Fi

Menu Pengaturan

Aksesori

Lampiran

Indeks



Area Pemangkasan



Pratinjau Gambar Setelah Pemangkasan

Resolusi Setelah Pemangkasan



### 3 Sesuaikan area pemangkasan.

- Frame ditampilkan di sekeliling bagian gambar yang akan dipangkas.
  - Gambar asli ditunjukkan di bagian kiri atas, dan pratinjau gambar yang dipangkas ditunjukkan di bagian kanan bawah.
  - Untuk mengubah ukuran frame, gerakkan tuas zoom.
  - Untuk menggerakkan frame, tekan tombol <▲><▼><◀><▶>.
  - Untuk mengubah orientasi frame, tekan tombol <DISP.>.
  - Wajah yang terdeteksi dalam gambar diletakkan dalam frame abu-abu di bagian kiri atas gambar. Untuk memangkas gambar pada frame ini, putar tombol putar <⦿> untuk beralih ke frame lainnya.
  - Tekan tombol <FUNC SET>.
- 4 Simpan sebagai gambar baru dan tinjau.**
- Ikuti langkah 4 – 5 pada “Mengubah Ukuran Gambar” (📖107).

❗ • Pengeditan tidak dimungkinkan untuk gambar yang dipotret dengan resolusi [S] (📖46) atau diubah ukurannya ke [S] (📖106).

- ✎
- Gambar yang didukung untuk pemangkasan akan memiliki aspek rasio yang sama setelah pemangkasan.
  - Gambar yang dipangkas akan memiliki resolusi yang lebih rendah dari gambar yang tidak dipangkas.
  - Jika Anda memangkas foto yang dipotret menggunakan ID Wajah (📖40), hanya nama dari orang yang tersisa dalam gambar yang telah dipangkas yang akan tetap ada.

## Mengubah Nada Warna Gambar (My Colors)

Anda dapat menyesuaikan warna gambar dan menyimpan gambar yang telah diedit sebagai file yang terpisah. Untuk detail pada setiap pilihan, lihat “Mengubah Nada Warna Gambar (My Colors)” (📖73).

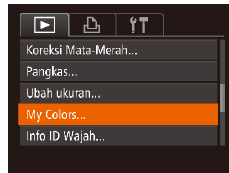

### 1 Pilih [My Colors].

- Tekan tombol <MENU>, lalu pilih [My Colors] pada tab [📺] (📖24).

### 2 Pilih gambar.

- Tekan tombol <◀><▶> atau putar tombol putar <⦿> untuk memilih gambar, lalu tekan tombol <FUNC SET>.

### 3 Pilih sebuah pilihan.

- Tekan tombol <◀><▶> atau putar tombol putar <⦿> untuk memilih pilihan, lalu tekan tombol <FUNC SET>.

### 4 Simpan sebagai gambar baru dan tinjau.

- Ikuti langkah 4 – 5 pada “Mengubah Ukuran Gambar” (📖107).

❗ • Kualitas gambar dari foto yang Anda edit berulang kali dengan cara ini akan menjadi sedikit lebih rendah pada setiap kali pengeditan, dan Anda mungkin tidak dapat memperoleh warna yang diinginkan.

- ✎
- Warna gambar yang diedit menggunakan fungsi ini dapat sedikit berbeda dari warna gambar yang dipotret menggunakan My Colors (📖73).

Sebelum Penggunaan

Panduan Dasar

Panduan Tingkat Lanjut

Dasar Kamera

Mode Otomatis / Mode Hybrid Otomatis

Mode Pemotretan Lain

Mode P

Mode Tv, Av, dan M

Mode Playback

Fungsi Wi-Fi

Menu Pengaturan

Aksesori

Lampiran

Indeks



## Mengoreksi Kecerahan Gambar (i-Contrast)

Area gambar gelap yang berlebihan (seperti wajah dan latar belakang) dapat terdeteksi dan secara otomatis disesuaikan ke kecerahan yang optimal. Kontras gambar keseluruhan yang tidak mencukupi juga secara otomatis dikoreksi, untuk membuat subjek lebih menonjol. Pilih dari empat level koreksi, lalu simpan gambar sebagai file terpisah.

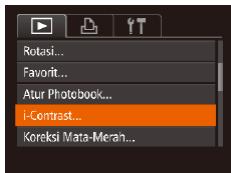

### 1 Pilih [i-Contrast].

- Tekan tombol <MENU>, lalu pilih [i-Contrast] pada tab ( 24).

### 2 Pilih gambar.

- Tekan tombol <◀>>> atau putar tombol putar <⊙> untuk memilih gambar, lalu tekan tombol <PUNG SET>.

### 3 Pilih sebuah pilihan.

- Tekan tombol <◀>>> atau putar tombol putar <⊙> untuk memilih pilihan, lalu tekan tombol <PUNG SET>.

### 4 Simpan sebagai gambar baru dan tinjau.

- Ikuti langkah 4 – 5 pada “Mengubah Ukuran Gambar” ( 107).



- Untuk beberapa gambar, koreksi mungkin tidak akan akurat atau mungkin menyebabkan gambar terlihat berbintik.
- Gambar mungkin terlihat berbintik setelah diedit berulang kali menggunakan fungsi ini.



- Jika [Otomatis] tidak menghasilkan hasil yang diinginkan, coba koreksi gambar menggunakan [Rendah], [Medium], atau [Tinggi].

## Mengoreksi Mata-Merah

Secara otomatis mengoreksi gambar yang terkena efek mata-merah. Anda dapat menyimpan gambar yang sudah dikoreksi sebagai file yang terpisah.

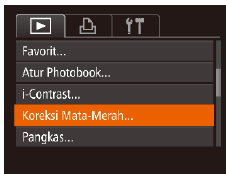

### 1 Pilih [Koreksi Mata-Merah].

- Tekan tombol <MENU>, lalu pilih [Koreksi Mata-Merah] pada tab ( 24).

### 2 Pilih gambar.







- Tekan tombol <◀>>> atau putar tombol putar <⊙> untuk memilih sebuah gambar.



### 3 Koreksi gambar.

- Tekan tombol .
- Mata-merah yang terdeteksi oleh kamera sekarang telah dikoreksi, dan frame ditampilkan di sekitar area gambar yang dikoreksi.
- Perbesar atau perkecil gambar sesuai kebutuhan. Ikuti langkah pada “Memperbesar Gambar” (106).

### 4 Simpan sebagai gambar baru dan tinjau.

- Tekan tombol      atau putar tombol putar  untuk memilih [File Baru], lalu tekan tombol .
- Gambar sekarang disimpan sebagai file baru.
- Ikuti langkah 5 pada “Mengubah Ukuran Gambar” (107).



- ! Beberapa gambar mungkin tidak dikoreksi dengan akurat.
- Untuk menimpa gambar asli dengan gambar yang dikoreksi, pilih [Timpa] pada langkah 4. Dalam kasus ini, gambar asli akan dihapus.
- Gambar yang diproteksi tidak dapat ditimpa.

## Mengedit Film

Anda dapat memotong film untuk menghilangkan bagian yang tidak diperlukan pada bagian awal atau akhir.

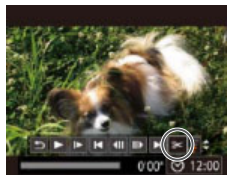

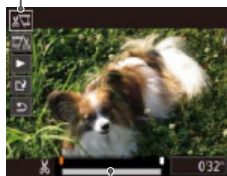

Panel Pengeditan Film





















Bar Pengeditan Film

### 1 Pilih .

- Ikuti langkah 1 – 5 pada “Melihat” (89), pilih  dan tekan tombol .
- Panel pengeditan dan bar pengeditan film ditampilkan sekarang.

### 2 Tentukan bagian yang akan dipotong.

- Tekan tombol   untuk memilih  atau .
- Untuk melihat bagian yang dapat Anda potong (diidentifikasi dengan  pada layar), tekan tombol   atau putar tombol putar  untuk menggerakkan . Potong bagian awal film (dari ) dengan memilih , dan potong bagian akhir film dengan memilih .
- Jika Anda menggerakkan  ke posisi selain tanda , pada  bagian sebelum tanda  terdekat pada bagian kiri akan dipotong, sementara pada  bagian setelah tanda  terdekat pada bagian kanan akan dipotong.

Film

Sebelum  
Penggunaan

Panduan Dasar

Panduan Tingkat  
Lanjut

Dasar Kamera

Mode Otomatis /  
Mode Hybrid Otomatis

Mode Pemotretan  
Lain

Mode P

Mode Tv, Av, dan M

Mode Playback

Fungsi Wi-Fi

Menu Pengaturan

Aksesori

Lampiran

Indeks



### 3 Tinjau film yang diedit.

- Tekan tombol <▲><▼> untuk memilih [▶], lalu tekan tombol <FUNC SET>. Film yang telah diedit diputar sekarang.
- Untuk mengedit film kembali, ulangi langkah 2.
- Untuk membatalkan pengeditan, tekan tombol <▲><▼> untuk memilih [↺]. Tekan tombol <FUNC SET>, pilih [Oke] (baik menekan tombol <◀><▶> atau memutar tombol putar <⦿>), lalu tekan kembali tombol <FUNC SET>.

### 4 Simpan film yang diedit.

- Tekan tombol <▲><▼> untuk memilih [L], lalu tekan tombol <FUNC SET>.
- Tekan tombol <▲><▼><◀><▶> atau putar tombol putar <⦿> untuk memilih [File Baru], lalu tekan tombol <FUNC SET>.
- Film sekarang disimpan sebagai file baru.
- Pilih [Smpn tnp Kmprs], lalu tekan tombol <FUNC SET>.



- Untuk menimpa film asli dengan film yang telah dipotong, pilih [Timpa] pada langkah 4. Pada kasus ini, film asli akan dihapus.
- Jika ruang penyimpanan pada kartu memori tidak memadai, hanya [Timpa] yang akan tersedia.
- Film mungkin tidak disimpan jika baterai habis ketika proses penyimpanan sedang berjalan.
- Ketika mengedit film, Anda harus menggunakan baterai yang terisi penuh atau perangkat AC adapter (dijual terpisah, 156).



## Mengurangi Ukuran File

Ukuran file film dapat dikurangi dengan cara mengompresi film sebagai berikut.



- Pada layar langkah 2 dalam “Mengedit Film”, pilih [F]. Pilih [File Baru], lalu tekan tombol <FUNC SET>.
- Pilih [Kmprs & Smpn], lalu tekan tombol <FUNC SET>.



- Film yang telah dikompres akan disimpan dalam format [E-HD 30P].
- Film [E-VGA 30P] tidak dapat dikompres.
- Film yang telah diedit tidak dapat disimpan dalam format terkompresi jika Anda memilih [Timpa].
- Namun, Anda dapat mengompres dan menyimpan film yang diedit sebagai file baru dengan memilih [Kmprs & Smpn].

## Mengedit Movie Digest

Film

Bab Individual (klip) (91) direkam pada mode [F] dapat dihapus sesuai kebutuhan. Berhati-hatilah ketika menghapus klip, karena klip tersebut tidak dapat diperoleh kembali.

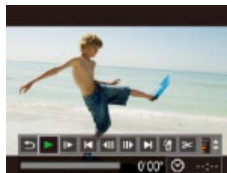

### 1 Pilih klip untuk dihapus.

- Ikuti langkah 1 – 2 pada “Melihat Film Singkat yang Dibuat Ketika Memotret Foto (Movie Digest)” (91) untuk memutar film yang dibuat pada mode [F], lalu tekan tombol <FUNC SET> untuk mengakses panel kontrol film.
- Tekan tombol <◀▶> atau putar tombol putar <⦿> untuk memilih [◀] atau [▶], lalu tekan tombol <FUNC SET>.

### 2 Pilih [F].

- Tekan tombol <◀▶> atau putar tombol putar <⦿> untuk memilih [F], lalu tekan tombol <FUNC SET>.
- Film yang dipilih akan diputar ulang berulang kali.



### 3 Konfirmasikan penghapusan.

- Tekan tombol <◀▶> atau putar tombol putar <⦿> untuk memilih [Oke], lalu tekan tombol <FUNC SET>.
- Klip dihapus, dan film pendek ditimpa.



- [F] tidak ditampilkan jika Anda memilih klip ketika kamera terhubung ke printer.

Sebelum Penggunaan

Panduan Dasar

Panduan Tingkat Lanjut

Dasar Kamera

Mode Otomatis / Mode Hybrid Otomatis

Mode Pemotretan Lain

Mode P

Mode Tv, Av, dan M

Mode Playback

Fungsi Wi-Fi

Menu Pengaturan

Aksesori

Lampiran

Indeks



# Fungsi Wi-Fi

Mengirim gambar secara nirkabel dari kamera ke beragam perangkat yang kompatibel, dan menggunakan kamera dengan layanan Web

<b>Apa yang Dapat Anda Lakukan dengan Wi-Fi...114</b>	<b>Mengakses Menu Wi-Fi..... 123</b>	<b>Menggunakan Tombol &lt;□&gt;..... 137</b>
Mengunggah Gambar ke Layanan Web ..... 114	Koneksi Awal melalui Wi-Fi ..... 123	Mendaftarkan Smartphone ke Tombol <□> ..... 137
Mengirim Gambar ke Smartphone ..... 115	Setelah Koneksi Wi-Fi Awal ..... 123	Mendaftarkan Sinkro Gambar ke Tombol <□>... 138
Mengirim Gambar ke Komputer ..... 115	<b>Menghubungkan melalui Titik Akses ..... 124</b>	Menghapus Tujuan Terdaftar ..... 139
Mencetak Gambar Secara Nirkabel ..... 116	Mengonfirmasi Kompatibilitas Titik Akses ..... 124	<b>Mengirim Gambar Secara Otomatis</b>
Mengirim Gambar ke Kamera Lain ..... 116	Menghubungkan ke Titik Akses yang	<b>(Sinkro Gambar)..... 139</b>
<b>Mendaftarkan Layanan Web..... 116</b>	Kompatibel dengan WPS ..... 125	Persiapan Awal ..... 139
Mendaftarkan CANON iMAGE GATEWAY ..... 117	Menghubungkan ke Titik Akses dalam Daftar..... 128	Mengirim Gambar ..... 140
Mendaftarkan Layanan Web Lain ..... 119	<b>Menghubungkan tanpa Titik Akses ..... 129</b>	<b>Memberi Geotag pada Gambar dalam</b>
<b>Menginstal CameraWindow pada Smartphone... 119</b>	Titik Akses Sebelumnya ..... 132	<b>Kamera..... 141</b>
<b>Mempersiapkan untuk Mendaftarkan</b>	<b>Menghubungkan ke Kamera Lain..... 132</b>	<b>Memotret dengan Remote ..... 141</b>
<b>Komputer ..... 120</b>	<b>Mengirim Gambar..... 133</b>	<b>Mengedit atau Menghapus Pengaturan Wi-Fi... 142</b>
Memeriksa Lingkungan Komputer Anda ..... 120	Mengirim Gambar Satu per Satu ..... 133	Mengedit Informasi Koneksi..... 142
Menginstal Perangkat Lunak..... 121	Mengirim Beberapa Gambar..... 135	Mengembalikan Pengaturan Wi-Fi ke Default..... 144
Mengonfigurasi Komputer untuk Koneksi	Menambahkan Komentar..... 136	
Wi-Fi (Hanya Windows) ..... 122	<b>Menyimpan Gambar ke Komputer..... 136</b>	

Sebelum Penggunaan
Panduan Dasar
Panduan Tingkat Lanjut
Dasar Kamera
Mode Otomatis / Mode Hybrid Otomatis
Mode Pemotretan Lain
Mode P
Mode Tv, Av, dan M
Mode Playback
Fungsi Wi-Fi
Menu Pengaturan
Aksesori
Lampiran
Indeks



## Apa yang Dapat Anda Lakukan dengan Wi-Fi

Kamera ini adalah produk Wi-Fi® yang telah disetujui. Anda dapat terhubung secara nirkabel dan mengirimkan gambar ke perangkat dan layanan berikut ini.

Perhatikan bahwa, dalam bab ini, fungsi LAN nirkabel selain Wi-Fi mungkin disebut sebagai Wi-Fi.

Mengirim gambar melalui Wi-Fi membutuhkan beberapa persiapan awal pada kamera dan perangkat target. Persiapan dan metode pengiriman gambar bervariasi tergantung pada tujuannya.

Perhatikan bahwa sebelum menggunakan Wi-Fi (📖123), Anda akan perlu mendaftarkan nama kamera pada kamera Anda.



- Sebelum menggunakan Wi-Fi, pastikan membaca “Peringatan untuk Wi-Fi (LAN Nirkabel)” (📖195) dan “Peringatan Keamanan” (📖196).



- Wi-Fi adalah nama merek yang mengindikasikan sertifikasi interoperabilitas dari perangkat LAN nirkabel.

## Mengunggah Gambar ke Layanan Web

Gambar dapat dikirim ke layanan jejaring sosial dan layanan Web lainnya melalui CANON iIMAGE GATEWAY\*. Gambar tidak terkirim di dalam kamera juga dapat secara otomatis dikirim ke komputer atau layanan Web melalui CANON iIMAGE GATEWAY.

\* CANON iIMAGE GATEWAY adalah layanan foto online yang disediakan bagi konsumen yang telah membeli produk ini.

### Langkah dalam mengirim gambar

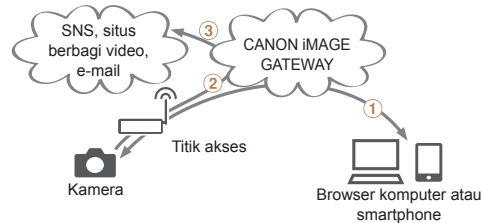

- ① Daftarkan layanan Web (📖116)
- ② Hubungkan melalui titik akses (📖124)
- ③ Kirim gambar (📖133)\*

\* Anda dapat mengirim gambar ke komputer atau layanan Web.

Sebelum Penggunaan

Panduan Dasar

Panduan Tingkat Lanjut

Dasar Kamera

Mode Otomatis / Mode Hybrid Otomatis

Mode Pemotretan Lain

Mode P

Mode Tv, Av, dan M

Mode Playback

Fungsi Wi-Fi

Menu Pengaturan

Aksesori

Lampiran

Indeks



## Mengirim Gambar ke Smartphone

Kirim gambar ke *smartphone* dan komputer tablet yang memiliki fungsi Wi-Fi. Anda juga dapat memotret dengan remote dan memberi geotag pada hasil pemotretan Anda melalui *smartphone* atau tablet.

Untuk kenyamanan dalam manual ini, *smartphone*, tablet, dan perangkat lain yang kompatibel akan disebut sebagai “*smartphone*” saja.

### Langkah dalam mengirim gambar



- 1 Instal CameraWindow pada *smartphone* (📖119)
- 2 Hubungkan langsung (📖129) atau melalui titik akses (📖124)
- 3 Kirim gambar (📖133)

## Mengirim Gambar ke Komputer

Gunakan perangkat lunak untuk mengirimkan gambar secara nirkabel dari kamera ke komputer.

### Langkah dalam mengirim gambar

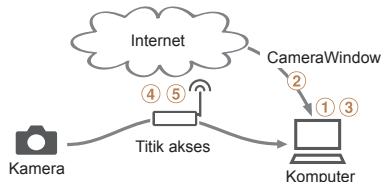

- 1 Periksa lingkungan komputer Anda (📖120)
- 2 Unduh dan instal perangkat lunak (📖121)
- 3 Konfigurasi komputer untuk koneksi Wi-Fi (hanya Windows, 📖122)
- 4 Hubungkan melalui titik akses (📖124)
- 5 Simpan gambar ke komputer (📖136)

Sebelum  
Penggunaan

Panduan Dasar

Panduan Tingkat  
Lanjut

Dasar Kamera

Mode Otomatis /  
Mode Hybrid Otomatis

Mode Pemotretan  
Lain

Mode P

Mode Tv, Av, dan M

Mode Playback

Fungsi Wi-Fi

Menu Pengaturan

Aksesori

Lampiran

Indeks



## Mencetak Gambar Secara Nirkabel

Kirim gambar secara nirkabel ke printer yang kompatibel dengan PictBridge (mendukung DPS over IP) untuk mencetaknya.

### Langkah dalam mengirim gambar

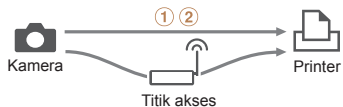

- 1 Hubungkan langsung (📖129) atau melalui titik akses (📖124)
- 2 Cetak gambar (📖163)

## Mengirim Gambar ke Kamera Lain

Gunakan fungsi Wi-Fi untuk mengirim gambar antar kamera merek Canon.

### Langkah dalam mengirim gambar



- 1 Hubungkan ke kamera lain (📖132)
- 2 Kirim gambar (📖133)

## Mendaftarkan Layanan Web

Menggunakan *smartphone* atau komputer untuk menambahkan pada kamera layanan Web yang ingin Anda gunakan.

- *Smartphone* atau komputer yang memiliki browser dan koneksi Internet dibutuhkan untuk menyelesaikan pengaturan kamera untuk CANON iMAGE GATEWAY dan layanan Web lainnya.
- Periksa situs web CANON iMAGE GATEWAY untuk detail tentang persyaratan browser (Microsoft Internet Explorer, dsb.), termasuk pengaturan dan informasi versi browsernya.
- Untuk informasi tentang negara dan daerah di mana CANON iMAGE GATEWAY tersedia, kunjungi situs web Canon (<http://www.canon.com/cig/>).
- Anda harus memiliki akun di layanan Web selain CANON iMAGE GATEWAY jika Anda ingin menggunakannya. Untuk keterangan detail, periksa situs web pada setiap layanan Web yang ingin Anda daftarkan.
- Pemisahan tarif koneksi ISP dan titik akses mungkin diberlakukan.

Sebelum  
Pergunaan

Panduan Dasar

Panduan Tingkat  
Lanjut

Dasar Kamera

Mode Otomatis /  
Mode Hybrid Otomatis

Mode Pemotretan  
Lain

Mode P

Mode Tv, Av, dan M

Mode Playback

Fungsi Wi-Fi

Menu Pengaturan

Aksesori

Lampiran

Indeks



## Mendaftarkan CANON iMAGE GATEWAY

Setelah menghubungkan kamera dan CANON iMAGE GATEWAY, tambahkan CANON iMAGE GATEWAY sebagai layanan Web tujuan pada kamera.



### 1 Masuk ke CANON iMAGE GATEWAY dan akses halaman pengaturan kamera.

- Dari komputer atau *smartphone*, akses <http://www.canon.com/cig/> dan kunjungi situs CANON iMAGE GATEWAY untuk daerah Anda.
- Setelah layar login ditampilkan, masukkan nama pengguna dan sandi untuk login. Jika Anda tidak memiliki akun CANON iMAGE GATEWAY, ikuti instruksi untuk menyelesaikan pendaftaran anggota (bebas biaya).
- Akses halaman pengaturan kamera.



### 2 Pilih model kamera Anda.

- Pada kamera model ini, [☁️] ditampilkan pada menu Wi-Fi.
- Setelah Anda memilih model, sebuah halaman ditampilkan untuk memasukkan kode autentikasi. Pada halaman ini pada langkah 9, Anda harus memasukkan kode autentikasi yang ditampilkan pada kamera setelah langkah 3 – 8.

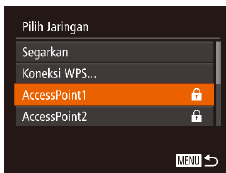
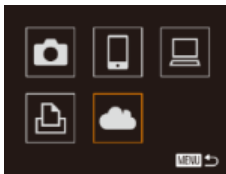

### 3 Akses menu Wi-Fi.

- Pada kamera, akses menu Wi-Fi (📖123).

### 4 Pilih [☁️].

- Tekan tombol <▲><▼><◀><▶> atau putar tombol putar <🌀> untuk memilih [☁️], lalu tekan tombol <FUNC SET>.

### 5 Ciptakan koneksi dengan titik akses.

- Tekan tombol <◀><▶> atau putar tombol putar <🌀> untuk memilih [Autentikasi], lalu tekan tombol <FUNC SET>.

### 6 Pilih titik akses.

- Tekan tombol <▲><▼> atau putar tombol putar <🌀> untuk memilih jaringan (titik akses), lalu tekan tombol <FUNC SET>.

Sebelum Penggunaan

Panduan Dasar

Panduan Tingkat Lanjut

Dasar Kamera

Mode Otomatis / Mode Hybrid Otomatis

Mode Pemotretan Lain

Mode P

Mode Tv, Av, dan M

Mode Playback

Fungsi Wi-Fi

Menu Pengaturan

Aksesori

Lampiran

Indeks



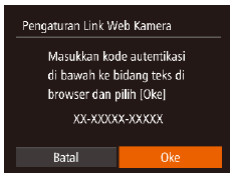

## 7 Masukkan sandi titik akses.

- Tekan tombol untuk mengakses keyboard, lalu masukkan sandinya (📖124).
- Tekan tombol atau putar tombol putar untuk memilih [Berikut], lalu tekan tombol .

## 8 Pilih [Otomatis] dan ciptakan koneksi.

- Tekan tombol atau putar tombol putar untuk memilih [Otomatis], lalu tekan tombol .

- Setelah kamera terhubung dengan CANON IMAGE GATEWAY melalui titik akses tersebut, kode autentikasi ditampilkan.

## 9 Masukkan kode autentikasi.

- Pada *smartphone* atau komputer, masukkan kode autentikasi yang ditampilkan pada kamera dan lanjutkan ke langkah berikutnya.
- Enam digit angka konfirmasi ditampilkan.

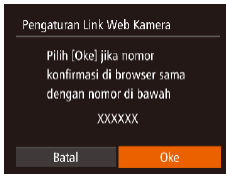

## 10 Periksa angka konfirmasi tersebut dan selesaikan proses pengaturan.

- Pastikan bahwa angka konfirmasi pada kamera cocok dengan angka pada *smartphone* atau komputer.
- Tekan tombol atau putar tombol putar untuk memilih [Oke], lalu tekan tombol .
- Selesaikan proses pengaturan pada *smartphone* atau komputer.

- (📖139) dan CANON iIMAGE GATEWAY sekarang telah ditambahkan sebagai tujuan, dan ikon berubah menjadi .
- Sebuah pesan ditampilkan pada *smartphone* atau komputer untuk mengindikasikan bahwa proses ini telah selesai. Untuk menambahkan layanan Web lain, ikuti prosedur dalam "Mendaftarkan Layanan Web Lain" dari langkah 2 (📖119).

- ✎ Anda dapat terhubung ke titik akses yang kompatibel dengan WPS dengan memilih [Koneksi WPS] pada langkah 6. Untuk detail, lihat langkah 5 – 7 dalam "Menghubungkan ke Titik Akses yang Kompatibel dengan WPS" (📖125 – 126).



## Mendaftarkan Layanan Web Lain

Anda juga dapat menambahkan layanan Web selain CANON iMAGE GATEWAY ke kamera Anda. Perhatikan bahwa CANON iMAGE GATEWAY harus terlebih dahulu didaftarkan pada kamera (📖117).



### 1 Akses layar pengaturan layanan Web.

- Ikuti langkah 1 dalam “Mendaftarkan CANON iMAGE GATEWAY” (📖117) untuk login ke CANON iMAGE GATEWAY, lalu akses layar pengaturan layanan Web.



### 2 Konfigurasi layanan Web yang ingin Anda gunakan.

- Ikuti instruksi yang ditampilkan pada *smartphone* atau komputer untuk mengatur layanan Web.

### 3 Pilih [📶].

- Akses menu Wi-Fi (📖123), pilih [📶] (baik dengan menekan tombol <◀▶>>◀▶>>◀▶>> atau memutar tombol putar <⦿>), lalu tekan tombol <PINK SET>.
- Pengaturan layanan Web sekarang telah diperbarui.



- Jika ada perubahan pada pengaturan yang telah dikonfigurasi, ikuti kembali langkah ini untuk memperbarui pengaturan kamera.

## Menginstal CameraWindow pada Smartphone

Sebelum menghubungkan kamera Anda ke *smartphone*, instal terlebih dahulu aplikasi khusus yang gratis ini, yaitu CameraWindow, pada *smartphone* Anda.



### 1 Hubungkan *smartphone* ke jaringan.

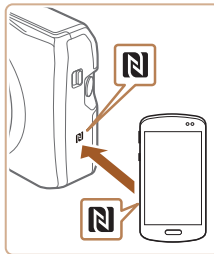

### 2 Instal CameraWindow.

- Untuk *smartphone* Android yang kompatibel dengan NFC (versi OS 4.0 atau yang lebih baru), mengaktifkan NFC dan menyentuhkan *smartphone* ke Tanda N pada kamera (N) akan memulai Google Play pada *smartphone*. Setelah halaman pengunduhan CameraWindow ditampilkan, unduh dan instal aplikasi.
- Untuk *smartphone* Android lainnya, temukan CameraWindow di Google Play dan unduh serta instal aplikasi.
- Untuk iPhone, iPad, atau iPod sentuh, temukan CameraWindow di App Store dan unduh serta instal aplikasi.
- Setelah instalasi, gunakan kamera untuk menciptakan koneksi dengan *smartphone* (📖124, 129).

Sebelum  
Penggunaan

Panduan Dasar

Panduan Tingkat  
Lanjut

Dasar Kamera

Mode Otomatis /  
Mode Hybrid Otomatis

Mode Pemotretan  
Lain

Mode P

Mode Tv, Av, dan M

Mode Playback

Fungsi Wi-Fi

Menu Pengaturan

Aksesori

Lampiran

Indeks





- Ketika menggunakan NFC, perhatikan poin berikut ini.
  - Hindari benturan keras antara kamera dan *smartphone*. Hal ini mungkin merusak perangkat.
  - Tergantung pada *smartphone*, perangkat mungkin tidak mengenali satu sama lain dengan segera. Dalam kasus ini, coba pegang perangkat bersamaan dengan posisi yang sedikit berbeda.
  - Jangan meletakkan objek lain di antara kamera dan *smartphone*. Selain itu, perhatikan bahwa penutup kamera atau *smartphone* atau aksesoris serupa mungkin menghalangi komunikasi.



- Untuk detail tentang aplikasi ini (*smartphone* yang didukung dan fungsi yang tersedia), mengaculah ke situs web Canon.
- Tidak semua *smartphone* yang kompatibel dengan NFC memiliki Tanda N (N). Untuk detail, mengaculah pada manual pengguna *smartphone*.

## Mempersiapkan untuk Mendaftarkan Komputer

Bersiaplah untuk mendaftarkan komputer. Untuk menyimpan gambar ke komputer secara nirkabel, Anda harus menginstal CameraWindow.

## Memeriksa Lingkungan Komputer Anda

Kamera ini dapat terhubung melalui Wi-Fi dengan komputer yang memiliki sistem operasi berikut ini. Untuk detail tentang persyaratan sistem dan informasi kompatibilitas, termasuk dukungan dalam sistem operasi yang baru, kunjungi situs web Canon.

	Windows	Mac OS
Sistem Operasi	Windows 8/8.1 Windows 7 SP1	Mac OS X 10.9 Mac OS X 10.8.2 atau yang lebih baru Mac OS X 10.7



- Windows 7 Starter dan edisi Home Basic tidak didukung.
- Windows 7 N (versi Eropa) dan KN (versi Korea Selatan) membutuhkan pengunduhan dan instalasi Windows Media Feature Pack secara terpisah.  
Untuk detail, periksa situs web berikut ini.  
<http://go.microsoft.com/fwlink/?LinkId=159730>

Sebelum  
Penggunaan

Panduan Dasar

Panduan Tingkat  
Lanjut

Dasar Kamera

Mode Otomatis /  
Mode Hybrid Otomatis

Mode Pemotretan  
Lain

Mode P

Mode Tv, Av, dan M

Mode Playback

Fungsi Wi-Fi

Menu Pengaturan

Aksesoris

Lampiran

Indeks



## Menginstal Perangkat Lunak

Windows 7 dan Mac OS X 10.8 digunakan di sini untuk kepentingan ilustrasi saja.

### Apa yang akan Anda butuhkan:

- Komputer
- Kabel USB (ujung kamera: Mini-B)\*

\* Kabel USB tidak disertakan. Walaupun Anda dapat menginstal perangkat lunak tanpa menggunakan kabel, beberapa fitur tidak akan ditambahkan.

### 1 Unduh perangkat lunak.

- Dengan komputer yang terhubung ke Internet, akses <http://www.canon.com/icpd/>.
- Akses situs untuk negara atau daerah Anda.
- Unduh perangkat lunak.

### 2 Mulai instalasi.

- Klik [Easy Installation] dan ikuti instruksi pada layar untuk menyelesaikan proses instalasi.

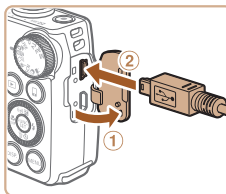

### 3 Ketika pesan ditampilkan menyarankan Anda untuk menghubungkan kamera, pilih hubungan atau tidak. Ketika Menghubungkan Kamera ke Komputer

- Dengan kondisi kamera mati, buka penutup (1). Dengan steker kabel USB yang lebih kecil dalam orientasi seperti yang ditunjukkan, masukkan steker sepenuhnya ke dalam terminal kamera (2).
- Masukkan steker kabel USB yang lebih besar ke dalam port USB komputer. Untuk detail mengenai koneksi USB pada komputer, mengaculah ke manual pengguna komputer.
- Aktifkan kamera dan ikuti instruksi pada layar untuk menyelesaikan proses instalasi.

### Tanpa Menghubungkan Kamera

- Pilih [Install without connecting the device] dan ikuti instruksi pada layar untuk menyelesaikan proses instalasi.

Sebelum Penggunaan

Panduan Dasar

Panduan Tingkat Lanjut

Dasar Kamera

Mode Otomatis / Mode Hybrid Otomatis

Mode Pemotretan Lain

Mode P

Mode Tv, Av, dan M

Mode Playback

Fungsi Wi-Fi

Menu Pengaturan

Aksesori

Lampiran

Indeks



#### 4 Instal file.

- Instalasi mungkin membutuhkan waktu, tergantung pada kinerja komputer dan koneksi Internet.
- Klik [Finish] atau [Restart] pada layar setelah instalasi.
- Setelah instalasi saat kamera terhubung ke komputer, matikan kamera sebelum melepas kabel.



- Karena isi dan fungsi perangkat lunak bervariasi sesuai dengan model kamera, jika Anda memiliki beberapa kamera, Anda harus menggunakan setiap kamera untuk memperbarui perangkat lunak sampai versi terbaru.

### Mengonfigurasi Komputer untuk Koneksi Wi-Fi (Hanya Windows)

Melalui komputer berbasis Windows, konfigurasi pengaturan berikut ini sebelum menghubungkan kamera ke komputer secara nirkabel.



#### 1 Pastikan bahwa komputer terhubung ke titik akses.

- Untuk instruksi tentang cara memeriksa koneksi jaringan Anda, mengaculah pada manual pengguna komputer.

#### 2 Konfigurasi pengaturan.

- Klik sesuai urutan berikut ini: menu [Start] ► [All Programs] ► [Canon Utilities] ► [CameraWindow] ► [Wi-Fi connection setup].
- Di dalam aplikasi yang terbuka, ikuti instruksi pada layar dan konfigurasi pengaturan.



- Pengaturan Windows berikut ini akan dikonfigurasi saat Anda menjalankan utilitas pada langkah 2.
  - *Turn on media streaming.*  
Hal ini akan memungkinkan kamera untuk melihat (menemukan) komputer untuk diakses melalui Wi-Fi.
  - *Turn on network discovery.*  
Hal ini akan memungkinkan komputer untuk melihat (menemukan) kamera.
  - *Turn on ICMP (Internet Control Message Protocol).*  
Hal ini akan memungkinkan Anda untuk memeriksa status koneksi jaringan.
  - *Enable Universal Plug & Play (UPnP).*  
Hal ini akan memungkinkan perangkat jaringan untuk saling mendeteksi satu sama lain secara otomatis.
- Beberapa perangkat lunak keamanan mungkin mencegah Anda menyelesaikan pengaturan sebagaimana dijelaskan di sini. Periksa pengaturan perangkat lunak keamanan Anda.



## Mengakses Menu Wi-Fi

### Koneksi Awal melalui Wi-Fi

Pertama-tama, daftarkan nama kamera.

Nama ini akan ditampilkan pada layar perangkat target saat menghubungkan kamera ke perangkat lain melalui Wi-Fi.



#### 1 Akses menu Wi-Fi.

- Tekan tombol <▶> untuk mengaktifkan kamera.
- Tekan tombol <▲>.

#### 2 Masukkan nama.

- Tekan tombol <FUNC SET> untuk mengakses keyboard, lalu masukkan nama (📖25).
- Hingga 16 karakter dapat digunakan.
- Tekan tombol <▲><▼> atau putar tombol putar <🌀> untuk memilih [Oke], lalu tekan tombol <FUNC SET>.
- Menu Wi-Fi ditampilkan.

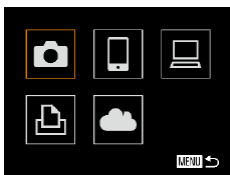
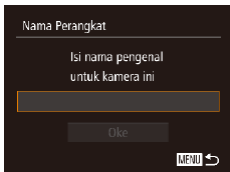

- Saat menghubungkan kamera secara nirkabel ke perangkat selain komputer, kartu memori harus dimasukkan ke dalam kamera. Selain itu, kartu memori harus berisi gambar sebelum Anda dapat mengakses layanan Web atau menghubungkan ke printer secara nirkabel.
- Untuk mengubah nama kamera, pilih MENU (📖24) > tab [🔑] > [Pengaturan Wi-Fi] > [Ubah Nama Perangkat].
- Jika menu Wi-Fi tidak ditampilkan namun hanya informasinya saja yang berubah saat Anda menekan tombol <▲>, pertama-tama tekan tombol <▼> untuk beralih dari tampilan informasi detail (📖90).
- Pesan akan ditampilkan jika nama yang Anda coba masukkan dalam langkah 2 dimulai dengan simbol atau spasi. Tekan tombol <FUNC SET> dan masukkan nama yang berbeda.

### Setelah Koneksi Wi-Fi Awal

- Saat Anda telah terhubung ke perangkat melalui Wi-Fi, perangkat tujuan paling baru akan terdaftar sebagai yang pertama saat Anda mengakses menu Wi-Fi dengan menekan tombol <▲>. Anda dapat dengan mudah terhubung kembali dengan menekan tombol <▲><▼> untuk memilih nama perangkat lalu menekan tombol <FUNC SET>.
- Untuk menambahkan perangkat baru, tampilkan layar pemilihan perangkat dengan menekan tombol <◀><▶>, lalu konfigurasi perangkat.



- Jika Anda tidak ingin menampilkan perangkat target paling baru, pilih MENU (📖24) > tab [🔑] > [Pengaturan Wi-Fi] > [Riwayat Target] > [Mati].

Sebelum  
Penggunaan

Panduan Dasar

Panduan Tingkat  
Lanjut

Dasar Kamera

Mode Otomatis /  
Mode Hybrid Otomatis

Mode Pemotretan  
Lain

Mode P

Mode Tv, Av, dan M

Mode Playback

Fungsi Wi-Fi

Menu Pengaturan

Aksesori

Lampiran

Indeks



## Menghubungkan melalui Titik Akses

Menghubungkan ke titik akses Anda melalui Wi-Fi sebagai berikut. Mengaculah pula ke manual pengguna titik akses.

## Mengonfirmasi Kompatibilitas Titik Akses

Pastikan bahwa router Wi-Fi atau stasiun dasar memenuhi standar Wi-Fi dalam "Wi-Fi" (189).

Jika Anda telah menggunakan Wi-Fi, pastikan item berikut ini. Untuk instruksi tentang cara memeriksa pengaturan jaringan, mengaculah pada manual pengguna titik akses.



- Jika status sistem administrator diperlukan untuk menyesuaikan pengaturan jaringan, hubungi administrator sistem untuk detailnya.
- Pengaturan ini sangat penting untuk keamanan jaringan. Berhati-hatilah saat mengubah pengaturan ini.

Lembar pemeriksaan

<b>Nama jaringan (SSID/ESSID)</b> SSID atau ESSID untuk titik akses yang Anda gunakan. Disebut pula sebagai "nama titik akses" atau "nama jaringan".	
<b>Autentikasi jaringan / enkripsi data (metode enkripsi / mode enkripsi)</b> Metode untuk enkripsi data selama transmisi nirkabel.	<ul style="list-style-type: none"><li>o Tidak ada</li><li>o WEP (autentikasi open system)</li><li>o WPA-PSK (TKIP)</li><li>o WPA-PSK (AES)</li><li>o WPA2-PSK (TKIP)</li><li>o WPA2-PSK (AES)</li></ul>
<b>Sandi (kunci enkripsi / kunci jaringan)</b> Kunci yang digunakan saat pengenkripsian data selama transmisi nirkabel. Disebut pula sebagai "kunci enkripsi" atau "kunci jaringan".	
<b>Indeks kunci (kunci pengirim)</b> Kunci yang diatur saat WEP digunakan untuk autentikasi jaringan / enkripsi data.	<ul style="list-style-type: none"><li>o 1</li></ul>

Metode koneksi bervariasi, tergantung pada apakah titik akses mendukung Wi-Fi Protected Setup (WPS) atau tidak. Mengaculah pada manual pengguna yang disediakan bersama dengan titik akses Anda untuk memeriksa apakah titik akses mendukung WPS.



- Router adalah perangkat yang menciptakan struktur jaringan (LAN) untuk menghubungkan beberapa komputer. Router yang berisi fungsi Wi-Fi internal disebut sebagai "router Wi-Fi".
- Panduan ini menyebut semua router Wi-Fi dan stasiun dasar sebagai "titik akses".
- Jika Anda menggunakan filter alamat MAC pada jaringan Wi-Fi Anda, pastikan Anda menambahkan alamat MAC kamera ke titik akses Anda. Anda dapat memeriksa alamat MAC kamera Anda dengan memilih MENU (24) > tab (1) > [Pengaturan Wi-Fi] > [Periksa MAC Address].

Sebelum  
Penggunaan

Panduan Dasar

Panduan Tingkat  
Lanjut

Dasar Kamera

Mode Otomatis /  
Mode Hybrid Otomatis

Mode Pemotretan  
Lain

Mode P

Mode Tv, Av, dan M

Mode Playback

Fungsi Wi-Fi

Menu Pengaturan

Aksesori

Lampiran

Indeks



## Menghubungkan ke Titik Akses yang Kompatibel dengan WPS

WPS mempermudah penyelesaian pengaturan saat menghubungkan perangkat melalui Wi-Fi. Anda dapat menggunakan Metode Push Button Configuration atau Metode PIN untuk pengaturan pada perangkat yang didukung WPS.

### 1 Pastikan bahwa perangkat target terhubung ke titik akses.

- Langkah ini tidak perlu dilakukan saat menghubungkan layanan Web.
- Untuk instruksi tentang cara memeriksa koneksi, mengaculah pada manual pengguna perangkat dan titik akses.

### 2 Akses menu Wi-Fi (📖123).

### 3 Pilih perangkat target.

- Pilih perangkat target (baik dengan menekan tombol <▲><▼><◀><▶> atau memutar tombol putar <⊙>), lalu tekan tombol <FUNC SET>.
- Untuk menghubungkan ke *smartphone*, pilih [📱].
- Untuk menghubungkan ke komputer, pilih [💻].
- Untuk menghubungkan ke printer, pilih [🖨️].

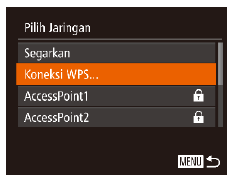
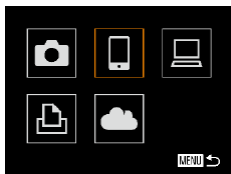

- Untuk menghubungkan ke layanan Web, pilih ikon layanan. Jika beberapa penerima atau pilihan berbagi digunakan dengan layanan Web, pilih item yang diinginkan pada layar [Pilih Penerima] (baik dengan menekan tombol <▲><▼> atau memutar tombol putar <⊙>), lalu tekan tombol <FUNC SET>.

### 4 Pilih [Tambah Perangkat].

- Tekan tombol <▲><▼> atau putar tombol putar <⊙> untuk memilih [Tambah Perangkat], lalu tekan tombol <FUNC SET>.
- Untuk menghubungkan dengan *smartphone* atau printer, saat layar [Menunggu terhubung] (📖130) ditampilkan, pilih [Ganti Jaringan] (baik dengan menekan tombol <◀><▶> atau memutar tombol putar <⊙>), lalu tekan tombol <FUNC SET>.
- Daftar titik akses yang terdeteksi akan ditampilkan.

### 5 Pilih [Koneksi WPS].

- Tekan tombol <▲><▼> atau putar tombol putar <⊙> untuk memilih [Koneksi WPS], lalu tekan tombol <FUNC SET>.



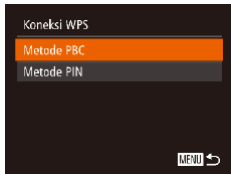

## 6 Pilih [Metode PBC].

- Tekan tombol <▲><▼> atau putar tombol putar <⊙> untuk memilih [Metode PBC], lalu tekan tombol <FUNC SET>.



## 8 Untuk koneksi *smartphone*: Mulai CameraWindow.

- Untuk *smartphone* Android yang kompatibel dengan NFC (versi OS 4.0 atau yang lebih baru), mengaktifkan NFC dan menyentuhkan *smartphone* ke Tanda N pada kamera (N, 119) akan memulai CameraWindow pada *smartphone*.
- Untuk *smartphone* lainnya, mulai CameraWindow pada *smartphone*.
- Saat pertama kali CameraWindow dibuka, daftarkan nama *smartphone* untuk ditampilkan pada kamera.
- Setelah *smartphone* dikenali oleh kamera, layar koneksi perangkat akan ditampilkan pada kamera.

## 7 Ciptakan koneksi.

- Pada titik akses, tahan tombol koneksi WPS selama beberapa detik.
- Pada kamera, tekan tombol <FUNC SET> untuk melanjutkan ke langkah selanjutnya.
- Kamera akan terhubung ke titik akses.
- Jika Anda telah memilih [📱], [📺], atau [📺] pada langkah 3, perangkat yang terhubung ke titik akses akan ditampilkan pada daftar pada layar [Pilih Perangkat] yang ditampilkan berikutnya.
- Jika Anda telah memilih layanan Web pada langkah 3, lanjutkan ke langkah 12.



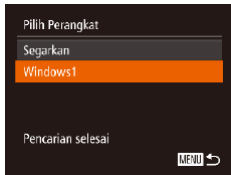

## 9 Untuk menghubungkan ke *smartphone*, printer, atau komputer: Pilih perangkat target.

- Pilih nama perangkat target (baik dengan menekan tombol <▲><▼> atau memutar tombol putar <⊙>), lalu tekan tombol <⊙>.
- Jika Anda telah memilih *smartphone*, lanjutkan ke langkah 11.
- Jika Anda telah memilih printer atau komputer Macintosh, lanjutkan ke langkah 12.

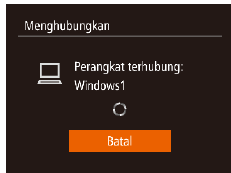

## 10 Jika Anda telah memilih komputer berbasis Windows pada langkah 9 untuk pertama kalinya: Instal driver.

- Saat layar di sebelah kiri ditampilkan pada kamera, klik menu Start pada komputer, klik [Control Panel], lalu klik [Add a device].
- Klik dua kali pada ikon kamera yang terhubung.
- Instalasi driver akan dimulai.
- Setelah instalasi driver selesai dan koneksi antara kamera dan komputer telah diaktifkan, layar AutoPlay akan ditampilkan. Layar kamera tidak akan menampilkan apapun.

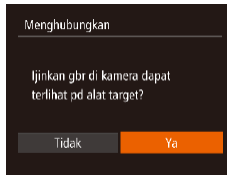
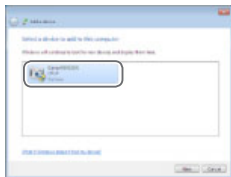

## 11 Untuk koneksi *smartphone*: Sesuaikan pengaturan privasinya.

- Tekan tombol <◀><▶> atau putar tombol putar <⊙> untuk memilih [Ya], lalu tekan tombol <⊙>.
- Sekarang Anda dapat menggunakan *smartphone* untuk menelusuri, mengimpor, atau memberi geotag (📖141) pada gambar dalam kamera atau memotret dengan remote (📖141).

## 12 Kirim atau cetak gambar.

- Layar yang ditampilkan saat perangkat terhubung akan bervariasi, tergantung pada perangkat target.
- Saat kamera terhubung ke *smartphone* atau layanan Web, sebuah layar transfer gambar ditampilkan.
- Untuk instruksi pengiriman gambar, lihat "Mengirim Gambar" (📖133).
- Saat kamera terhubung ke komputer, layar kamera akan kosong. Ikuti langkah pada "Menyimpan Gambar ke Komputer" (📖136) untuk menyimpan gambar ke komputer.
- Saat kamera terhubung ke printer, Anda dapat mencetak dengan mengikuti langkah yang sama dengan langkah pencetakan melalui USB. Untuk detailnya, lihat "Mencetak Gambar" (📖163).





- Semua gambar di dalam kamera dapat dilihat dari *smartphone* yang terhubung saat Anda memilih [Ya] pada langkah 11. Untuk mempertahankan privasi gambar di dalam kamera, sehingga tidak dapat dilihat dari *smartphone*, pilih [Tidak] pada langkah 11.
- Untuk mengubah pengaturan privasi untuk *smartphone* yang ditambahkan ke dalam daftar, pilih *smartphone* yang pengaturannya ingin Anda ubah melalui [Mengubah Perangkat] pada langkah 4, lalu pilih [Lihat Aturan].



- Jika Anda memilih [Metode PIN] pada langkah 6, sebuah kode PIN akan ditampilkan pada layar. Pastikan Anda mengatur kode ini pada titik akses. Pilih sebuah perangkat pada layar [Pilih Perangkat]. Untuk keterangan detail, mengaculah pada manual pengguna yang disertakan bersama titik akses Anda.
- Untuk menambahkan beberapa tujuan, ulangi prosedur ini dari langkah pertama.

## Titik Akses Sebelumnya

Anda dapat terhubung kembali ke titik akses sebelumnya secara otomatis dengan mengikuti langkah 4 pada “Menghubungkan ke Titik Akses yang Kompatibel dengan WPS” (125).

- Untuk terhubung ulang ke titik akses, konfirmasi bahwa perangkat target telah terhubung, lalu ikuti prosedur dari langkah 9. Perhatikan bahwa langkah ini tidak perlu dilakukan saat Anda menghubungkan ke layanan Web.
- Untuk mengalihkan titik akses, pilih [Ganti Jaringan] pada layar yang ditampilkan saat Anda menciptakan koneksi, lalu ikuti prosedur dari langkah 5.

## Menghubungkan ke Titik Akses dalam Daftar

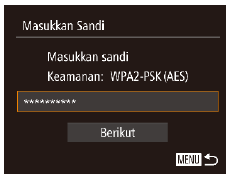

### 1 Lihat titik akses yang terdaftar.

- Lihat jaringan yang terdaftar (titik akses) sebagaimana dijelaskan pada langkah 1 – 4 dalam “Menghubungkan ke Titik Akses yang Kompatibel dengan WPS” (125).

### 2 Pilih titik akses.

- Tekan tombol <▲><▼> atau putar tombol putar <⊙> untuk memilih jaringan (titik akses), lalu tekan tombol <FUNC SET>.

### 3 Masukkan sandi titik akses.

- Tekan tombol <FUNC SET> untuk mengakses keyboard, lalu masukkan sandinya (124).
- Tekan tombol <▲><▼> atau putar tombol putar <⊙> untuk memilih [Berikut], lalu tekan tombol <FUNC SET>.

Sebelum Penggunaan

Panduan Dasar

Panduan Tingkat Lanjut

Dasar Kamera

Mode Otomatis / Mode Hybrid Otomatis

Mode Pemotretan Lain

Mode P

Mode Tv, Av, dan M

Mode Playback

Fungsi Wi-Fi

Menu Pengaturan

Aksesori

Lampiran

Indeks





#### 4 Pilih [Otomatis].

- Tekan tombol <▲><▼> atau putar tombol putar <⦿> untuk memilih [Otomatis], lalu tekan tombol <FUNC SET>.
- Jika Anda memilih [□], [🖨️], atau [🌐] sebagai perangkat target, lihat “Menghubungkan ke Titik Akses yang Kompatibel dengan WPS”, dimulai dari langkah 9 (📖127).
- Jika Anda memilih sebuah layanan Web sebagai tujuan, lihat “Menghubungkan ke Titik Akses yang Kompatibel dengan WPS”, dimulai dari langkah 12 (📖127).



- Untuk menentukan sandi titik akses, periksa titik akses tersebut atau mengaculah ke manual pengguna.
- Hingga 16 titik akses akan ditampilkan. Jika tidak ada titik akses yang terdeteksi, pilih [Pengaturan Manual] pada langkah 2 untuk mengatur titik akses secara manual. Ikuti instruksi pada layar dan masukkan SSID, pengaturan keamanan, dan sandi.
- Saat Anda menggunakan sebuah titik akses yang sebelumnya telah Anda hubungkan untuk menghubungkan ke perangkat lain, [\*] ditampilkan untuk sandi pada langkah 3. Untuk menggunakan sandi yang sama, pilih [Berikut] (baik dengan menekan tombol <▲><▼> atau memutar tombol putar <⦿>) lalu tekan tombol <FUNC SET>.

## Menghubungkan tanpa Titik Akses

Saat menghubungkan ke *smartphone* atau printer melalui Wi-Fi, Anda dapat menggunakan kamera sebagai titik akses (Mode Titik Akses Kamera) daripada menggunakan titik akses lain.

Demikian pula, tidak ada titik akses yang akan digunakan untuk koneksi kamera ke kamera (📖132).

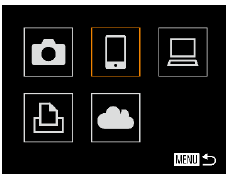

### 1 Akses menu Wi-Fi (📖123).

### 2 Pilih perangkat target.

- Pilih perangkat target (baik dengan menekan tombol <▲><▼><◀><▶> atau memutar tombol putar <⦿>), lalu tekan tombol <FUNC SET>.
- Untuk menghubungkan ke *smartphone*, pilih [📱].
- Untuk menghubungkan ke printer, pilih [🖨️].

### 3 Pilih [Tambah Perangkat].

- Tekan tombol <▲><▼> atau putar tombol putar <⦿> untuk memilih [Tambah Perangkat], lalu tekan tombol <FUNC SET>.

Sebelum Penggunaan

Panduan Dasar

Panduan Tingkat Lanjut

Dasar Kamera

Mode Otomatis / Mode Hybrid Otomatis

Mode Pemotretan Lain

Mode P

Mode Tv, Av, dan M

Mode Playback

Fungsi Wi-Fi

Menu Pengaturan

Aksesori

Lampiran

Indeks



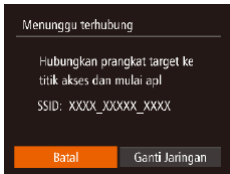

- SSID kamera ditampilkan.



#### 4 Hubungkan perangkat target ke jaringan.

- Dalam menu pengaturan Wi-Fi pada *smartphone* atau printer, pilih SSID (nama jaringan) yang ditampilkan pada kamera untuk menghubungkannya.



#### 5 Untuk koneksi *smartphone*: Mulai CameraWindow.

- Untuk *smartphone* Android yang kompatibel dengan NFC (versi OS 4.0 atau yang lebih baru), mengaktifkan NFC dan menyentuhkan *smartphone* ke Tanda N pada kamera (N, 119) akan memulai CameraWindow pada *smartphone*.
- Untuk *smartphone* lainnya, mulai CameraWindow pada *smartphone*.
- Saat pertama kali CameraWindow dibuka, daftarkan nama *smartphone* untuk ditampilkan pada kamera.
- Setelah *smartphone* dikenali oleh kamera, layar koneksi perangkat akan ditampilkan pada kamera.

#### 6 Pilih perangkat target.

- Pilih nama perangkat target (baik dengan menekan tombol <▲><▼> atau memutar tombol putar <⦿>), lalu tekan tombol <PUNG SET>.

Sebelum Penggunaan

Panduan Dasar

Panduan Tingkat Lanjut

Dasar Kamera

Mode Otomatis / Mode Hybrid Otomatis

Mode Pemotretan Lain

Mode P

Mode Tv, Av, dan M

Mode Playback

Fungsi Wi-Fi

Menu Pengaturan

Aksesori

Lampiran

Indeks



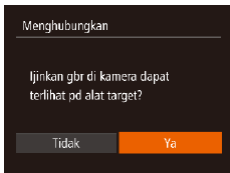

## 7 Untuk koneksi *smartphone*: Sesuaikan pengaturan privasinya.

- Tekan tombol <◀>>▶> atau putar tombol putar <⦿> untuk memilih [Ya], lalu tekan tombol <⦿>.
- Sekarang Anda dapat menggunakan *smartphone* untuk menelusuri, mengimpor, atau memberi geotag (📖 141) pada gambar dalam kamera atau memotret dengan remote (📖 141).

## 8 Kirim atau cetak gambar.

- Layar yang ditampilkan saat perangkat terhubung akan bervariasi, tergantung pada perangkat target.
- Saat kamera terhubung ke *smartphone*, layar transfer gambar ditampilkan.
- Untuk instruksi pengiriman gambar, lihat “Mengirim Gambar” (📖 133).
- Saat kamera terhubung ke printer, Anda dapat mencetak dengan mengikuti langkah yang sama dengan langkah pencetakan melalui USB. Untuk detailnya, lihat “Mencetak Gambar” (📖 163).



- Semua gambar di dalam kamera dapat dilihat dari *smartphone* yang terhubung saat Anda memilih [Ya] pada langkah 7. Untuk mempertahankan privasi gambar di dalam kamera, sehingga tidak dapat dilihat dari *smartphone*, pilih [Tidak] pada langkah 7.
- Untuk mengubah pengaturan privasi untuk *smartphone* yang ditambahkan ke dalam daftar, pilih *smartphone* yang pengaturannya ingin Anda ubah melalui [Mengubah Perangkat] pada langkah 3, lalu pilih [Lihat Aturan].



- Untuk menambahkan beberapa perangkat, ulangi prosedur ini mulai dari langkah pertama.
- Untuk keamanan yang lebih baik, Anda dapat meminta input sandi pada layar pada langkah 3 dengan mengakses MENU (📖 24) dan memilih tab [🔒] > [Pengaturan Wi-Fi] > [Sandi] > [Hidup]. Dalam kasus ini, masukkan sandi yang ditampilkan pada kamera ke dalam kolom sandi pada perangkat pada langkah 4.



## Titik Akses Sebelumnya

Anda dapat kembali terhubung ke salah satu titik akses sebelumnya secara otomatis dengan melakukan langkah 3 dalam “Menghubungkan tanpa Titik Akses” (📖129).

- Untuk menggunakan kamera sebagai titik akses, pilih [Ganti Jaringan] pada layar yang ditampilkan saat Anda menciptakan koneksi, lalu pilih [Mode Titik Akses Kamera].
- Saat menghubungkan ulang melalui titik akses terdahulu, hubungkan perangkat target ke titik akses pada langkah 4.
- Untuk mengalihkan titik akses, pilih [Ganti Jaringan] pada layar yang ditampilkan saat Anda menciptakan koneksi, lalu ikuti prosedur dalam “Menghubungkan ke Titik Akses yang Kompatibel dengan WPS” mulai dari langkah 5 (📖125).

## Menghubungkan ke Kamera Lain

Menghubungkan dua buah kamera melalui Wi-Fi dan mengirimkan gambar di antara kedua perangkat tersebut sebagai berikut.



- Hanya kamera merek Canon yang dilengkapi dengan fungsi Wi-Fi yang dapat dihubungkan secara nirkabel. Kamera merek Canon yang mendukung kartu Eye-Fi sekalipun tidak dapat dihubungkan jika tidak memiliki fungsi Wi-Fi. Anda tidak dapat menghubungkan kamera PowerShot SD430 DIGITAL ELPH WIRELESS/DIGITAL IXUS WIRELESS dengan kamera ini.

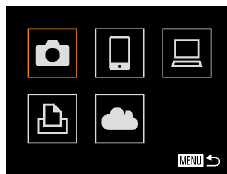

### 1 Akses menu Wi-Fi (📖123).

### 2 Pilih kamera.

- Tekan tombol <▲><▼><◀><▶> atau putar tombol putar <⚙> untuk memilih [📷], lalu tekan tombol <FUNC SET>.

### 3 Pilih [Tambah Perangkat].

- Tekan tombol <▲><▼> atau putar tombol putar <⚙> untuk memilih [Tambah Perangkat], lalu tekan tombol <FUNC SET>.
- Ikuti pula langkah 1 – 3 pada kamera target.
- Informasi koneksi kamera akan ditambahkan saat [Mulai hubungan di kamera tujuan] ditampilkan pada layar kedua kamera.

Sebelum  
Penggunaan

Panduan Dasar

Panduan Tingkat  
Lanjut

Dasar Kamera

Mode Otomatis /  
Mode Hybrid Otomatis

Mode Pemotretan  
Lain

Mode P

Mode Tv, Av, dan M

Mode Playback

Fungsi Wi-Fi

Menu Pengaturan

Aksesori

Lampiran

Indeks





- Saat kamera target telah berhasil ditambahkan, layar transfer gambar akan ditampilkan. Lanjutkan ke “Mengirim Gambar” (📖133).



- Untuk menambahkan beberapa kamera, ulangi prosedur ini mulai dari langkah pertama.
- Setelah sebuah kamera ditambahkan, nama kamera tersebut akan ditampilkan pada layar pada langkah 3. Untuk kembali terhubung ke kamera, Anda cukup memilih nama kamera dari daftar.

## Mengirim Gambar

Mengirim gambar secara nirkabel ke tujuan yang terdaftar pada kamera sebagai berikut.

Perhatikan bahwa saat gambar dikirim ke komputer, maka komputer akan lebih diutamakan daripada kamera (📖136).

## Mengirim Gambar Satu per Satu



### 1 Pilih gambar.

- Putar tombol putar <🔄> untuk memilih sebuah gambar untuk dikirim.

Sebelum  
Penggunaan

Panduan Dasar

Panduan Tingkat  
Lanjut

Dasar Kamera

Mode Otomatis /  
Mode Hybrid Otomatis

Mode Pemotretan  
Lain

Mode P

Mode Tv, Av, dan M

Mode Playback

Fungsi Wi-Fi

Menu Pengaturan

Aksesori

Lampiran

Indeks



## 2 Kirim gambar.

- Tekan tombol <◀><▶> untuk memilih [Kirim gambar], lalu tekan tombol <FUNC SET>.
- Saat mengunggah ke YouTube, bacalah syarat layanan, pilih [Saya Setuju], lalu tekan tombol <FUNC SET>.
- Transfer gambar akan dimulai. Layar akan lebih gelap selama transfer gambar.
- Setelah gambar diunggah ke layanan Web, [Oke] ditampilkan. Tekan tombol <FUNC SET> untuk kembali ke layar playback.
- Setelah mengirimkan gambar ke kamera atau *smartphone*, [Transfer selesai] akan ditampilkan dan tampilan akan kembali ke layar transfer gambar.



- Untuk film yang tidak Anda kompresi (112), sebuah file kompresi yang terpisah akan dikirim daripada file asli. Perhatikan bahwa hal ini mungkin menunda transmisi, dan file tidak dapat dikirim kecuali terdapat cukup ruang pada kartu memori.



- Jauhkan jari Anda atau objek lainnya dari area antena Wi-Fi (3). Jika area antena terhalang, kecepatan pengiriman gambar mungkin berkurang.
- Tergantung pada kondisi jaringan yang Anda gunakan, pengiriman film mungkin membutuhkan waktu lama. Pastikan Anda tetap mengamati level daya baterai kamera.
- Saat mengirimkan film ke *smartphone*, perhatikan bahwa kualitas gambar yang didukung akan berbeda-beda tergantung pada *smartphone*. Untuk detail, mengaculah pada manual pengguna *smartphone*.
- Untuk memutuskan koneksi dari kamera, tekan tombol <MENU>, pilih [Oke] pada layar konfirmasi (baik dengan menekan tombol <◀><▶> atau memutar tombol putar <◂>), lalu tekan tombol <FUNC SET>. Anda juga dapat menggunakan *smartphone* untuk mengakhiri koneksi.
- Pada layar, kekuatan sinyal nirkabel diindikasikan dengan ikon berikut ini. [Tinggi] tinggi, [Medium] medium, [Rendah] rendah, [Lemah] lemah
- Pengiriman gambar ke layanan Web akan membutuhkan waktu lebih sedikit saat Anda mengirimkan ulang gambar yang sebelumnya telah Anda kirim namun masih berada di dalam server CANON iIMAGE GATEWAY.



### Memilih Resolusi (Ukuran) Gambar

Pada layar pengiriman gambar, pilih [F] dengan menekan tombol <▲><▼>, lalu tekan tombol <FUNC SET>. Pada layar berikutnya, pilih resolusi dengan menekan tombol <▲><▼>, lalu tekan tombol <FUNC SET>.

- Untuk mengirim gambar dalam ukuran aslinya, pilih [Tidak] sebagai pilihan perubahan ukuran.
- Jika Anda memilih [M2] atau [S], maka gambar yang berukuran lebih besar dari ukuran terpilih akan diubah ukurannya sebelum dikirim.



- Ukuran film tidak dapat diubah.



## Mengirim Beberapa Gambar



### 1 Pilih [Pilih & kirim].

- Tekan tombol <◀▶><▶> untuk memilih [Pilih & kirim], lalu tekan tombol <FUNC SET>.

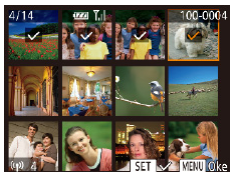

### 2 Pilih gambar.

- Tekan tombol <▲><▼><◀><▶> untuk memilih gambar untuk dikirim, lalu tekan tombol <FUNC SET>. [✓] ditampilkan.
- Untuk membatalkan pemilihan, tekan kembali tombol <FUNC SET>. [✓] tidak lagi ditampilkan.
- Ulangi proses ini untuk memilih gambar tambahan.
- Setelah Anda selesai memilih gambar, tekan tombol <MENU>.

### 3 Kirim gambar.

- Tekan tombol <◀▶><▶> atau putar tombol putar <◻> untuk memilih [Kirim], lalu tekan tombol <FUNC SET>.



- Hingga 50 gambar dapat dikirim sekaligus. Satu film hingga lima menit (atau satu movie digest hingga 13 menit) dapat dikirim. Namun, layanan Web mungkin membatasi jumlah gambar atau panjang film yang dapat Anda kirim. Untuk detail, mengaculah pada layanan Web yang Anda gunakan.
- Anda juga dapat memilih gambar pada langkah 2 dengan menggerakkan tuas zoom dua kali ke arah <Q> untuk mengakses tampilan gambar tunggal lalu menekan tombol <◀▶> atau memutar tombol putar <◻>.
- Pada langkah 3, Anda dapat memilih resolusi (ukuran) gambar sebelum mengirimkannya (46).

Sebelum Penggunaan

Panduan Dasar

Panduan Tingkat Lanjut

Dasar Kamera

Mode Otomatis / Mode Hybrid Otomatis

Mode Pemotretan Lain

Mode P

Mode Tv, Av, dan M

Mode Playback

Fungsi Wi-Fi

Menu Pengaturan

Aksesori

Lampiran

Indeks



## Menambahkan Komentar

Dengan menggunakan kamera, Anda dapat menambahkan komentar pada gambar yang Anda kirim ke alamat e-mail, layanan jejaring sosial, dsb. Jumlah karakter dan simbol yang dapat dimasukkan mungkin berbeda tergantung pada layanan Web.



### 1 Akses layar untuk menambahkan komentar.

- Tekan tombol <▲><▼><◀><▶> untuk memilih [M], lalu tekan tombol <FUNC SET>.

### 2 Tambahkan komentar (📖25).

### 3 Kirim gambar.

- Ikuti langkah dalam “Mengirim Gambar Satu per Satu” (📖133) untuk mengirimkan gambar.



- Saat tidak ada komentar yang dimasukkan, maka komentar yang telah diatur dalam CANON IMAGE GATEWAY akan otomatis dikirim.

## Menyimpan Gambar ke Komputer

Saat mengirimkan gambar ke komputer, gunakan komputer daripada kamera.

Windows 7 dan Mac OS X 10.8 digunakan di sini untuk kepentingan ilustrasi saja.

Untuk fungsi lainnya, mengaculah pada sistem bantuan perangkat lunak yang relevan (tidak termasuk beberapa perangkat lunak).

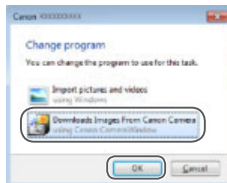

### 1 Tampilkan CameraWindow.

- Windows: Akses CameraWindow dengan mengklik [Downloads Images From Canon Camera].
- Mac OS: CameraWindow ditampilkan secara otomatis ketika koneksi Wi-Fi diciptakan antara kamera dan komputer.

### 2 Impor gambar.

- Klik [Import Images from Camera], lalu klik [Import Untransferred Images].
- Gambar sekarang disimpan di dalam folder Picture pada komputer, di dalam folder terpisah yang dinamai berdasarkan tanggal.
- Klik [OK] pada layar yang ditampilkan setelah pengimporan gambar selesai dilakukan. Untuk instruksi tentang melihat gambar pada komputer, mengaculah ke “Instruksi Manual Perangkat Lunak” (📖160).

Sebelum  
Penggunaan

Panduan Dasar

Panduan Tingkat  
Lanjut

Dasar Kamera

Mode Otomatis /  
Mode Hybrid Otomatis

Mode Pemotretan  
Lain

Mode P

Mode Tv, Av, dan M

Mode Playback

Fungsi Wi-Fi

Menu Pengaturan

Aksesori

Lampiran

Indeks





- Pengimporan film membutuhkan waktu lebih lama karena ukuran filenya lebih besar daripada foto.
- Untuk memutuskan koneksi dari kamera, matikan kamera.
- Anda juga dapat menentukan untuk menyimpan semua gambar atau hanya gambar terpilih saja ke komputer, dan Anda juga dapat mengubah folder tujuan. Mengaculah ke "Instruksi Manual Perangkat Lunak" (📖160) untuk detail.
- Windows 7: Jika layar pada langkah 2 tidak ditampilkan, klik ikon [📱] pada taskbar.
- Mac OS: Jika CameraWindow tidak ditampilkan, klik ikon [CameraWindow] pada Dock.
- Walaupun Anda dapat menyimpan gambar ke komputer hanya dengan menghubungkan kamera ke komputer tanpa menggunakan perangkat lunak, batasan berikut ini berlaku.
  - Setelah Anda menghubungkan kamera ke komputer, butuh waktu beberapa menit hingga gambar di dalam kamera dapat diakses.
  - Gambar yang dipotret dalam orientasi vertikal mungkin disimpan dalam orientasi horizontal.
  - Pengaturan proteksi gambar mungkin dihapus dari gambar yang disimpan ke komputer.
  - Mungkin terjadi beberapa masalah saat menyimpan gambar atau informasi gambar, tergantung pada versi sistem operasi, perangkat lunak yang digunakan, atau ukuran file gambar.
  - Beberapa fungsi yang disediakan oleh perangkat lunak mungkin tidak tersedia, misalnya pengeditan film.

## Menggunakan Tombol <📱>

Setelah Anda mendaftarkan *smartphone* atau Sinkro Gambar (📖139) pada tombol <📱>, Anda dapat terhubung ke tujuan yang terdaftar cukup dengan menekan tombol <📱>.

## Mendaftarkan Smartphone ke Tombol <📱>

Setelah Anda terhubung ke *smartphone* pada awalnya melalui Wi-Fi dengan menekan tombol <📱> Anda dapat cukup menekan tombol <📱> setelah itu agar terhubung kembali untuk melihat dan menyimpan gambar kamera pada perangkat yang terhubung.



### 1 Tekan tombol <📱>.

### 2 Pilih tujuan.

- Tekan tombol <◀><▶> atau putar tombol putar <🔄> untuk memilih [📱], lalu tekan tombol <📱>.



### 3 Ciptakan koneksi.

- Hubungkan ke *smartphone* sebagaimana dijelaskan dalam langkah 5 – 9 pada “Menghubungkan ke Titik Akses yang Kompatibel dengan WPS” (📖125 – 127) atau langkah 4 – 6 pada “Menghubungkan tanpa Titik Akses” (📖130).
- Setelah koneksi tercipta dengan *smartphone*, nama *smartphone* ditampilkan pada kamera. (Layar ini akan menutup dalam waktu sekitar satu menit.)
- Sekarang Anda dapat menggunakan *smartphone* untuk mengimpor gambar dari kamera. (Kamera tidak dapat digunakan untuk mengirim gambar ke *smartphone*.)
- Gunakan *smartphone* untuk mengakhiri koneksi; kamera akan mati secara otomatis.
- Mulai sekarang, Anda cukup menekan tombol <📱> untuk menghubungkan ke *smartphone* yang telah didaftarkan.



- Ketika Anda berada dalam jangkauan titik akses yang sebelumnya pernah terhubung, kamera akan terhubung secara otomatis dalam langkah 2. Untuk mengubah titik akses, pilih [Ganti Jaringan] dari layar yang akan ditampilkan ketika koneksi sedang diciptakan, dan ikuti langkah 5 – 9 dalam “Menghubungkan ke Titik Akses yang Kompatibel dengan WPS” (📖125 – 127).
- Semua gambar dalam kamera dapat dilihat dari *smartphone* yang terhubung. Perhatikan bahwa jika Anda telah menetapkan tombol <📱>, [Lihat Aturan] (📖143) tidak tersedia.



- Satu *smartphone* dapat didaftarkan ke tombol <📱>. Jika Anda ingin mendaftarkan *smartphone* yang berbeda, hapus terlebih dahulu *smartphone* yang terdaftar saat ini (📖139).

## Mendaftarkan Sinkro Gambar ke Tombol <📱>

Dengan mendaftarkan Sinkro Gambar ke tombol <📱>, Anda cukup menekan tombol <📱> untuk mengirim gambar yang belum terkirim pada kartu memori ke komputer melalui CANON iMAGE GATEWAY. Untuk detail mengenai Sinkro Gambar, lihat “Mengirim Gambar Secara Otomatis (Sinkro Gambar)” (📖139).



### 1 Siapkan kamera.

- Daftarkan [📱] sebagai tujuan (📖117 – 119).
- Instal perangkat lunak pada komputer tujuan, dan konfigurasi pengaturan kamera (📖121).

### 2 Tekan tombol <📱>.

### 3 Pilih tujuan.

- Tekan tombol <◀▶> atau putar tombol putar <🔘> untuk memilih [📱], lalu tekan tombol <📱>.
- Kamera akan secara otomatis menghubungkan kembali ke titik akses sebelumnya dan mengirim gambar. (📖139)
- Mulai sekarang, Anda cukup menekan tombol <📱> untuk mengirim gambar.



## Menghapus Tujuan Terdaftar

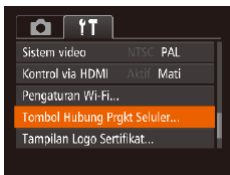

- Tekan tombol <MENU>, lalu pilih [Tombol Hubung Prgkt Seluler] pada tab [fT] (📖24).
- Tekan tombol <<>> atau putar tombol putar <⦿> untuk memilih [Oke], lalu tekan tombol <FUNC SET>.
- Setelah pesan konfirmasi ditampilkan, tekan tombol <FUNC SET>.



- Tujuan terdaftar juga dihapus ketika Anda mereset pengaturan Wi-Fi (📖144).

## Mengirim Gambar Secara Otomatis (Sinkro Gambar)

Gambar di dalam kartu memori yang belum ditransfer dapat dikirim ke komputer atau layanan Web melalui CANON iMAGE GATEWAY. Perhatikan bahwa gambar tidak dapat dikirim hanya ke layanan Web saja.

### Persiapan Awal

Menginstal dan mengonfigurasi perangkat lunak pada komputer tujuan.



#### 1 Instal perangkat lunak.

- Instal perangkat lunak ke komputer yang terhubung ke Internet (📖121).

#### 2 Daftarkan kamera.

- Windows: Pada taskbar, klik kanan [🖥️], lalu klik [Add new camera].
- Mac OS: Pada bar menu, klik [🖥️], lalu klik [Add new camera].
- Daftarkan kamera yang terhubung ke CANON iMAGE GATEWAY (📖117) ditampilkan. Pilih kamera dari mana gambar akan dikirim.
- Saat kamera terdaftar dan komputer siap menerima gambar, ikon berubah menjadi [🖥️].



### 3 Pilih tipe gambar untuk dikirim (hanya saat mengirim film dengan gambar).

- Tekan tombol <MENU>, lalu pilih [Pengaturan Wi-Fi] pada tab [↑↑] (📖24).
- Tekan tombol <▲><▼> untuk memilih [Sinkro Gambar], lalu tekan tombol <◀><▶> untuk memilih [Foto/Film].



- Untuk memilih sebuah layanan Web sebagai tujuan, ikuti langkah dalam "Mendaftarkan Layanan Web Lain" (📖119) untuk memperbarui pengaturan kamera.

## Mengirim Gambar

Gambar yang dikirim dari kamera akan otomatis disimpan ke komputer. Jika komputer yang ingin Anda jadikan tujuan pengiriman dimatikan, gambar akan disimpan sementara di dalam server CANON iIMAGE GATEWAY. Gambar yang tersimpan di dalam server tersebut akan dihapus secara berkala, karena itu pastikan Anda mengaktifkan komputer dan menyimpan gambar tersebut.

- Ikuti langkah dalam "Menghubungkan ke Titik Akses yang Kompatibel dengan WPS" (📖125) untuk memilih [📶].
- Setelah koneksi berhasil diciptakan, gambar akan dikirim.
- Setelah gambar berhasil dikirim ke server CANON iIMAGE GATEWAY, [📶] ditampilkan pada layar.
- Gambar otomatis disimpan ke komputer saat Anda mengaktifkan komputer.
- Gambar otomatis dikirim ke layanan Web dari server CANON iIMAGE GATEWAY, bahkan jika komputer dalam keadaan mati.



- Saat mengirim gambar, Anda harus menggunakan baterai berdaya penuh atau perangkat AC adapter (dijual terpisah, 📖156).



- Bahkan jika gambar diimpor ke komputer dengan metode berbeda, semua gambar yang tidak dikirim ke komputer melalui CANON iIMAGE GATEWAY akan dikirim ke komputer.
- Pengiriman gambar akan berlangsung lebih cepat jika tujuannya adalah komputer yang berada pada jaringan yang sama dengan kamera, karena gambar akan dikirim melalui titik akses daripada melalui CANON iIMAGE GATEWAY. Perhatikan bahwa gambar yang disimpan di dalam komputer akan dikirim ke CANON iIMAGE GATEWAY, sehingga komputer tersebut harus terhubung ke Internet.



## Memberi Geotag pada Gambar dalam Kamera

Data GPS yang terekam pada *smartphone* menggunakan aplikasi CameraWindow khusus (📖119) dapat ditambahkan ke gambar di dalam kamera. Gambar akan ditandai dengan informasi yang meliputi garis lintang, garis bujur, dan elevasi.



- Sebelum memotret, pastikan bahwa tanggal dan waktu dan zona waktu tempat asal Anda telah diatur dengan benar. (Lihat “Mengatur Tanggal dan Waktu” (📖14).) Selain itu, pada [Zona Waktu] (📖147), tentukan tujuan pemotretan yang berada dalam zona waktu lain.
- *Smartphone* yang akan Anda gunakan untuk memberikan geotag harus diotorisasi untuk melihat gambar pada kamera (📖127, 131).
- Orang lain mungkin dapat mengetahui lokasi atau identitas Anda dengan menggunakan data lokasi yang ada pada foto atau film yang Anda beri geotag. Berhati-hatilah saat berbagi gambar tersebut dengan orang lain, serta saat mengunggah gambar secara online di mana banyak orang dapat melihat gambar tersebut.

## Memotret dengan Remote

Saat Anda memeriksa layar pemotretan pada *smartphone*, Anda dapat menggunakannya untuk memotret dengan remote.

### 1 Amankan posisi kamera.

- Setelah pemotretan dengan remote dimulai, lensa kamera akan keluar. Gerakan lensa dari proses zoom juga mungkin menggerakkan kamera ke posisi lain. Pertahankan kamera tetap stabil dengan memasangnya pada tripod atau melakukan tindakan lainnya.

### 2 Hubungkan kamera dan *smartphone* (📖115).

- Dalam pengaturan privasi (📖127, 131), pilih [Ya].

### 3 Pilih pemotretan dengan remote.

- Dalam CameraWindow (📖119) pada *smartphone*, pilih pemotretan dengan remote.
- Lensa kamera akan keluar. Jangan menekan area dekat lensa, dan pastikan tidak ada objek yang akan menghalanginya.
- Setelah kamera siap untuk pemotretan dengan remote, gambar live dari kamera akan ditampilkan pada *smartphone*.
- Pada saat ini, pesan ditampilkan pada kamera, dan semua pengoperasian kecuali menekan tombol daya dinonaktifkan.

Sebelum  
Penggunaan

Panduan Dasar

Panduan Tingkat  
Lanjut

Dasar Kamera

Mode Otomatis /  
Mode Hybrid Otomatis

Mode Pemotretan  
Lain

Mode P

Mode Tv, Av, dan M

Mode Playback

Fungsi Wi-Fi

Menu Pengaturan

Aksesori

Lampiran

Indeks



## 4 Potret.

- Gunakan *smartphone* untuk memotret.



- Kamera bekerja dalam mode [P] selama pemotretan dengan remote. Namun, beberapa pengaturan FUNC. dan MENU yang telah Anda konfigurasi sebelumnya mungkin berubah secara otomatis.
- Perekaman film tidak tersedia.
- Dalam pengaturan kamera, *smartphone* harus diperbolehkan untuk melihat gambar kamera (📖127, 131).



- Gerakan subjek yang terputus-putus yang ditampilkan pada *smartphone* akibat lingkungan koneksi tidak akan memengaruhi gambar yang direkam.
- Tidak ada frame AF yang ditampilkan. Potret gambar percobaan untuk memeriksa fokus.
- Gambar yang dipotret tidak ditransfer ke *smartphone*. Gunakan *smartphone* untuk menelusuri dan mengimpor gambar dari kamera.
- Remote control juga dimungkinkan dari *smartphone* yang ditetapkan ke tombol <📱> (📖137).

## Mengedit atau Menghapus Pengaturan Wi-Fi

Mengedit atau menghapus pengaturan Wi-Fi sebagai berikut.

### Mengedit Informasi Koneksi

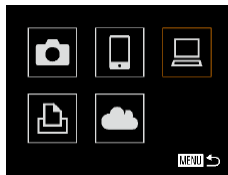

#### 1 Akses menu Wi-Fi (📖123).

#### 2 Pilih perangkat untuk diedit.

- Tekan tombol <◀><▶><⌂><⌂> atau putar tombol putar <🌀> untuk memilih ikon perangkat yang akan diedit, lalu tekan tombol <FUNC SET>.

#### 3 Pilih [Mengubah Perangkat].

- Tekan tombol <◀><▶> atau putar tombol putar <🌀> untuk memilih [Mengubah Perangkat], lalu tekan tombol <FUNC SET>.

#### 4 Pilih perangkat untuk diedit.

- Tekan tombol <◀><▶> atau putar tombol putar <🌀> untuk memilih perangkat yang akan diedit, lalu tekan tombol <FUNC SET>.

Sebelum Penggunaan

Panduan Dasar

Panduan Tingkat Lanjut

Dasar Kamera

Mode Otomatis / Mode Hybrid Otomatis

Mode Pemotretan Lain

Mode P

Mode Tv, Av, dan M

Mode Playback

Fungsi Wi-Fi

Menu Pengaturan

Aksesori





Lampiran

Indeks



## 5 Pilih item untuk diedit.

- Tekan tombol <▲><▼> atau putar tombol putar <⦿> untuk memilih item yang akan diedit, lalu tekan tombol <FUNC SET>.
- Item yang dapat Anda ubah tergantung pada perangkat atau layanan apa yang akan diakses oleh kamera.

Item yang Dapat Dikonfigurasi	Koneksi				
					Layanan Web
[Ubah Nama Perangkat] (📖143)	<input type="radio"/>	<input type="radio"/>	<input type="radio"/>	<input type="radio"/>	–
[Lihat Aturan] (📖127, 131)	–	<input type="radio"/>	–	–	–
[Hapus Informasi Koneksi] (📖143)	<input type="radio"/>	<input type="radio"/>	<input type="radio"/>	<input type="radio"/>	–

○ : Dapat dikonfigurasi – : Tidak dapat dikonfigurasi

## ■ Mengubah Nama Perangkat

Anda dapat mengubah nama perangkat (nama tampilan) yang ditampilkan pada kamera.

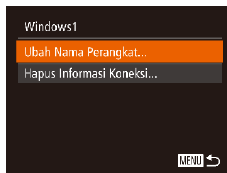

- Ikuti langkah 5 dalam “Mengedit Informasi Koneksi” (📖143), pilih [Ubah Nama Perangkat] dan tekan tombol <FUNC SET>.
- Pilih kolom input dan tekan tombol <FUNC SET>. Gunakan keyboard yang ditampilkan untuk memasukkan nama baru (📖25).

## ■ Menghapus Informasi Koneksi

Menghapus informasi koneksi (informasi tentang perangkat yang telah terhubung ke kamera Anda) sebagai berikut.

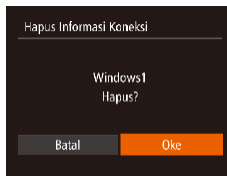

- Ikuti langkah 5 dalam “Mengedit Informasi Koneksi”, (📖143), pilih [Hapus Informasi Koneksi] dan tekan tombol <FUNC SET>.
- Setelah [Hapus?] ditampilkan, tekan tombol <◀><▶> atau putar tombol putar <⦿> untuk memilih [Oke], lalu tekan tombol <FUNC SET>.
- Informasi koneksi akan dihapus.

## Mengembalikan Pengaturan Wi-Fi ke Default

Kembalikan pengaturan Wi-Fi ke default jika Anda mentransfer kepemilikan kamera kepada orang lain, atau membuangnya.

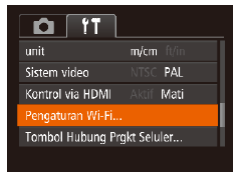

### 1 Pilih [Pengaturan Wi-Fi].

- Tekan tombol <MENU>, lalu pilih [Pengaturan Wi-Fi] pada tab [↑↑] (📖24).



### 2 Pilih [Atur Ulang Pengaturan].

- Tekan tombol <▲><▼> atau putar tombol putar <⊙> untuk memilih [Atur Ulang Pengaturan], lalu tekan tombol <FUNC SET>.

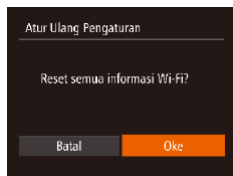

### 3 Kembalikan ke pengaturan default.

- Tekan tombol <◀><▶> atau putar tombol putar <⊙> untuk memilih [Oke], lalu tekan tombol <FUNC SET>.
- Pengaturan Wi-Fi sekarang telah direset.



- Mereset pengaturan Wi-Fi juga akan menghapus semua pengaturan layanan Web. Pastikan Anda ingin mereset semua pengaturan Wi-Fi sebelum menggunakan pilihan ini.
- Untuk mereset pengaturan lainnya (selain Wi-Fi) ke default, pilih [mereset Semua] pada tab [↑↑] (📖152).

Sebelum  
Penggunaan

Panduan Dasar

Panduan Tingkat  
Lanjut

Dasar Kamera

Mode Otomatis /  
Mode Hybrid Otomatis

Mode Pemotretan  
Lain

Mode P

Mode Tv, Av, dan M

Mode Playback

Fungsi Wi-Fi

Menu Pengaturan

Aksesori

Lampiran

Indeks



# Menu Pengaturan

Mengatur atau menyesuaikan fungsi dasar kamera agar lebih praktis

<b>Menyesuaikan Fungsi Dasar Kamera.....</b>	<b>146</b>
Mematikan Suara Pengoperasian Kamera .....	146
Menyesuaikan Volume .....	146
Menyembunyikan Petunjuk dan Tips .....	146
Tanggal dan Waktu .....	147
Jam Dunia .....	147
Waktu Penarikan Lensa .....	147
Menggunakan Mode Eco .....	148
Penyesuaian Hemat Daya .....	148
Kecerahan Layar .....	149
Menyembunyikan Layar Pembuka .....	149

Memformat Kartu Memori .....	149
Penomoran File .....	151
Penyimpanan Gambar Berdasarkan Tanggal .....	151
Tampilan Metrik / Non-Metrik .....	151
Memeriksa Logo Sertifikasi .....	152
Bahasa Tampilan .....	152
Menyesuaikan Pengaturan Lainnya .....	152
Mengembalikan Default .....	152

Sebelum  
Penggunaan

Panduan Dasar

Panduan Tingkat  
Lanjut

Dasar Kamera

Mode Otomatis /  
Mode Hybrid Otomatis

Mode Pemotretan  
Lain

Mode P

Mode Tv, Av, dan M

Mode Playback

Fungsi Wi-Fi

Menu Pengaturan

Aksesori

Lampiran

Indeks



## Menyesuaikan Fungsi Dasar Kamera

Fungsi MENU (📖24) pada tab [YT] dapat dikonfigurasi. Sesuaikan fungsi yang umum digunakan sesuai keinginan untuk meningkatkan kenyamanan.

## Mematikan Suara Pengoperasian Kamera

Mematikan suara kamera dan film seperti berikut.



- Pilih [Diam], lalu pilih [Hidup].



- Suara pengoperasian juga dapat dimatikan dengan menahan tombol <DISP.> saat Anda mengaktifkan kamera.
- Bila Anda mematikan suara kamera, suara tidak dimainkan saat film diputar (📖89). Untuk mengembalikan suara saat film diputar, tekan tombol <▲>. Sesuaikan volume dengan tombol <▲><▼> sesuai kebutuhan.

## Menyesuaikan Volume

Menyesuaikan volume suara kamera satu per satu sebagai berikut.

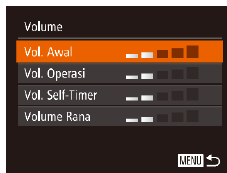

- Pilih [Volume], lalu tekan tombol <FUNC SET>.
- Pilih satu item, lalu tekan tombol <◀><▶> untuk menyesuaikan volume.

## Menyembunyikan Petunjuk dan Tips

Petunjuk dan tips biasanya ditampilkan saat Anda memilih item FUNC. (📖23) atau MENU (📖24). Anda dapat menonaktifkan informasi ini, bila Anda menginginkannya.



- Pilih [Petunjuk & Tip], lalu pilih [Mati].

Sebelum  
Penggunaan

Panduan Dasar

Panduan Tingkat  
Lanjut

Dasar Kamera

Mode Otomatis /  
Mode Hybrid Otomatis

Mode Pemotretan  
Lain

Mode P

Mode Tv, Av, dan M

Mode Playback

Fungsi Wi-Fi

Menu Pengaturan

Aksesori

Lampiran

Indeks



## Tanggal dan Waktu

Menyesuaikan tanggal dan waktu sebagai berikut.



- Pilih [Tgl/Waktu], lalu tekan tombol <FUNC SET>.
- Tekan tombol <◀><▶> untuk memilih sebuah pilihan, lalu sesuaikan pengaturannya dengan menekan tombol <▲><▼> atau memutar tombol putar <⊙>.

## Jam Dunia

Untuk memastikan bahwa foto Anda akan memiliki tanggal dan waktu lokal yang benar ketika Anda bepergian ke luar negeri, cukup daftarkan tujuan Anda terlebih dahulu dan beralihlah ke zona waktu tersebut. Fitur praktis ini tidak memerlukan perubahan pengaturan Tanggal/Waktu secara manual. Sebelum menggunakan jam dunia, pastikan Anda mengatur tanggal dan waktu serta zona waktu tempat asal Anda seperti yang telah dijelaskan pada "Mengatur Tanggal dan Waktu" (📖14).

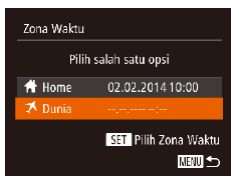

### 1 Tentukan tujuan Anda.

- Pilih [Zona Waktu], lalu tekan tombol <FUNC SET>.
- Tekan tombol <▲><▼> atau putar tombol putar <⊙> untuk memilih [✈ Dunia], lalu tekan tombol <FUNC SET>.
- Tekan tombol <◀><▶> untuk memilih tujuan.
- Untuk mengatur waktu musim panas (1 jam lebih cepat), pilih [☀ OFF] dengan menekan tombol <▲><▼> atau memutar tombol putar <⊙>, lalu pilih [☀] dengan menekan tombol <◀><▶>.
- Tekan tombol <FUNC SET>.



- Menyesuaikan tanggal atau waktu saat dalam mode [✈] (📖15) akan secara otomatis memperbarui tanggal dan waktu Anda [🏠 Home].

## Waktu Penarikan Lensa

Untuk keselamatan, lensa ditarik secara normal sekitar satu menit setelah Anda menekan tombol <▶> dalam mode Pemotretan (📖21). Agar lensa segera ditarik setelah Anda menekan tombol <▶>, atur waktu penarikan lensa ke [0 detik].



### 2 Alihkan ke zona waktu tujuan.

- Tekan tombol <▲><▼> atau putar tombol putar <⊙> untuk memilih [✈ Dunia], lalu tekan tombol <MENU>.
- [✈] ditampilkan sekarang pada layar pemotretan (📖178).

- Pilih [Tarik lensa], lalu pilih [0 detik].

Sebelum Penggunaan

Panduan Dasar

Panduan Tingkat Lanjut

Dasar Kamera

Mode Otomatis / Mode Hybrid Otomatis

Mode Pemotretan Lain

Mode P

Mode Tv, Av, dan M

Mode Playback

Fungsi Wi-Fi

Menu Pengaturan

Aksesori

Lampiran

Indeks



## Menggunakan Mode Eco

Fungsi ini memungkinkan Anda untuk menghemat daya baterai dalam mode Pemotretan. Ketika kamera sedang tidak digunakan, layar segera meredup untuk mengurangi konsumsi baterai.



### 1 Konfigurasi pengaturan.

- Pilih [Modus Eco], lalu pilih [Hidup].
- [ECO] ditampilkan sekarang pada layar pemotretan (📖178).
- Layar meredup saat kamera tidak digunakan selama sekitar dua detik; setelah meredup selama sekitar sepuluh detik, layar akan mati. Kamera akan mati setelah tidak digunakan selama sekitar tiga menit.

### 2 Potret.

- Untuk mengaktifkan layar dan mempersiapkan pemotretan saat layar mati namun lensa masih di luar, tekan tombol rana setengah.

## Penyesuaian Hemat Daya

Menyesuaikan waktu penonaktifan otomatis kamera dan layar (Mati Otomatis dan Tampilan Mati, secara berurutan) sesuai kebutuhan (📖21).

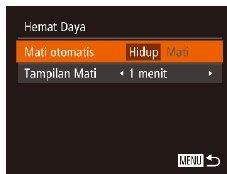

- Pilih [Hemat Daya], lalu tekan tombol <FUNC SET>.
- Setelah memilih satu item, tekan tombol <◀▶>> untuk menyesuaikannya sesuai kebutuhan.

- ⚠ • Untuk menghemat daya baterai, biasanya Anda sebaiknya memilih [Hidup] untuk [Mati otomatis] dan [1 menit] atau kurang untuk [Tampilan Mati].

- ✎ • Pengaturan [Tampilan Mati] diterapkan bahkan jika Anda mengatur [Mati otomatis] ke [Mati].
- Fungsi hemat daya ini tidak tersedia saat Anda mengatur mode Eco (📖148) ke [Hidup].



## Kecerahan Layar

Menyesuaikan kecerahan layar sebagai berikut.

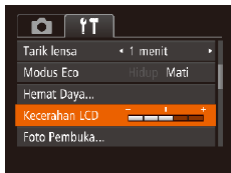

- Pilih [Kecerahan LCD], lalu tekan tombol <◀>> untuk menyesuaikan kecerahan.



- Untuk kecerahan maksimum, tekan dan tahan tombol <DISP.> paling sedikit dua detik saat layar pemotretan ditampilkan atau saat dalam tampilan gambar tunggal. (Ini akan mengesampingkan pengaturan [Kecerahan LCD] pada tab [YT].) Untuk mengembalikan kecerahan awal, tekan dan tahan kembali tombol <DISP.> selama paling sedikit dua detik atau aktifkan ulang kamera.

## Menyembunyikan Layar Pembuka

Jika Anda menginginkannya, Anda dapat menonaktifkan tampilan layar pembuka yang biasanya ditunjukkan saat Anda mengaktifkan kamera.

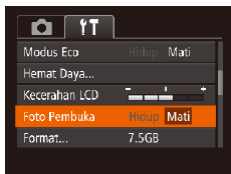

- Pilih [Foto Pembuka], lalu pilih [Mati].

## Memformat Kartu Memori

Sebelum menggunakan kartu memori yang baru atau kartu memori yang diformat di perangkat lain, Anda sebaiknya memformat kartu memori dengan kamera ini.

Memformat akan menghapus semua data di kartu memori. Sebelum memformat, salin gambar di kartu memori ke komputer, atau lakukan cara lain untuk membuat cadangan.

### 1 Akses layar [Format].

- Pilih [Format], lalu tekan tombol <PILIH SET>.

### 2 Pilih [Oke].

- Tekan tombol <▲><▼> untuk memilih [Batal], pilih [Oke] (baik dengan menekan tombol <◀>> atau memutar tombol <⦿>), lalu tekan tombol <PILIH SET>.



Sebelum Penggunaan

Panduan Dasar

Panduan Tingkat Lanjut

Dasar Kamera

Mode Otomatis / Mode Hybrid Otomatis

Mode Pemotretan Lain

Mode P

Mode Tv, Av, dan M

Mode Playback

Fungsi Wi-Fi

Menu Pengaturan

Aksesori

Lampiran

Indeks





### 3 Format kartu memori.

- Untuk memulai proses pemformatan, tekan tombol <▲><▼> atau putar tombol putar <⦿> untuk memilih [Oke], lalu tekan tombol <FUNC-SET>.
- Saat pemformatan selesai, [Format kartu memori selesai] ditampilkan. Tekan tombol <FUNC-SET>.



- Memformat atau menghapus data pada kartu memori hanya mengubah informasi manajemen file pada kartu dan tidak sepenuhnya menghapus data. Saat mentransfer atau membuang kartu memori, lakukan tindakan untuk melindungi informasi pribadi bila diperlukan, seperti menghancurkan kartu memori secara fisik.



- Kapasitas kartu memori total yang diindikasikan pada layar pemformatan mungkin lebih rendah daripada kapasitas yang diiklankan.

### ■ Pemformatan Level Rendah

Lakukan pemformatan level rendah dalam kasus berikut: [Error di kartu memori] ditampilkan, kamera tidak bekerja dengan benar, pembacaan/penulisan gambar di kartu lebih lambat, pemotretan bersambungan lebih lambat, atau perekaman film berhenti secara tiba-tiba. Pemformatan level rendah menghapus semua data pada kartu memori. Sebelum pemformatan level rendah, salin gambar di kartu memori ke komputer, atau lakukan cara lain untuk membuat cadangan.



- Pada layar di langkah 1 “Memformat Kartu Memori” (📖149), tekan tombol <▲><▼> atau putar tombol putar <⦿> untuk memilih [Format Lvl Rendah], lalu tekan tombol <◀><▶> untuk memilih pilihan ini. Ikon [✓] ditampilkan.
- Ikuti langkah 2 – 3 dalam “Memformat Kartu Memori” (📖149) untuk melanjutkan proses pemformatan.



- Pemformatan level rendah membutuhkan waktu lebih lama daripada “Memformat Kartu Memori” (📖149), karena data dihapus dari semua daerah penyimpanan kartu memori.
- Anda dapat membatalkan pemformatan level rendah yang sedang berlangsung dengan memilih [berhenti]. Dalam kasus ini, semua data akan dihapus, tetapi kartu memori dapat dipakai secara normal.

Sebelum  
Penggunaan

Panduan Dasar

Panduan Tingkat  
Lanjut

Dasar Kamera

Mode Otomatis /  
Mode Hybrid Otomatis

Mode Pemotretan  
Lain

Mode P

Mode Tv, Av, dan M

Mode Playback

Fungsi Wi-Fi

Menu Pengaturan

Aksesori

Lampiran

Indeks



## Penomoran File

Hasil pemotretan Anda secara otomatis diberi nomor secara berurutan (0001 – 9999) dan disimpan di dalam folder yang masing-masing dapat menyimpan hingga 2.000 gambar. Anda dapat mengubah bagaimana kamera menetapkan nomor file.



- Pilih [Penomoran File], lalu pilih satu pilihan.

Bersambung	Gambar diberi nomor secara berurutan (hingga pemotretan ke 9999 dilakukan/disimpan) bahkan jika Anda mengganti kartu memori.
Reset Auto	Penomoran gambar direset ke 0001 jika Anda mengganti kartu memori, atau ketika folder baru dibuat.



- Terlepas dari pilihan yang dipilih dalam pengaturan ini, hasil pemotretan mungkin diberi nomor secara berurutan setelah nomor terakhir dari gambar yang sudah ada pada kartu memori yang baru saja dimasukkan. Untuk mulai menyimpan hasil pemotretan dari 0001, gunakan kartu memori yang kosong (atau terformat (149)).
- Mengaculah ke "Instruksi Manual Perangkat Lunak" (160) untuk informasi struktur folder kartu dan format gambar.

## Penyimpanan Gambar Berdasarkan Tanggal

Daripada menyimpan gambar dalam folder yang dibuat setiap bulan, Anda dapat mengatur kamera agar membuat folder setiap hari untuk menyimpan pemotretan yang dilakukan pada hari itu.



- Pilih [Buat Folder], lalu pilih [Harian].
- Sekarang gambar akan disimpan di folder yang dibuat pada tanggal pemotretan.

## Tampilan Metrik / Non-Metrik

Mengganti unit pengukuran yang ditampilkan di informasi ketinggian GPS (141), bar zoom (28), indikator MF (74), dan lainnya dari m/cm ke kaki/inci sesuai kebutuhan.



- Pilih [unit], lalu pilih [ft/in].

Sebelum Penggunaan

Panduan Dasar

Panduan Tingkat Lanjut

Dasar Kamera

Mode Otomatis / Mode Hybrid Otomatis

Mode Pemotretan Lain

Mode P

Mode Tv, Av, dan M

Mode Playback

Fungsi Wi-Fi

Menu Pengaturan

Aksesori

Lampiran

Indeks



## Memeriksa Logo Sertifikasi

Beberapa logo untuk persyaratan sertifikasi yang dipenuhi oleh kamera dapat dilihat di layar. Logo sertifikasi lainnya dicetak dalam panduan ini, pada paket kamera, atau pada badan kamera.











- Pilih [Tampilan Logo Sertifikat], lalu tekan tombol .

## Bahasa Tampilan

Mengubah bahasa tampilan sesuai kebutuhan.







- Pilih [Bahasa , lalu tekan tombol .
- Tekan tombol     atau putar tombol putar  untuk memilih bahasa, lalu tekan tombol .



- Anda juga dapat mengakses layar [Bahasa] dalam mode Playback dengan menekan dan menahan tombol  dan segera menekan tombol .

## Menyesuaikan Pengaturan Lainnya

Pengaturan berikut juga dapat disesuaikan pada tab [fT].

- [Sistem video] ( 159)
- [Kontrol via HDMI] ( 158)
- [Pengaturan Wi-Fi] ( 113)
- [Tombol Hubung Prgkt Seluler] ( 139)

## Mengembalikan Default



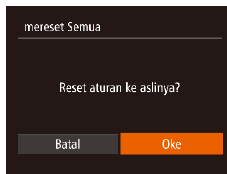

Bila Anda secara tidak sengaja mengubah suatu pengaturan, Anda dapat mengembalikan pengaturan default kamera.



### 1 Akses layar [mereset Semua].

- Pilih [mereset Semua], lalu tekan tombol .

### 2 Kembali ke pengaturan default.

- Tekan tombol   atau putar tombol putar  untuk memilih [Oke], lalu tekan tombol .
- Pengaturan default sekarang telah dikembalikan.





- Fungsi berikut tidak dikembalikan ke pengaturan default.
  - Informasi yang didaftarkan menggunakan ID Wajah (📖40)
  - Tab [📺] pengaturan [Tgl/Waktu] (📖147), [Zona Waktu] (📖147), [Bahasa 🗣️] (📖152), dan [Sistem video] (📖159)
  - Data white balance kustom yang telah Anda rekam (📖72)
  - Mode pemotretan yang dipilih dalam mode [SCN] (📖55) atau [📷] (📖57)
  - Mode film (📖65)
  - Pengaturan Wi-Fi (📖113)

Sebelum  
Penggunaan

Panduan Dasar

Panduan Tingkat  
Lanjut

Dasar Kamera

Mode Otomatis /  
Mode Hybrid Otomatis

Mode Pemotretan  
Lain

Mode P

Mode Tv, Av, dan M

Mode Playback

Fungsi Wi-Fi

Menu Pengaturan

Aksesori

Lampiran

Indeks



# Aksesori

Nikmati kamera dengan lebih banyak cara dengan aksesori Canon pilihan dan aksesori kompatibel lainnya yang dijual secara terpisah

<b>Peta Sistem</b> .....	<b>155</b>	<b>Menggunakan Perangkat Lunak</b> .....	<b>160</b>
<b>Aksesori Pilihan</b> .....	<b>156</b>	Perangkat Lunak.....	160
Suplai Daya.....	156	Koneksi Komputer melalui Kabel .....	161
Aksesori Lain.....	156	Menyimpan Gambar ke Komputer .....	161
Printer.....	156	<b>Mencetak Gambar</b> .....	<b>163</b>
<b>Menggunakan Aksesori Pilihan</b> .....	<b>157</b>	Pencetakan Mudah .....	163
Playback pada TV .....	157	Mengonfigurasi Pengaturan Cetak.....	164
Memberi Daya pada Kamera dengan		Mencetak Adegan Film.....	166
Listrik Rumah .....	159	Menambahkan Gambar ke Daftar Cetak (DPOF)...	167
		Menambahkan Gambar ke Photobook .....	169

Sebelum Penggunaan
Panduan Dasar
Panduan Tingkat Lanjut
Dasar Kamera
Mode Otomatis / Mode Hybrid Otomatis
Mode Pemotretan Lain
Mode P
Mode Tv, Av, dan M
Mode Playback
Fungsi Wi-Fi
Menu Pengaturan
Aksesori
Lampiran
Indeks



## Peta Sistem

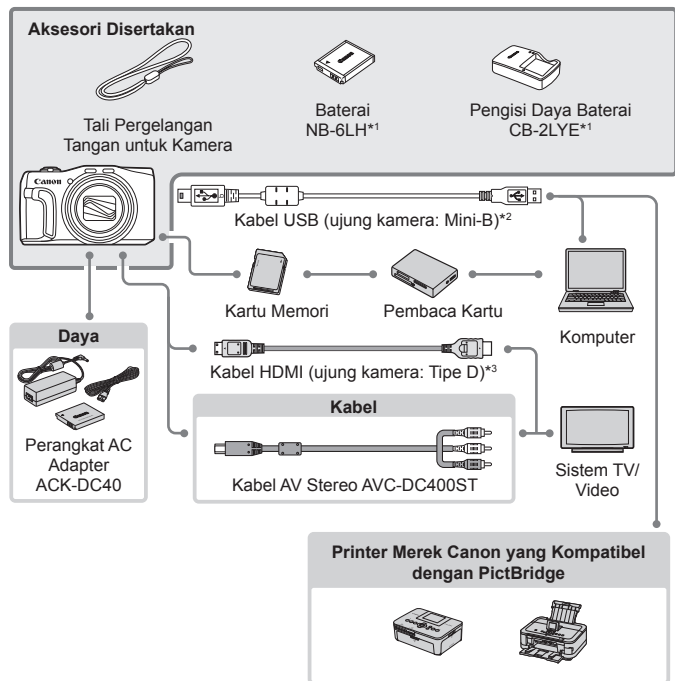

\*1 Juga tersedia untuk dibeli secara terpisah.

\*2 Aksesori Canon asli juga tersedia (Kabel Antarmuka IFC-400PCU).

\*3 Gunakan kabel yang tersedia secara komersial yang tidak lebih panjang dari 2,5 m.

### Direkomendasikan untuk menggunakan aksesori Canon asli.

Produk ini didesain untuk memperoleh performa yang sangat baik ketika digunakan dengan aksesori Canon asli.

Canon tidak bertanggung jawab atas setiap kerusakan produk ini dan/atau kecelakaan seperti kebakaran, dll., yang disebabkan oleh malfungsi dari aksesori Canon yang tidak asli (misalnya kebocoran dan/atau ledakan baterai). Harap perhatikan bahwa garansi ini tidak berlaku untuk perbaikan yang timbul akibat malfungsi aksesori Canon yang tidak asli, meskipun Anda dapat meminta perbaikan dengan dikenakan biaya. Perhatikan bahwa ketersediaan bervariasi berdasarkan area, dan beberapa aksesori mungkin sudah tidak lagi tersedia.

Sebelum  
Penggunaan

Panduan Dasar

Panduan Tingkat  
Lanjut

Dasar Kamera

Mode Otomatis /  
Mode Hybrid Otomatis

Mode Pemotretan  
Lain

Mode P

Mode Tv, Av, dan M

Mode Playback

Fungsi Wi-Fi

Menu Pengaturan

Aksesori

Lampiran

Indeks



## Aksesori Pilihan

Aksesori kamera berikut dijual terpisah. Perhatikan bahwa ketersediaan bervariasi berdasarkan area, dan beberapa aksesori mungkin sudah tidak lagi tersedia.

### Suplai Daya

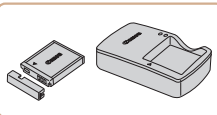

#### Baterai NB-6LH

- Baterai lithium-ion yang dapat diisi ulang

#### Pengisi Daya Baterai CB-2LYE

- Pengisi daya untuk Baterai NB-6LH



- Baterai memiliki penutup yang dapat Anda pasang untuk mengetahui status pengisian daya secara sekilas. Pasang penutup hingga ▲ terlihat di baterai yang sudah terisi daya, dan pasang hingga ▲ tidak terlihat di baterai yang tidak terisi daya.
- Baterai NB-6L juga didukung.

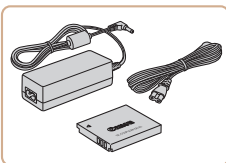

#### Perangkat AC Adapter ACK-DC40

- Untuk memberi daya ke kamera menggunakan listrik rumah. Direkomendasikan ketika menggunakan kamera untuk periode waktu yang lama, atau ketika menghubungkan kamera ke printer atau komputer. Tidak dapat digunakan untuk mengisi daya baterai dalam kamera.



- Pengisi daya baterai dan perangkat AC adapter dapat digunakan di area dengan daya sebesar 100 – 240 V AC (50/60 Hz).
- Untuk stopkontak daya dalam format lain, gunakan adapter yang tersedia secara komersial untuk steker. Jangan pernah menggunakan transformator listrik yang dirancang untuk bepergian, yang mungkin merusak baterai.

### Aksesori Lain

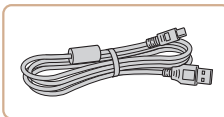

#### Kabel Antarmuka IFC-400PCU

- Untuk menghubungkan kamera ke komputer atau printer.

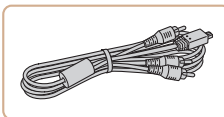

#### Kabel AV Stereo AVC-DC400ST

- Hubungkan kamera ke TV untuk menikmati playback di layar TV yang lebih besar.

### Printer

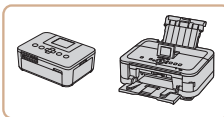

#### Printer Merek Canon yang Kompatibel dengan PictBridge

- Pencetakan gambar tanpa komputer dimungkinkan dengan menghubungkan kamera ke printer merek Canon yang kompatibel dengan PictBridge. Untuk detailnya, kunjungi penjual Canon terdekat Anda.

Sebelum Penggunaan

Panduan Dasar

Panduan Tingkat Lanjut

Dasar Kamera

Mode Otomatis / Mode Hybrid Otomatis

Mode Pemotretan Lain

Mode P

Mode Tv, Av, dan M

Mode Playback

Fungsi Wi-Fi

Menu Pengaturan

Aksesori

Lampiran

Indeks



## Menggunakan Aksesori Pilihan

### Playback pada TV

Dengan menghubungkan kamera ke TV, Anda dapat melihat hasil pemotretan pada layar TV yang lebih besar.

Untuk detail mengenai koneksi atau bagaimana mengalihkan input, mengaculah ke manual TV.



- Beberapa informasi mungkin tidak ditampilkan pada TV (179).

### Playback pada TV High-Definition

Anda dapat melihat pemotretan Anda pada TV dengan menghubungkan kamera ke HDTV dengan kabel HDMI yang tersedia secara komersial (tidak melebihi 2,5 m, dengan terminal Tipe D pada ujung kamera). Film yang direkam pada resolusi [4K UHD 60P], [4K UHD 30P] atau [4K HD 30P] dapat dilihat dalam high definition.

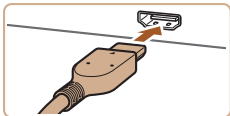

#### 1 Pastikan kamera dan TV mati.

#### 2 Hubungkan kamera ke TV.

- Pada TV, masukkan steker kabel sepenuhnya ke input HDMI seperti yang ditunjukkan.

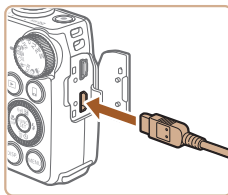

- Pada kamera, buka tutup terminal dan masukkan steker kabel sepenuhnya ke terminal kamera.



#### 3 Aktifkan TV dan alihkan ke input video.

- Alihkan input TV ke input video yang kabelnya Anda hubungkan dalam langkah 2.

#### 4 Aktifkan kamera.

- Tekan tombol <▶> untuk mengaktifkan kamera.
- Sekarang gambar dari kamera ditampilkan pada TV. (Layar kamera tidak menampilkan apapun.)
- Saat selesai, matikan kamera dan TV sebelum melepas kabel.



- Suara pengoperasian kamera tidak diputar saat kamera terhubung ke HDTV.

## Mengontrol Kamera dengan Remote TV

Menghubungkan kamera ke TV HDMI yang kompatibel dengan CEC memungkinkan playback (termasuk playback slideshow) menggunakan remote control TV.

Tergantung pada TV, Anda mungkin butuh untuk menyesuaikan beberapa pengaturan TV. Untuk detailnya, mengaculah pada manual TV.



### 1 Konfigurasi pengaturan.

- Tekan tombol <MENU>, pilih [Kontrol via HDMI] pada tab [YT], lalu pilih [Aktif] (📖24).

### 2 Hubungkan kamera ke TV.

- Ikuti langkah 1 – 2 dalam “Playback pada TV High-Definition” (📖157) untuk menghubungkan kamera ke TV.

### 3 Tampilkan gambar.

- Aktifkan TV. Pada kamera, tekan tombol <▶>.
- Sekarang gambar dari kamera ditampilkan pada TV. (Layar kamera tidak menampilkan apapun.)

## 4 Kontrol kamera dengan remote TV.

- Tekan tombol <◀><▶> pada remote untuk menelusuri gambar.
- Untuk menampilkan panel kontrol kamera, tekan tombol OK/Select. Pilih pilihan panel kontrol dengan menekan tombol <◀><▶> untuk memilih satu pilihan, lalu tekan kembali tombol OK/Select.

## Pilihan Panel Kontrol Kamera yang Ditampilkan pada TV

	Kembali	Menutup menu.
	Playback Grup	Menampilkan rangkaian gambar yang dipotret dalam ,mode [📖54], [📖53], atau mode [📖64]. (Hanya ditampilkan ketika gambar yang dikelompokkan dipilih.)
	Putar Film	Memulai playback film. (Hanya ditampilkan ketika film dipilih.)
	Slideshow	Memulai playback slideshow. Untuk mengalihkan gambar selama playback, tekan tombol <◀><▶> pada remote control.
	Playback Indeks	Menampilkan berbagai gambar dalam satu indeks.
DISP.	Ganti Tampilan	Mengalihkan mode tampilan (📖90).



- Menekan tombol, seperti tombol <MENU>, pada kamera akan mengalihkan kontrol ke kamera dan remote control tidak akan dapat digunakan sampai Anda kembali ke tampilan gambar tunggal.
- Menggerakkan tuas zoom pada kamera akan mengalihkan kontrol ke kamera dan remote control tidak akan dapat digunakan sampai Anda kembali ke tampilan gambar tunggal.
- Kamera mungkin tidak selalu merespons dengan benar bahkan jika remote tersebut untuk TV HDMI yang kompatibel dengan CEC.



## ■ Playback pada TV Standard-Definition

Menghubungkan kamera ke TV dengan Kabel AV Stereo AVC-DC400ST (dijual terpisah) memungkinkan Anda untuk melihat hasil pemotretan pada layar TV yang lebih besar saat Anda mengontrol kamera.

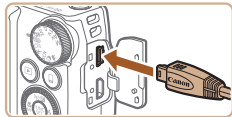
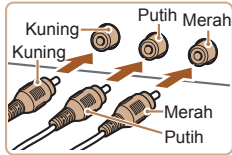

### 1 Pastikan kamera dan TV mati.

### 2 Hubungkan kamera ke TV.

- Pada TV, masukkan steker kabel sepenuhnya ke input video seperti yang ditunjukkan.

- Pada kamera, buka tutup terminal dan masukkan steker kabel sepenuhnya ke terminal kamera.

### 3 Tampilkan gambar.

- Ikuti langkah 3 – 4 dalam “Playback pada TV High-Definition” (📖157) untuk menampilkan gambar.



- Tampilan yang benar tidak dimungkinkan kecuali format output video dari kamera (NTSC atau PAL) sesuai dengan format TV. Untuk mengganti format output video, tekan tombol <MENU> dan pilih [Sistem video] pada tab [↑].



- Saat kamera dan TV terhubung, Anda juga dapat memotret sambil melihat foto pada layar TV yang lebih besar. Untuk memotret, ikuti langkah yang sama seperti pada saat menggunakan layar kamera. Namun, Zoom Titik AF (📖49), Zoom Titik MF (📖75) dan Puncak MF (📖75) tidak tersedia.

## Memberi Daya pada Kamera dengan Listrik Rumah

Tidak perlu memantau level daya baterai yang tersisa bila kamera diberikan daya dengan Perangkat AC Adapter ACK-DC40 (dijual terpisah).

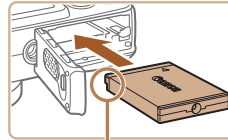

Terminal

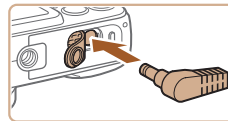

### 1 Pastikan kamera mati.

### 2 Masukkan coupler.

- Ikuti langkah 1 dalam “Memasukkan Baterai dan Kartu Memori” (📖13) untuk membuka penutup.
- Masukkan coupler menghadap arah yang ditunjukkan, sama seperti memasukkan baterai (ikuti langkah 2 dalam “Memasukkan Baterai dan Kartu Memori” (📖13)).
- Ikuti langkah 4 dalam “Memasukkan Baterai dan Kartu Memori” (📖13) untuk menutup penutup.

### 3 Hubungkan adapter ke coupler.

- Buka penutup dan masukkan steker adapter sepenuhnya ke coupler.



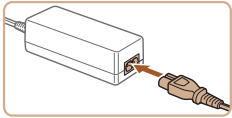

#### 4 Hubungkan kabel daya.

- Masukkan salah satu ujung kabel daya ke adapter daya compact, lalu masukkan ujung satunya lagi ke stopkontak.
- Aktifkan kamera dan gunakanlah sesuai dengan keinginan.
- Saat selesai, matikan kamera dan lepas kabel daya dari stopkontak.



- Jangan melepaskan adapter atau mencabut kabel daya saat kamera masih aktif. Hal ini mungkin menghapus hasil pemotretan Anda atau merusak kamera.
- Jangan memasang adapter atau kabel adapter ke objek lainnya. Melakukan hal tersebut dapat menyebabkan malfungsi atau kerusakan pada produk.

## Menggunakan Perangkat Lunak

Perangkat lunak yang tersedia untuk diunduh dari situs web Canon diperkenalkan di bawah, bersama instruksi untuk instalasi dan penyimpanan gambar ke komputer.

### Perangkat Lunak

Setelah mengunduh perangkat lunak dari situs web Canon dan menginstalnya, Anda dapat melakukan hal berikut pada komputer Anda.

#### CameraWindow

- Mengimpor gambar dan mengubah pengaturan kamera

#### ImageBrowser EX

- Mengelola gambar: melihat, mencari, dan menyusun
- Mencetak dan mengedit gambar



- Akses internet dibutuhkan, dan biaya akun ISP dan biaya akses harus dibayar terpisah.

#### Instruksi Manual Perangkat Lunak

Mengaculah pada instruksi manual ketika menggunakan perangkat lunak. Manual dapat diakses dari sistem bantuan perangkat lunak (tidak termasuk beberapa perangkat lunak).

Sebelum  
Penggunaan

Panduan Dasar

Panduan Tingkat  
Lanjut

Dasar Kamera

Mode Otomatis /  
Mode Hybrid Otomatis

Mode Pemotretan  
Lain

Mode P

Mode Tv, Av, dan M

Mode Playback

Fungsi Wi-Fi

Menu Pengaturan

Aksesori

Lampiran

Indeks



## Koneksi Komputer melalui Kabel

### Memeriksa Lingkungan Komputer Anda

Perangkat lunak dapat digunakan pada komputer berikut. Untuk detail tentang persyaratan sistem dan informasi kompatibilitas, termasuk dukungan dalam sistem operasi yang baru, kunjungi situs web Canon.

	Windows	Mac OS
<b>Sistem Operasi*</b>	Windows 8/8.1 Windows 7 SP1 Windows Vista SP2 Windows XP SP3	Mac OS X 10.9 Mac OS X 10.8 Mac OS X 10.7

\* Saat mengirim gambar ke komputer melalui Wi-Fi, periksa persyaratan sistem pada "Memeriksa Lingkungan Komputer Anda" (📖120).



- Periksa situs web Canon untuk persyaratan sistem terbaru, termasuk versi OS yang didukung.

### Menginstal Perangkat Lunak

Untuk instruksi penginstalan perangkat lunak, lihat "Menginstal Perangkat Lunak" (📖121).

## Menyimpan Gambar ke Komputer

Windows 7 dan Mac OS X 10.8 digunakan di sini untuk kepentingan ilustrasi saja.

Untuk fungsi lainnya, mengaculah pada sistem bantuan perangkat lunak yang relevan (tidak termasuk beberapa perangkat lunak).

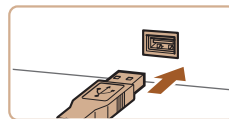
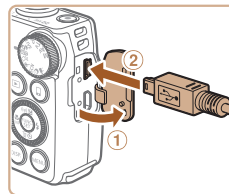

### 1 Hubungkan kamera ke komputer.

- Dengan kondisi kamera mati, buka penutup (①). Dengan steker kabel USB yang lebih kecil dalam orientasi seperti yang ditunjukkan, masukkan steker sepenuhnya ke dalam terminal kamera (②).

- Masukkan steker kabel USB yang lebih besar ke dalam port USB komputer. Untuk detail mengenai koneksi USB pada komputer, mengaculah ke manual pengguna komputer.

### 2 Aktifkan kamera untuk mengakses CameraWindow.

- Tekan tombol <▶> untuk mengaktifkan kamera.
- Mac OS: CameraWindow ditampilkan ketika koneksi diciptakan antara kamera dan komputer.
- Windows: Ikuti langkah yang tertera di bawah.
- Pada layar yang ditampilkan, klik tautan [🖱️] untuk memodifikasi program.

Sebelum  
Penggunaan

Panduan Dasar

Panduan Tingkat  
Lanjut

Dasar Kamera

Mode Otomatis /  
Mode Hybrid Otomatis

Mode Pemotretan  
Lain

Mode P

Mode Tv, Av, dan M

Mode Playback

Fungsi Wi-Fi

Menu Pengaturan

Aksesori

Lampiran

Indeks



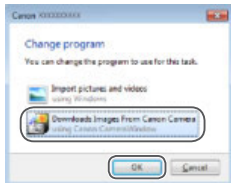



CameraWindow



- Pilih [Downloads Images From Canon Camera] lalu klik [OK].

- Klik dua kali [].

### 3 Simpan gambar ke komputer.

- Klik [Import Images from Camera], lalu klik [Import Untransferred Images].
- Gambar sekarang disimpan di dalam folder Picture pada komputer, di dalam folder terpisah yang dinamai berdasarkan tanggal.
- Setelah gambar disimpan, tutup CameraWindow, tekan tombol <img alt="Close button" data-bbox="285 635 308 658"/> untuk mematikan kamera, dan lepaskan kabel.
- Untuk instruksi tentang melihat gambar pada komputer, mengaculah ke “Instruksi Manual Perangkat Lunak” ( 160).



- Windows 7: Jika layar pada langkah 2 tidak ditampilkan, klik ikon [] pada taskbar.
- Windows Vista atau XP: Untuk memulai CameraWindow, klik [Downloads Images From Canon Camera] pada layar yang ditampilkan ketika Anda mengaktifkan kamera pada langkah 2. Jika CameraWindow tidak ditampilkan, klik menu [Start] dan pilih [All Programs] ► [Canon Utilities] ► [CameraWindow] ► [CameraWindow].
- Mac OS: Jika CameraWindow tidak ditampilkan setelah langkah 2, klik ikon [CameraWindow] pada Dock.
- Walaupun Anda dapat menyimpan gambar ke komputer hanya dengan menghubungkan kamera ke komputer tanpa menggunakan perangkat lunak, batasan berikut ini berlaku.
  - Setelah Anda menghubungkan kamera ke komputer, butuh waktu beberapa menit hingga gambar di dalam kamera dapat diakses.
  - Gambar yang dipotret dalam orientasi vertikal mungkin disimpan dalam orientasi horizontal.
  - Pengaturan proteksi gambar mungkin dihapus dari gambar yang disimpan ke komputer.
  - Mungkin terjadi beberapa masalah saat menyimpan gambar atau informasi gambar, tergantung pada versi sistem operasi, perangkat lunak yang digunakan, atau ukuran file gambar.
  - Beberapa fungsi yang disediakan oleh perangkat lunak mungkin tidak tersedia, misalnya pengeditan film.



## Mencetak Gambar

Foto Anda dapat dengan mudah dicetak dengan menghubungkan kamera ke printer. Pada kamera, Anda dapat menentukan gambar untuk mengatur kelompok pencetakan, menyiapkan pesanan untuk layanan pengembangan foto, dan menyiapkan pesanan atau mencetak gambar untuk photobook. Printer foto compact Canon seri SELPHY CP digunakan di sini sebagai ilustrasi. Layar yang ditampilkan dan fungsi yang tersedia bervariasi tergantung printer. Mengaculah juga pada manual printer untuk informasi tambahan.



## Pencetakan Mudah

Mencetak foto Anda dengan mudah dengan cara menghubungkan kamera ke printer yang kompatibel dengan PictBridge (dijual terpisah) dengan kabel USB.

### 1 Pastikan kamera dan printer dalam keadaan mati.

### 2 Hubungkan kamera ke printer.

- Buka penutup. Pegang steker kabel yang lebih kecil dalam orientasi yang ditunjukkan, masukkan steker sepenuhnya ke dalam terminal kamera.
- Hubungkan kabel steker yang lebih besar ke printer. Untuk detail koneksi lainnya, mengaculah pada manual printer.

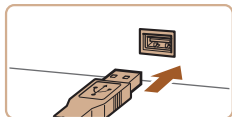
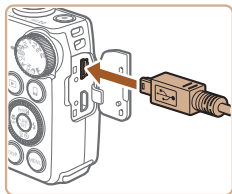

### 3 Aktifkan printer.

### 4 Aktifkan kamera.

- Tekan tombol <▶> untuk mengaktifkan kamera.

### 5 Pilih gambar.

- Tekan tombol <◀>><> atau putar tombol putar <⊙> untuk memilih sebuah gambar.

### 6 Akses layar pencetakan.

- Tekan tombol <FUNC SET>, pilih [C], lalu tekan kembali tombol <FUNC SET>.

### 7 Cetak gambar.

- Tekan tombol <▲><▼> atau putar tombol putar <⊙> untuk memilih [Cetak], lalu tekan tombol <FUNC SET>.
- Pencetakan sekarang dimulai.
- Untuk mencetak gambar lain, ulangi prosedur di atas dimulai dari nomor 5 setelah pencetakan selesai.
- Ketika Anda sudah selesai mencetak, matikan kamera dan printer dan lepaskan kabel.



- Untuk printer merek Canon yang kompatibel dengan PictBridge (dijual terpisah), lihat "Printer" (156).



## Mengonfigurasi Pengaturan Cetak



### 1 Akses layar pencetakan.

- Ikuti langkah 1 – 6 pada “Pencetakan Mudah” (📖163) untuk mengakses layar di sebelah kiri.

### 2 Konfigurasi pengaturan.

- Tekan tombol <▲><▼> atau putar tombol putar <🌀> untuk memilih item, lalu pilih pilihan dengan menekan tombol <◀><▶>.

🔍	Default	Mencocokkan pengaturan printer saat ini.
	Tanggal	Mencetak gambar dengan penambahan tanggal.
	No. File	Mencetak gambar dengan penambahan nomor file.
	Keduanya	Mencetak gambar dengan penambahan tanggal dan nomor file.
	Mati	–
📧	Default	Mencocokkan pengaturan printer saat ini.
	Mati	–
	Hidup	Menggunakan informasi dari waktu pemotretan untuk mencetak dengan pengaturan yang optimal.
	Red-Eye1	Mengoreksi mata-merah.
📄	Jumlah salinan	Memilih jumlah salinan untuk dicetak.
<b>Pangkas</b>	–	Menentukan area gambar yang diinginkan untuk dicetak (📖164).
<b>Aturan Kertas</b>	–	Menentukan ukuran, tata letak, dan detail lain pada kertas (📖165).

## Memangkas Gambar sebelum Mencetak

Dengan memangkas gambar sebelum mencetak, Anda dapat mencetak area gambar yang diinginkan daripada keseluruhan gambar.

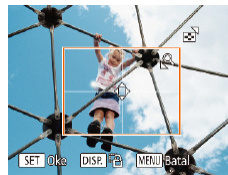
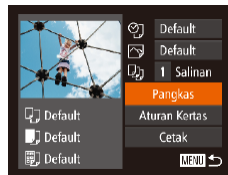

### 1 Pilih [Pangkas].

- Setelah mengikuti langkah 1 pada “Mengonfigurasi Pengaturan Cetak” (📖164) untuk mengakses layar pencetakan, pilih [Pangkas] dan tekan tombol <PANG.SET>.
- Frame pemangkas saat ini ditampilkan, mengindikasikan area gambar untuk dicetak.

### 2 Sesuaikan frame pemangkas sesuai kebutuhan.

- Untuk mengubah ukuran frame, gerakkan tuas zoom atau putar tombol putar <🌀>.
- Untuk menggerakkan frame, tekan tombol <▲><▼><◀><▶>.
- Untuk merotasi frame, tekan tombol <DISP.>.
- Ketika selesai, tekan tombol <PANG.SET>.

### 3 Cetak gambar.

- Ikuti langkah 7 pada “Pencetakan Mudah” (📖163) untuk mencetak.



- Pemangkas mungkin tidak dimungkinkan pada ukuran gambar kecil, atau pada beberapa aspek rasio.
- Tanggal mungkin tidak dicetak dengan benar jika Anda memangkas gambar yang dipotret dengan [Cap Tanggal 📅] dipilih.



## Memilih Ukuran dan Tata Letak Kertas sebelum Mencetak



### 1 Pilih [Aturan Kertas].

- Setelah mengikuti langkah 1 pada “Mengonfigurasi Pengaturan Cetak” (164) untuk mengakses layar pencetakan, pilih [Aturan Kertas] dan tekan tombol .

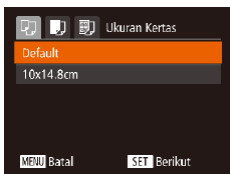

### 2 Pilih ukuran kertas.

- Tekan tombol atau putar tombol putar untuk memilih pilihan, lalu tekan tombol .



### 3 Pilih tipe kertas.

- Tekan tombol atau putar tombol putar untuk memilih pilihan, lalu tekan tombol .



### 4 Pilih tata letak.

- Tekan tombol atau putar tombol putar untuk memilih sebuah pilihan.
- Ketika memilih [N-up], tekan tombol untuk menentukan jumlah gambar per lembar.
- Tekan tombol .

### 5 Cetak gambar.

## Pilihan Tata Letak yang Tersedia

Default	Mencocokkan pengaturan printer saat ini.
batas	Mencetak dengan spasi kosong di sekitar gambar.
Tanpa tepi	Pencetakan tanpa garis batas, ujung ke ujung.
N-up	Pilih berapa banyak gambar untuk dicetak per lembar.
Foto ID	Mencetak gambar untuk tujuan identifikasi. Hanya tersedia untuk gambar dengan resolusi L dan aspek rasio 4:3.
Ukuran Ttp	Memilih ukuran cetak. Memilih dari 3,5 x 5 inci, kartu pos, atau pencetakan format lebar.

## Mencetak Foto ID

### 1 Pilih [Foto ID].

- Ikuti langkah 1 – 4 dalam “Memilih Ukuran dan Tata Letak Kertas sebelum Mencetak” (165 – 165), pilih [Foto ID] dan tekan tombol .





## 2 Pilih panjang sisi panjang dan pendek.

- Tekan tombol <▲><▼> atau putar tombol putar <⦿> untuk memilih item. Pilih panjang dengan menekan tombol <◀><▶>, lalu tekan tombol <⦿ SET>.

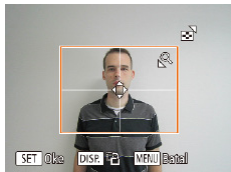

## 3 Pilih area cetak.

- Ikuti langkah 2 pada “Memangkas Gambar sebelum Mencetak” (164) untuk memilih area cetak.

## 4 Cetak gambar.

## Mencetak Adegan Film

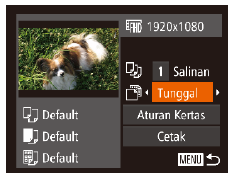

### 1 Akses layar pencetakan.

- Ikuti langkah 1 – 6 pada “Pencetakan Mudah” (163) untuk memilih film. Layar di sebelah kiri ditampilkan.

### 2 Pilih metode cetak.

- Tekan tombol <▲><▼> atau putar tombol putar <⦿> untuk memilih [Foto ID], lalu tekan tombol <◀><▶> untuk memilih metode cetak.

### 3 Cetak gambar.

## Pilihan Pencetakan Film

Tunggal	Mencetak adegan saat ini sebagai foto.
Urutan	Mencetak serangkaian adegan, terpisah dalam interval tertentu, pada selembar kertas. Anda juga dapat mencetak nomor folder, nomor file, dan waktu yang telah berlalu untuk frame dengan mengatur [Keterangan] ke [Hidup].



- Untuk membatalkan pencetakan yang sedang berlangsung, tekan tombol <⦿ SET>.
- [Foto ID] dan [Urutan] tidak dapat dipilih pada printer merek Canon yang kompatibel dengan PictBridge dari CP720/CP730 dan model sebelumnya.



## Menambahkan Gambar ke Daftar Cetak (DPOF)

Mengelompokkan pencetakan (📖169) dan memesan pencetakan dari layanan pengembangan foto dapat diatur di kamera. Pilih hingga 998 gambar pada kartu memori dan konfigurasi pengaturan yang relevan, seperti jumlah salinan, sebagai berikut. Informasi pencetakan yang Anda siapkan dengan cara ini akan memenuhi standar DPOF (*Digital Print Order Format*).

## Mengonfigurasi Pengaturan Cetak

Menentukan format pencetakan, apakah akan menambahkan tanggal atau nomor file, dan pengaturan lain sebagai berikut. Pengaturan ini berlaku pada semua gambar dalam daftar cetak.



- Tekan tombol <MENU>, lalu pilih [pengaturan Cetak] pada tab [📄]. Pilih dan konfigurasi item sesuai keinginan (📖24).

Jenis Cetak	Standar	Satu gambar dicetak per lembar.
	Indeks	Versi lebih kecil dari banyak gambar dicetak per lembar.
	Keduanya	Baik format standar dan indeks dicetak.
Tanggal	Hidup	Gambar dicetak dengan tanggal pemotretan.
	Mati	—
No. File	Hidup	Gambar dicetak dengan nomor file.
	Mati	—
Hapus data DPOF	Hidup	Semua pengaturan daftar cetak gambar dihapus setelah pencetakan.
	Mati	—



- Dalam beberapa kasus, tidak semua pengaturan DPOF Anda akan berlaku dalam pencetakan oleh printer atau layanan pengembangan foto.
- [🔔] mungkin ditampilkan pada kamera untuk memperingatkan Anda bahwa kartu memori telah memiliki pengaturan cetak yang dikonfigurasi pada kamera lain. Mengubah pengaturan cetak menggunakan kamera ini dapat menimpa semua pengaturan sebelumnya.
- Mengatur [Tanggal] ke [Hidup] mungkin menyebabkan beberapa printer mencetak tanggal dua kali.



- Menentukan [Indeks] akan mencegah Anda memilih [Hidup] untuk [Tanggal] dan [No. File] pada saat bersamaan.
- Pencetakan indeks tidak tersedia pada beberapa printer merek Canon yang kompatibel dengan PictBridge (dijual terpisah).
- Tanggal dicetak dalam format yang cocok dengan detail pengaturan dalam [Tgl/Waktu] pada tab [🕒] (📖14).

## Mengatur Pencetakan untuk Gambar Individual



### 1 Pilih [Pilih Gbr dan jumlah].

- Tekan tombol <MENU>, pilih [Pilih Gbr dan jumlah] pada tab [📄], lalu tekan tombol <FUNC SET>.



## 2 Pilih gambar.

- Tekan tombol <◀>><▶> atau putar tombol putar <⊙> untuk memilih gambar, lalu tekan tombol <FUNC SET>.
- Sekarang Anda dapat menentukan jumlah salinan.
- Jika Anda menentukan pencetakan indeks untuk gambar, ini ditandai dengan ikon [✓]. Untuk membatalkan pencetakan indeks untuk gambar, tekan kembali tombol <FUNC SET>. [✓] tidak lagi ditampilkan.

## 3 Tentukan jumlah pencetakan.

- Tekan tombol <▲><▼> atau putar tombol putar <⊙> untuk menentukan jumlah pencetakan (hingga 99).
- Untuk mengatur pencetakan untuk gambar lainnya dan menentukan jumlah cetakan, ulangi langkah 2 – 3.
- Kuantitas pencetakan tidak dapat ditentukan untuk pencetakan indeks. Anda hanya dapat memilih gambar mana yang akan dicetak, dengan mengikuti langkah 2.
- Ketika selesai, tekan tombol <MENU> untuk kembali ke layar menu.



## Mengatur Pencetakan untuk Semua Gambar



- Ikuti langkah 1 pada “Mengatur Pencetakan untuk Gambar Individual” (167), pilih [Pilih Semua Gambar] dan tekan tombol <FUNC SET>.
- Tekan tombol <◀>><▶> atau putar tombol putar <⊙> untuk memilih [Oke], lalu tekan tombol <FUNC SET>.

## Menghapus Semua Gambar dari Daftar Cetak



- Ikuti langkah 1 pada “Mengatur Pencetakan untuk Gambar Individual” (167), pilih [Batalkan Semua Pilihan] dan tekan tombol <FUNC SET>.
- Tekan tombol <◀>><▶> atau putar tombol putar <⊙> untuk memilih [Oke], lalu tekan tombol <FUNC SET>.

## Mengatur Pencetakan untuk Rentang Gambar



- Ikuti langkah 1 pada “Mengatur Pencetakan untuk Gambar Individual” (167), pilih [Pilih rentang] dan tekan tombol <FUNC SET>.
- Ikuti langkah 2 – 3 pada “Memilih Rentang” (100) untuk menentukan gambar.
- Tekan tombol <▲><▼> untuk memilih [Urutan], lalu tekan tombol <FUNC SET>.

Foto

Foto

Foto

Sebelum Penggunaan

Panduan Dasar

Panduan Tingkat Lanjut

Dasar Kamera

Mode Otomatis / Mode Hybrid Otomatis

Mode Pemotretan Lain

Mode P

Mode Tv, Av, dan M

Mode Playback

Fungsi Wi-Fi

Menu Pengaturan

Aksesori

Lampiran

Indeks



## Mencetak Gambar yang Ditambahkan ke Daftar Cetak (DPOF)



- Ketika gambar telah ditambahkan ke daftar cetak (📖 167 – 168), layar di sebelah kiri ditampilkan setelah Anda menghubungkan kamera ke printer yang kompatibel dengan PictBridge. Tekan tombol <▲><▼> untuk memilih [Cetak Sekarang], lalu tekan tombol <FUNC/SET> untuk mencetak gambar dalam daftar cetak.
- Setiap pekerjaan pencetakan DPOF yang Anda hentikan sementara akan dilanjutkan dari gambar berikutnya.

## Menambahkan Gambar ke Photobook

Photobook dapat diatur pada kamera dengan memilih hingga 998 gambar pada kartu memori dan mengimpor gambar tersebut ke perangkat lunak pada komputer Anda, di mana gambar tersebut disimpan di dalam folder tersendiri. Hal ini memudahkan ketika memesan cetakan photobook secara online atau mencetak photobook dengan printer Anda sendiri.

### Memilih Metode Pemilihan

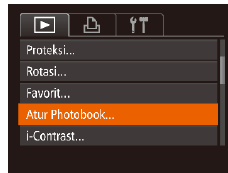

- Tekan tombol <MENU>, pilih [Atur Photobook] pada tab [▶], lalu pilih bagaimana Anda akan memilih gambar.

- ⚠️ [!]
  - [!]
  - [!]
- [!]

- ✎
- Setelah mengimpor gambar ke komputer Anda, mengaculah juga pada "Instruksi Manual Perangkat Lunak" (📖 160) dan manual printer untuk informasi lebih lanjut.



## Menambahkan Gambar Satu per Satu



### 1 Pilih [Pilih].

- Ikuti prosedur dalam “Memilih Metode Pemilihan” (📖169), pilih [Pilih] dan tekan tombol <FUNC SET>.

### 2 Pilih gambar.

- Tekan tombol <◀>>> atau putar tombol putar <⦿> untuk memilih gambar, lalu tekan tombol <FUNC SET>.
- [✓] ditampilkan.
- Untuk menghapus gambar dari photobook, tekan kembali tombol <FUNC SET>.
- [✓] tidak lagi ditampilkan.
- Ulangi proses ini untuk menentukan gambar lain.
- Ketika selesai, tekan tombol <MENU> untuk kembali ke layar menu.



## Menambahkan Semua Gambar ke Photobook



- Ikuti prosedur dalam “Memilih Metode Pemilihan” (📖169), pilih [Pilih Semua Gambar] dan tekan tombol <FUNC SET>.
- Tekan tombol <◀>>> atau putar tombol putar <⦿> untuk memilih [Oke], lalu tekan tombol <FUNC SET>.

## Menghapus Semua Gambar dari Photobook



- Ikuti prosedur dalam “Memilih Metode Pemilihan” (📖169), pilih [Batalkan Semua Pilihan] dan tekan tombol <FUNC SET>.
- Tekan tombol <◀>>> atau putar tombol putar <⦿> untuk memilih [Oke], lalu tekan tombol <FUNC SET>.



# Lampiran

Informasi yang bermanfaat saat menggunakan kamera

<b>Pemecahan Masalah</b> .....	<b>172</b>	<b>Tabel Fungsi dan Menu</b> .....	<b>180</b>	<b>Peringatan Penanganan</b> .....	<b>188</b>
<b>Pesan pada Layar</b> .....	<b>175</b>	Fungsi yang Tersedia dalam Setiap Mode		<b>Spesifikasi</b> .....	<b>189</b>
<b>Informasi pada Layar</b> .....	<b>178</b>	Pemotretan .....	180		
Pemotretan (Tampilan Informasi) .....	178	Menu FUNC. ....	182		
Playback (Tampilan Informasi Detail) .....	179	📷 Menu Tab Pemotretan .....	184		
		🔼🔼 Menu Tab Pengaturan .....	187		
		▶ Menu Tab Playback .....	187		
		🖨 Menu Tab Pencetakan .....	187		
		Menu FUNC. Mode Playback .....	188		

Sebelum Penggunaan
Panduan Dasar
Panduan Tingkat Lanjut
Dasar Kamera
Mode Otomatis / Mode Hybrid Otomatis
Mode Pemotretan Lain
Mode P
Mode Tv, Av, dan M
Mode Playback
Fungsi Wi-Fi
Menu Pengaturan
Aksesori
Lampiran
Indeks



## Pemecahan Masalah

Jika Anda mengira terdapat masalah dengan kamera, pertama periksa terlebih dahulu hal-hal berikut. Jika item di bawah tidak menyelesaikan masalah Anda, hubungi Canon *Customer Support Help Desk*.

### Daya

#### Tidak ada yang terjadi ketika tombol daya ditekan.

- Pastikan bahwa baterai terisi daya (📖12).
- Pastikan bahwa baterai dimasukkan menghadap ke arah yang benar (📖13).
- Pastikan bahwa penutup kartu memori/baterai ditutup dengan sempurna (📖14).
- Terminal baterai yang kotor mengurangi performa baterai. Coba bersihkan terminal dengan kapas pembersih dan masukkan kembali baterai beberapa kali.

#### Baterai kehabisan daya dengan cepat.

- Performa baterai menurun pada suhu rendah. Coba sedikit hangatkan baterai dengan meletakkannya di saku Anda, misalnya, pastikan bahwa terminal tidak menyentuh objek metal apapun.
- Jika langkah ini tidak membantu dan baterai masih kehabisan daya dengan cepat setelah pengisian, baterai sudah mencapai batas masa pakai. Beli baterai yang baru.
- Terminal baterai yang kotor mengurangi performa baterai. Coba bersihkan terminal dengan kapas pembersih dan masukkan kembali baterai beberapa kali.

#### Lensa tidak ditarik.

- Jangan membuka penutup kartu memori/baterai selama kamera aktif. Tutup penutup, aktifkan kamera, lalu matikan kembali (📖14).

#### Baterai membengkak.

- Pembengkakan baterai merupakan hal yang normal dan tidak menimbulkan masalah keamanan. Namun, jika pembengkakan baterai membuat baterai tidak pas pada kamera, hubungi Canon *Customer Support Help Desk*.

### Tampilan pada TV

Gambar kamera terlihat terdistorsi atau tidak ditampilkan pada TV (📖159).

### Memotret

#### Tidak bisa memotret.

- Pada mode Playback (📖88), tekan tombol rana setengah (📖22).

#### Tampilan ganjil pada layar dalam pencahayaan redup (📖23).

#### Tampilan ganjil pada layar ketika memotret.

Perhatikan bahwa masalah tampilan berikut tidak direkam pada foto tetapi direkam pada film.

- Layar mungkin berkedip dan garis horizontal mungkin muncul di bawah pencahayaan fluoresens atau LED.

#### Tidak ada cap tanggal ditambahkan pada gambar.

- Konfigurasikan pengaturan [Cap Tanggal] (📖14). Perhatikan bahwa cap tanggal tidak ditambahkan pada gambar secara otomatis, hanya karena Anda telah mengonfigurasi pengaturan [Tgl/Waktu] (📖38).
- Cap tanggal tidak ditambahkan pada mode pemotretan (📖186) yang pengaturannya tidak dapat dikonfigurasi (📖38).

#### [📷] menyala pada layar ketika tombol rana ditekan, dan pemotretan tidak dimungkinkan (📖31).

#### [📷] ditampilkan ketika tombol rana ditekan setengah (📖31).

- Atur [Modus IS] ke [Bersambung] (📖62).
- Naikkan blitz dan atur mode blitz ke [📷] (📖80).
- Naikkan kecepatan ISO (📖71).
- Pasang kamera pada tripod atau ambil langkah lain untuk menjaga kamera tetap stabil. Dalam kasus ini, Anda harus mengatur [Modus IS] ke [Mati] (📖82).

#### Pemotretan tidak fokus.

- Tekan tombol rana setengah untuk fokus pada subjek sebelum menekan tombol rana sepenuhnya ke bawah untuk memotret (📖22).
- Pastikan subjek berada dalam rentang pemfokusan (📖190).
- Atur [Sinar Bantu AF] ke [Hidup] (📖50).
- Pastikan bahwa fungsi yang tidak diperlukan seperti makro dinonaktifkan.
- Coba memotret dengan kunci fokus atau kunci AF (📖76, 79).

Sebelum Penggunaan

Panduan Dasar

Panduan Tingkat Lanjut

Dasar Kamera

Mode Otomatis / Mode Hybrid Otomatis

Mode Pemotretan Lain

Mode P

Mode Tv, Av, dan M

Mode Playback

Fungsi Wi-Fi

Menu Pengaturan

Aksesori

Lampiran

Indeks



## Tidak ada frame AF yang ditampilkan dan kamera tidak fokus ketika tombol rana ditekan setengah.

- Agar frame AF ditampilkan dan kamera fokus dengan benar, coba komposisikan pemotretan dengan memusatkan area subjek dengan kontras yang lebih tinggi sebelum Anda menekan tombol rana setengah. Jika tidak, coba tekan tombol rana setengah berulang kali.

## Subjek dalam pemotretan terlihat terlalu gelap.

- Naikkan blitz dan atur mode blitz ke [⚡] (📖80).
- Sesuaikan kecerahan dengan menggunakan kompensasi eksposur (📖69).
- Sesuaikan kontras dengan menggunakan i-Contrast (📖71, 109).
- Gunakan kunci AE atau pengukuran titik (📖70).

## Subjek terlihat terlalu terang, sorotan menjadi pudar.

- Turunkan blitz dan atur mode blitz ke [☀] (📖29).
- Sesuaikan kecerahan dengan menggunakan kompensasi eksposur (📖69).
- Gunakan kunci AE atau pengukuran titik (📖70).
- Kurangi pencahayaan pada subjek.

## Hasil pemotretan terlihat terlalu gelap meskipun blitz menyala (📖31).

- Potretlah dalam rentang blitz (📖190).
- Sesuaikan kecerahan dengan menggunakan kompensasi eksposur blitz atau mengubah level output blitz (📖81, 87).
- Naikkan kecepatan ISO (📖71).

## Subjek dalam pemotretan dengan blitz terlihat terlalu terang, sorotan menjadi pudar.

- Potretlah dalam rentang blitz (📖190).
- Turunkan blitz dan atur mode blitz ke [☀] (📖29).
- Sesuaikan kecerahan dengan menggunakan kompensasi eksposur blitz atau mengubah level output blitz (📖81, 87).

## Titik putih atau artefak gambar yang sama muncul dalam pemotretan dengan blitz.

- Hal ini disebabkan oleh cahaya dari blitz yang merefleksikan debu atau partikel udara.

## Pemotretan terlihat berbintik.

- Turunkan kecepatan ISO (📖71).
- Kecepatan ISO tinggi dalam beberapa mode pemotretan mungkin dapat menyebabkan gambar berbintik (📖56).

## Subjek terkena efek mata-merah (📖47).

- Atur [Red-Eye Lamp] ke [Hidup] (📖50). Lampu pengurang mata-merah (📖3) akan diaktifkan dalam pemotretan dengan blitz. Untuk hasil terbaik, arahkan subjek untuk melihat pada lampu pengurang mata-merah. Coba juga untuk meningkatkan pencahayaan pada suasana dalam ruangan dan memotret dalam jarak yang lebih dekat.
- Mengedit gambar menggunakan koreksi mata-merah (📖109).

## Merekam ke dalam kartu memori membutuhkan waktu terlalu lama, atau pemotretan bersambung menjadi lebih lambat.

- Gunakan kamera untuk melakukan pemformatan level rendah pada kartu memori (📖150).

## Pengaturan pemotretan atau pengaturan menu FUNC. tidak tersedia.

- Item pengaturan yang tersedia berbeda berdasarkan mode pemotretan. Mengaculah pada "Fungsi yang Tersedia dalam Setiap Mode Pemotretan", "Menu FUNC.", dan "Menu Tab Pemotretan" (📖180 – 186).

## Ikon Bayi atau Anak-anak tidak ditampilkan.

- Ikon Bayi dan Anak-anak tidak akan ditampilkan jika tanggal lahir tidak diatur dalam informasi wajah (📖40). Jika ikon tidak ditampilkan bahkan ketika Anda mengatur tanggal lahir, daftarkan ulang informasi wajah (📖40), atau pastikan bahwa tanggal/waktu telah diatur dengan benar (📖147).

## Merekam Film

### Waktu yang telah berlalu yang ditampilkan tidak benar, atau perekaman terganggu.

- Gunakan kamera untuk memformat kartu memori, atau ganti dengan kartu yang mendukung perekaman kecepatan tinggi. Perhatikan bahwa meskipun waktu yang telah berlalu yang ditampilkan tidak benar, panjang film pada kartu memori sesuai dengan waktu perekaman sebenarnya (📖149, 190).

### [🔴] ditampilkan dan perekaman berhenti secara otomatis.

Buffer memori internal kamera terisi ketika kamera tidak dapat merekam ke kartu memori dengan cukup cepat. Coba salah satu langkah berikut.

- Gunakan kamera untuk melakukan pemformatan level rendah pada kartu memori (📖150).
- Turunkan kualitas gambar (📖48).
- Ganti ke kartu memori yang mendukung perekaman kecepatan tinggi (📖190).

### Zoom tidak dimungkinkan.

- Melakukan zoom tidak dimungkinkan ketika merekam film pada mode [📹] (📖58) dan [📹] (📖66).

Sebelum  
Penggunaan

Panduan Dasar

Panduan Tingkat  
Lanjut

Dasar Kamera

Mode Otomatis /  
Mode Hybrid Otomatis

Mode Pemotretan  
Lain

Mode P

Mode Tv, Av, dan M

Mode Playback

Fungsi Wi-Fi

Menu Pengaturan

Aksesori

Lampiran

Indeks



## Subjek terlihat terdistorsi.

- Subjek yang lewat di depan kamera dengan cepat mungkin terlihat terdistorsi. Hal ini bukan malfungsi.

## Playback

### Playback tidak dimungkinkan.

- Playback gambar atau film mungkin tidak dimungkinkan jika komputer digunakan untuk menamai ulang file atau mengubah struktur folder. Mengaculah ke “Instruksi Manual Perangkat Lunak” (📖160) untuk detail mengenai struktur folder dan nama file.

### Playback berhenti, atau suara terlewat.

- Ganti dengan kartu memori yang telah Anda format level rendah dengan kamera (📖150).
- Mungkin akan ada sedikit gangguan ketika memutar film yang disalin ke kartu memori yang memiliki kecepatan baca yang rendah.
- Ketika film diputar pada komputer, frame mungkin akan dihilangkan dan audio akan terlewat jika performa komputer tidak memadai.

### Tidak ada suara yang diputar selama film.

- Sesuaikan volume (📖89) jika Anda telah mengaktifkan [Diam] (📖146) atau suara pada film lemah.
- Tidak ada suara yang diputar untuk rekaman film pada mode [📷] (📖58) atau [📹] (📖66) karena audio tidak direkam pada mode ini.

## Kartu Memori

### Kartu memori tidak dikenal.

- Aktifkan ulang kamera, dengan kartu memori di dalamnya (📖21).

## Komputer

### Tidak dapat mentransfer gambar ke komputer.

Ketika mencoba mentransfer gambar ke komputer melalui kabel, coba kurangi kecepatan transfer seperti berikut.

- Tekan tombol <▶> untuk masuk ke mode Playback. Tahan tombol <MENU> ke bawah ketika Anda menekan tombol <▲> dan <📷> pada saat bersamaan. Pada layar selanjutnya, tekan tombol <◀><▶> untuk memilih [B], lalu tekan tombol <📷>.

## Wi-Fi

### Tidak dapat mengakses menu Wi-Fi dengan menekan tombol <▲>.

- Menu Wi-Fi tidak tersedia pada mode Pemotretan. Beralihlah ke mode Playback dan coba lagi.
- Pada mode Playback, menu Wi-Fi tidak dapat diakses selama tampilan yang diperbesar atau tampilan indeks. Beralihlah ke tampilan gambar tunggal dan coba lagi. Demikian pula, menu Wi-Fi tidak dapat diakses selama playback grup atau tampilan gambar terfilter sesuai dengan kondisi tertentu. Batalkan playback grup atau playback gambar terfilter.
- Menu Wi-Fi tidak dapat diakses ketika kamera terhubung ke printer, komputer, atau TV melalui kabel. Lepaskan kabel.

### Tidak dapat menambahkan perangkat/tujuan.

- Total 20 item informasi koneksi dapat ditambahkan ke kamera. Hapus informasi koneksi yang tidak diperlukan dari kamera terlebih dahulu, lalu tambahkan perangkat/tujuan yang baru (📖142).
- Gunakan komputer atau *smartphone* untuk mendaftar layanan Web (📖116).
- Untuk menambahkan *smartphone*, instal aplikasi khusus CameraWindow pada *smartphone* Anda terlebih dahulu (📖119).
- Untuk menambahkan komputer, instal perangkat lunak CameraWindow pada komputer Anda terlebih dahulu. Periksa juga pengaturan dan lingkungan komputer dan Wi-Fi Anda (📖120, 124).
- Jangan gunakan kamera dekat sumber gangguan sinyal Wi-Fi, seperti oven microwave, perangkat Bluetooth, atau peralatan lain yang beroperasi pada band 2,4 GHz.
- Bawa kamera lebih dekat ke perangkat lain yang akan dihubungkan (seperti titik akses), dan pastikan tidak ada objek di antara kedua perangkat tersebut.

### Tidak dapat terhubung ke titik akses.

- Pastikan bahwa saluran titik akses diatur ke saluran yang didukung oleh kamera (📖189). Perhatikan bahwa daripada menggunakan penetapan saluran otomatis, disarankan untuk menentukan saluran yang mendukung secara manual.



## Tidak dapat mengirim gambar.

- Perangkat tujuan tidak memiliki ruang penyimpanan yang mencukupi. Tingkatkan ruang penyimpanan pada perangkat tujuan dan kirim ulang gambar.
- Tab proteksi pada kartu memori dalam kamera tujuan diatur ke posisi terkunci. Geser tab proteksi ke posisi tidak terkunci.
- Gambar tidak dikirim ke CANON iMAGE GATEWAY atau layanan Web lainnya jika Anda memindahkan atau menamai ulang file atau folder gambar pada komputer yang menerima gambar yang dikirim menggunakan Sinkro Gambar melalui titik akses (📖139). Sebelum memindahkan atau menamai ulang file atau folder gambar ini pada komputer, pastikan gambar telah dikirim ke CANON iMAGE GATEWAY atau layanan Web lainnya.

## Tidak dapat mengubah ukuran gambar untuk pengiriman.

- Gambar tidak dapat diubah ukurannya menjadi lebih besar dari pengaturan resolusi ukuran awal.
- Ukuran film tidak dapat diubah.

## Gambar membutuhkan waktu lama untuk dikirim./Koneksi nirkabel terganggu.

- Mengirim beberapa gambar mungkin membutuhkan waktu yang lama. Coba untuk mengubah ukuran gambar ke [M2] atau [S] untuk mengurangi waktu pengiriman (📖134).
- Film mungkin membutuhkan waktu lama untuk dikirim.
- Jangan gunakan kamera dekat sumber gangguan sinyal Wi-Fi, seperti oven microwave, perangkat Bluetooth, atau peralatan lain yang beroperasi pada band 2,4 GHz. Perhatikan bahwa gambar akan membutuhkan waktu lama untuk dikirim bahkan ketika [Y,ii] ditampilkan.
- Bawa kamera lebih dekat ke perangkat lain yang akan dihubungkan (seperti titik akses), dan pastikan tidak ada objek di antara kedua perangkat tersebut.

## Ingin menghapus informasi koneksi Wi-Fi sebelum membuang kamera atau memberikan kamera kepada orang lain.

- Reset pengaturan Wi-Fi (📖144).

## Pesan pada Layar

Jika pesan error ditampilkan, respons sebagai berikut.

### Tdk ada kartu memori

- Kartu memori mungkin dimasukkan menghadap arah yang salah. Masukkan ulang kartu memori menghadap arah yang benar (📖14, 13).

### Kartu memori terkunci

- Tab proteksi pada kartu memori diatur ke posisi terkunci. Alihkan tab proteksi ke posisi tidak terkunci (📖14).

### Tidak bisa merekam!

- Pemotretan dilakukan tanpa kartu memori di dalam kamera. Untuk memotret, masukkan kartu memori menghadap arah yang benar (📖14).

### Error di kartu memori (📖150)

- Jika pesan error yang sama ditampilkan bahkan setelah Anda memformat kartu memori yang mendukung (📖2) dan telah memasukkannya menghadap arah yang benar (📖14), hubungi Canon *Customer Support Help Desk*.

### Tdk ckp ruang di kartu

- Tidak ada ruang kosong yang cukup pada kartu memori untuk memotret (📖28, 52, 68, 84) atau mengedit gambar (📖106 – 110). Hapus gambar yang tidak diperlukan (📖101) atau masukkan kartu memori dengan ruang kosong yang cukup (📖13).

### Isi ulang daya baterai (📖12)

### Tidak ada foto

- Kartu memori tidak berisi gambar apapun yang dapat ditampilkan.

### Terproteksi! (📖98)

### Gambar tidak dikenal/JPEG tidak kompatibel/foto terlalu besar/Tdk. bisa memutar MOV/Tdk. bisa memutar MP4

- Gambar yang tidak didukung atau rusak tidak dapat ditampilkan.
- Mungkin tidak dapat untuk menampilkan gambar yang diedit atau dinamai ulang pada komputer, atau gambar yang dipotret dengan kamera lain.

Sebelum Penggunaan

Panduan Dasar

Panduan Tingkat Lanjut

Dasar Kamera

Mode Otomatis / Mode Hybrid Otomatis

Mode Pemotretan Lain

Mode P

Mode Tv, Av, dan M

Mode Playback

Fungsi Wi-Fi

Menu Pengaturan

Aksesori

Lampiran

Indeks



## Tdk bisa diperbesar/konten ini tdk bisa diputar dlm Smart Shuffle/Tdk bisa diputar/Tdk dpt mengubah gambar/Tdk dpt. dimodifikasi/Tdk bisa dikategorikan/Gbr tdk bisa dipilih/Tdk ada informasi identitas

- Fungsi berikut mungkin tidak tersedia untuk gambar yang dinamai ulang atau telah diedit pada komputer, atau gambar yang dipotret dengan kamera lain. Perhatikan bahwa fungsi dengan tanda bintang (\*) tidak tersedia untuk film. Ubah ID Info\* (📖95), Perbesar\* (📖96), Smart Shuffle\* (📖97), Rotasi\* (📖104), Favorit (📖105), Edit\* (📖106 – 110), Daftar Cetak\* (📖167), dan Atur Photobook\* (📖169).
- Gambar yang dikelompokkan tidak dapat diproses (📖55, 53, 64).

## Rentang pilihan salah

- Ketika menentukan rentang untuk pemilihan gambar (📖100, 103, 168), Anda mencoba untuk memilih gambar awal setelah gambar akhir, atau sebaliknya.

## melebihi batas pilihan

- Lebih dari 998 gambar dipilih untuk Daftar Cetak (📖167) atau Atur Photobook (📖169). Pilih 998 gambar atau kurang.
- Pengaturan Daftar Cetak (📖167) atau Atur Photobook (📖169) tidak dapat disimpan dengan benar. Kurangi jumlah gambar yang dipilih dan coba lagi.
- Anda mencoba memilih lebih dari 500 gambar pada Proteksi (📖98), Hapus (📖101), Favorit (📖105), Daftar Cetak (📖167), atau Atur Photobook (📖169).

## Salah penamaan!

- Folder tidak dapat dibuat atau gambar tidak dapat direkam, karena jumlah folder terbanyak yang didukung (999) untuk menyimpan gambar pada kartu telah tercapai dan jumlah gambar terbanyak yang didukung (9999) untuk gambar dalam folder telah tercapai. Pada tab [📁], ubah [Penomoran File] ke [Reset Auto] (📖151), atau format kartu memori (📖149).

## Lensa error

- Error ini mungkin terjadi jika lensa dipegang ketika sedang bergerak, atau ketika kamera digunakan di lokasi yang berdebu atau berpasir.
- Sering ditampilkannya pesan error ini mungkin mengindikasikan kerusakan kamera. Dalam kasus ini, hubungi Canon *Customer Support Help Desk*.

## kesalahan kamera dideteksi (*nomor error*)

- Jika pesan error ini ditampilkan segera setelah pemotretan, gambar mungkin tidak disimpan. Beralih ke mode Playback untuk memeriksa gambar.
- Sering ditampilkannya pesan error ini mungkin mengindikasikan kerusakan kamera. Dalam kasus ini, tulis nomor error (*Exx*) dan hubungi Canon *Customer Support Help Desk*.

## Kesalahan File

- Pencetakan yang benar (📖163) mungkin tidak dapat dilakukan untuk foto dari kamera lain atau gambar yang telah diubah menggunakan perangkat lunak komputer, bahkan jika kamera terhubung ke printer.

## Kesalahn Cetak

- Periksa pengaturan ukuran kertas (📖165). Jika pesan error ini ditampilkan ketika pengaturan sudah benar, aktifkan ulang printer dan selesaikan pengaturan pada kamera lagi.

## Penyerap tinta penuh

- Hubungi Canon *Customer Support Help Desk* untuk meminta bantuan penggantian penyerap tinta.

Sebelum  
Penggunaan

Panduan Dasar

Panduan Tingkat  
Lanjut

Dasar Kamera

Mode Otomatis /  
Mode Hybrid Otomatis

Mode Pemotretan  
Lain

Mode P

Mode Tv, Av, dan M

Mode Playback

Fungsi Wi-Fi

Menu Pengaturan

Aksesori

Lampiran

Indeks



## Wi-Fi

### Hubungan gagal

- Tidak ada titik akses yang dikenal. Periksa pengaturan titik akses (📖124).
- Perangkat tidak dapat ditemukan. Matikan kamera lalu aktifkan kembali, dan coba kembali koneksi.
- Periksa perangkat yang akan dihubungkan dan pastikan perangkat tersebut siap untuk koneksi.

### Tidak dp tentukan akses poin

- Tombol WPS pada banyak titik akses ditekan serempak. Coba untuk menghubungkan kembali.

### Tidak ditemukan akses poin

- Periksa untuk memastikan bahwa titik akses telah diaktifkan.
- Ketika menghubungkan ke titik akses secara manual, pastikan Anda memasukkan SSID yang benar.

### Sandi salah/Pengaturan keamanan Wi-Fi salah

- Periksa pengaturan keamanan titik akses (📖124).

### Konflik alamat IP

- Reset alamat IP agar tidak mengalami konflik dengan yang lain.

### Hubungan Terputus/Penerimaan gagal/Pengiriman gagal

- Anda mungkin berada di lingkungan di mana sinyal Wi-Fi terhalangi.
- Hindari menggunakan fungsi Wi-Fi kamera di sekitar oven microwave, perangkat Bluetooth, dan perangkat lain yang beroperasi pada band 2,4 GHz.
- Bawa kamera lebih dekat ke perangkat lain yang akan dihubungkan (seperti titik akses), dan pastikan tidak ada objek di antara kedua perangkat tersebut.
- Periksa perangkat yang terhubung untuk memastikan perangkat tidak mengalami error.

### Pengiriman gagal

#### Error di kartu memori

- Jika pesan yang sama ditampilkan bahkan ketika Anda telah memasukkan kartu memori yang diformat menghadap ke arah yang benar, hubungi Canon *Customer Support Help Desk*.

### Penerimaan gagal

#### Tdk ckp ruang di kartu

- Tidak ada ruang kosong yang cukup pada kartu memori dalam kamera target untuk menerima gambar. Hapus gambar untuk membuat ruang pada kartu memori, atau masukkan kartu memori dengan ruang yang mencukupi.

### Penerimaan gagal

#### Kartu memori terkunci

- Tab proteksi kartu memori untuk menerima gambar pada kamera diatur ke posisi terkunci. Geser tab proteksi ke posisi tidak terkunci.

### Penerimaan gagal

#### Salah penamaan!

- Ketika jumlah folder terbanyak (999), dan jumlah gambar terbanyak (9999) telah tercapai pada kamera penerima, gambar tidak dapat diterima.

### Tidak cukup ruang di server

- Hapus gambar yang tidak diperlukan yang diunduh ke CANON iMAGE GATEWAY untuk membuat ruang.
- Simpan gambar yang dikirim melalui Sinkro Gambar (📖139) ke komputer Anda.

### Periksa pengaturan jaringan

- Periksa untuk memastikan komputer Anda dapat terhubung ke Internet dengan pengaturan jaringan saat ini.

Sebelum  
Penggunaan

Panduan Dasar

Panduan Tingkat  
Lanjut

Dasar Kamera

Mode Otomatis /  
Mode Hybrid Otomatis

Mode Pemotretan  
Lain

Mode P

Mode Tv, Av, dan M

Mode Playback

Fungsi Wi-Fi

Menu Pengaturan

Aksesori

Lampiran

Indeks



## Informasi pada Layar

### Pemotretan (Tampilan Informasi)

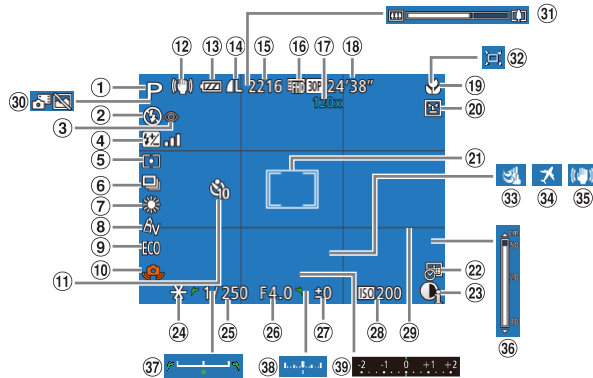

- 1 Mode pemotretan (📖180), Ikon suasana (📖32)
- 2 Mode blitz (📖80)
- 3 Koreksi mata-merah (📖47)
- 4 Kompensasi eksposur blitz / Level output blitz (📖81, 87)
- 5 Metode pengukuran (📖70)
- 6 Mode Drive (📖39, 79)
- 7 Koreksi lampu merkuri (📖47), White balance (📖72)
- 8 My Colors (📖73)
- 9 Mode Eco (📖148)
- 10 Peringatan guncangan kamera (📖31)
- 11 Self-timer (📖37)
- 12 Ikon mode IS (📖33)
- 13 Level baterai (📖178)
- 14 Kompresi foto (📖82), Resolusi (📖46)
- 15 Pemotretan yang dapat direkam\* (📖190)
- 16 Kualitas film (📖48)
- 17 Perbesaran zoom digital (📖34), Tele-converter digital (📖75)

- 18 Sisa waktu (📖190)
- 19 Rentang pemfokusan (📖74), Kunci AF (📖79)
- 20 Deteksi kedip (📖49)
- 21 Frame AF (📖76), Frame titik spot AE (📖70)
- 22 Cap tanggal (📖38)
- 23 i-Contrast (📖71)
- 24 Kunci AE (📖70), Kunci FE (📖81)
- 25 Kecepatan rana (📖85, 86)
- 26 Nilai apertur (📖85, 86)
- 27 Level kompensasi eksposur (📖69)
- 28 Kecepatan ISO (📖71)
- 29 Garis panduan (📖48)
- 30 Mode Hybrid Otomatis (📖30)
- 31 Bar zoom (📖28)
- 32 ƒ Otomatis (📖35)
- 33 Filter suara angin (📖31)
- 34 Zona waktu (📖147)
- 35 Penstabilan gambar (📖82)
- 36 Indikator MF (📖74)
- 37 Bar penggeser eksposur (📖65)
- 38 Level eksposur (📖86)
- 39 Bar kompensasi eksposur (📖69)

\* Dalam mode [📷], mengindikasikan jumlah pemotretan yang tersedia.

### Level Baterai

Ikon atau pesan pada layar mengindikasikan level pengisian baterai.

Tampilan	Detail
	Daya mencukupi
	Sedikit habis, tetapi mencukupi
(Berkedip merah)	Hampir habis—segera isi daya baterai
[Isi ulang daya baterai]	Habis—segera isi daya baterai

Sebelum Penggunaan

Panduan Dasar

Panduan Tingkat Lanjut

Dasar Kamera

Mode Otomatis / Mode Hybrid Otomatis

Mode Pemotretan Lain

Mode P

Mode Tv, Av, dan M

Mode Playback

Fungsi Wi-Fi

Menu Pengaturan

Aksesori

Lampiran

Indeks



## Playback (Tampilan Informasi Detail)

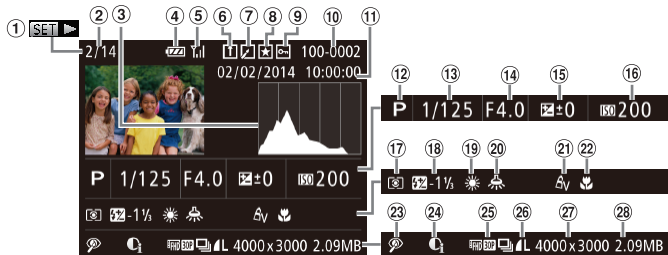

- 1 Film (📖28, 89), Rentetan HQ kecepatan tinggi (📖64)
- 2 Nomor gambar terkini / Jumlah total gambar
- 3 Histogram (📖90)
- 4 Level baterai (📖178)
- 5 Kekuatan sinyal Wi-Fi (📖134)
- 6 Sinkro Gambar (📖139)
- 7 Mengedit gambar (📖106 – 110), Kompresi film (📖112)
- 8 Favorit (📖105)
- 9 Proteksi (📖98)
- 10 Nomor folder - Nomor file (📖151)
- 11 Tgl/waktu pemotretan (📖14)
- 12 Mode pemotretan (📖180)
- 13 Kecepatan rana (📖85, 86)
- 14 Nilai apertur (📖85, 86)
- 15 Level kompensasi eksposur (📖69), Level pergeseran eksposur (📖65)
- 16 Kecepatan ISO (📖71)
- 17 Metode pengukuran (📖70)
- 18 Blitz (📖80), Kompensasi eksposur blitz (📖81)
- 19 White balance (📖72)
- 20 Koreksi lampu merkuri (📖47)
- 21 My Colors (📖73, 108), Efek Pemotretan Kreatif (📖53)
- 22 Rentang pemfokusan (📖74)
- 23 Koreksi mata-merah (📖47, 109)
- 24 i-Contrast (📖71, 109)

- 25 Film digest, Playback grup, Kualitas gambar (film)
- 26 Kompresi (kualitas gambar) / Resolusi, MP4 (film)
- 27 Foto: Resolusi (📖190) Film: Waktu playback (📖190)
- 28 Ukuran file



• Beberapa informasi mungkin tidak ditampilkan ketika melihat gambar pada TV (📖157).

## Ringkasan Panel Kontrol Film dalam “Melihat” (📖89)

	Keluar
	mainkan
	Gerak Perlahan (Untuk menyesuaikan kecepatan playback, tekan tombol <<▶>> atau putar tombol putar <⦿>. Suara tidak dimainkan.)
	Lompat mundur* atau Klip Sebelumnya (📖112) (Untuk melanjutkan melompat mundur, tetap tahan ke bawah tombol <◀>.)
	Frame Sebelumnya (Untuk mundur dengan cepat, tetap tahan ke bawah tombol <◀>.)
	Frame Berikut (Untuk maju dengan cepat, tetap tahan ke bawah tombol <▶>.)
	Lompat maju* atau Klip Berikutnya (📖112) (Untuk melanjutkan melompat maju, tetap tahan ke bawah tombol <▶>.)
	Edit (📖110)
	Hapus Klip (ditampilkan ketika movie digest dipilih (📖112))
	Ditampilkan ketika kamera terhubung ke printer yang kompatibel dengan PictBridge (📖163).

\* Menampilkan frame sekitar 4 detik sebelum atau sesudah frame saat ini.



• Selama playback film, Anda dapat melompat mundur atau maju (atau ke klip sebelumnya atau selanjutnya) dengan menekan tombol <<◀>>.

Sebelum Penggunaan

Panduan Dasar

Panduan Tingkat Lanjut

Dasar Kamera

Mode Otomatis / Mode Hybrid Otomatis

Mode Pemotretan Lain

Mode P

Mode Tv, Av, dan M

Mode Playback

Fungsi Wi-Fi

Menu Pengaturan

Aksesori

Lampiran

Indeks

















## Menu Tab Pengaturan

Item	Halaman Ref.	Item	Halaman Ref.
Diam	146	Penomoran File	151
Volume	146	Buat Folder	151
Petunjuk & Tip	146	unit	151
Tgl/Waktu	14	Sistem video	159
Zona Waktu	147	Kontrol via HDMI	158
Tarik lensa	147	Pengaturan Wi-Fi	113
Modus Eco	148	Tombol Hubung Prgkt Seluler	139
Hemat Daya	21, 148	Tampilan Logo Sertifikat	152
Kecerahan LCD	149	Bahasa	16
Foto Pembuka	149	mereset Semua	152
Format	149, 150		

## Menu Tab Playback

Item	Halaman Ref.	Item	Halaman Ref.
Daftar/Ptr Film Digest	92	Ubah ukuran	106
Slideshow	96	My Colors	108
Hapus	101	Info ID Wajah	92
Proteksi	98	Efek Transisi	90
Rotasi	104	Efek Indeks	93
Favorit	105	Layar gulir	90
Atur Photobook	169	Grupkan gbr	94
i-Contrast	109	Rotasi Otomatis	105
Koreksi Mata-Merah	109	Lanjutkan	90
Pangkas	107		

## Menu Tab Pencetakan

Item	Halaman Ref.	Item	Halaman Ref.
Cetak	-	Pilih Semua Gambar	168
Pilih Gbr dan jumlah	167	Batalkan Semua Pilihan	168
Pilih rentang	168	pengaturan Cetak	167

Sebelum  
Penggunaan

Panduan Dasar

Panduan Tingkat  
Lanjut

Dasar Kamera

Mode Otomatis /  
Mode Hybrid Otomatis

Mode Pemotretan  
Lain

Mode P

Mode Tv, Av, dan M

Mode Playback

Fungsi Wi-Fi

Menu Pengaturan

Aksesori

Lampiran

Indeks



## Menu FUNC. Mode Playback

Item	Halaman Ref.	Item	Halaman Ref.
Rotasi	104	Putar Film	89
Proteksi	98	Ptr Film Digest Terkait	91, 92
Favorit	105	Smart Shuffle	97
Cetak	163	Cari Gambar	93
Playback Grup	94	Slideshow	96

## Peringatan Penanganan

- Kamera adalah perangkat elektronik dengan presisi tinggi. Hindari menjatuhkan atau membenturkannya dengan keras.
- Jangan membawa kamera dekat dengan magnet, mesin, atau perangkat lain yang mengeluarkan medan magnet yang kuat, yang mungkin menyebabkan malfungsi atau menghapus data gambar.
- Jika tetesan air atau kotoran melekat ke kamera atau layar, lap dengan kain halus yang kering, seperti kain kaca. Jangan menggosok dengan keras atau menekan dengan kuat.
- Jangan menggunakan pembersih yang mengandung pelarut organik untuk membersihkan kamera atau layar.
- Gunakan kuas peniup untuk membersihkan debu dari lensa. Jika sulit dibersihkan, hubungi Canon *Customer Support Help Desk*.
- Untuk mencegah pengembunan pada kamera setelah perubahan suhu mendadak (ketika kamera ditransfer dari lingkungan yang dingin ke yang hangat), letakkan kamera pada kantong plastik kedap udara yang dapat disegel dan biarkan kamera secara bertahap menyesuaikan diri dengan suhu sebelum mengeluarkannya dari kantong.
- Jika pengembunan terjadi pada kamera, segera hentikan penggunaan kamera. Melanjutkan menggunakan kamera dalam kondisi ini mungkin merusak kamera. Lepaskan baterai dan kartu memori, dan tunggu sampai embun menguap sebelum melanjutkan penggunaan.
- Sebelum penyimpanan baterai jangka panjang, gunakan semua isi daya baterai yang tersisa, keluarkan baterai dari kamera, dan simpan dalam kantong plastik atau penyimpanan serupa. Menyimpan baterai yang terisi sebagian dalam periode waktu yang lama (sekitar satu tahun) mungkin mempersingkat umur baterai atau memengaruhi performa.

Sebelum Penggunaan

Panduan Dasar

Panduan Tingkat Lanjut

Dasar Kamera

Mode Otomatis / Mode Hybrid Otomatis

Mode Pemotretan Lain

Mode P

Mode Tv, Av, dan M

Mode Playback

Fungsi Wi-Fi

Menu Pengaturan

Aksesori

Lampiran

Indeks



## Spesifikasi

<b>Piksel Efektif Kamera (Maks.)</b>	Sekitar 16,1 juta piksel
<b>Panjang Fokus Lensa</b>	30x zoom: 4,5 (W) – 135,0 (T) mm (setara dengan film 35mm: 25 (W) – 750 (T) mm)
<b>Monitor LCD</b>	LCD TFT berwarna tipe 3,0 Piksel Efektif: Sekitar 922.000 titik
<b>Format File</b>	Aturan desain untuk sistem File Kamera, memenuhi standar DPOF (versi 1.1)
<b>Tipe Data</b>	Foto: Exif 2.3 (JPEG) Film: MP4 (Video: MPEG-4 AVC/H.264; Audio: MPEG-4 AAC-LC (stereo))
<b>Antarmuka</b>	USB Kecepatan Tinggi Output HDMI Output audio analog (stereo) Output video analog (NTSC/PAL)
<b>Sumber Daya</b>	Baterai NB-6LH Perangkat AC Adapter ACK-DC40
<b>Dimensi (Berdasarkan Panduan CIPA)</b>	112,7 x 65,8 x 34,8 mm (4,44 x 2,59 x 1,37 inci)
<b>Berat (Berdasarkan Panduan CIPA)</b>	Sekitar 269 g (sekitar 9,49 oz.; termasuk baterai dan kartu memori) Sekitar 245 g (sekitar 8,64 oz.; badan kamera saja)

### Wi-Fi

<b>Standar</b>	IEEE 802.11b/g/n* * Band 2,4 GHz saja
<b>Metode Transmisi</b>	Modulasi OFDM (IEEE 802.11g/n) Modulasi DSSS (IEEE 802.11b)
<b>Mode Komunikasi</b>	Mode infrastruktur*1, mode Ad hoc*2 *1 Mendukung Wi-Fi Protected Setup *2 Wi-Fi Certified IBSS

<b>Saluran yang Didukung</b>	1 – 11 (PC2091/PC2093) atau 1 – 13 (PC2047) Nomor model diindikasikan dalam tanda kurung (📖195)
<b>Keamanan</b>	WEP, WPA-PSK (AES/TKIP), WPA2-PSK (AES/TKIP)

### ■ Panjang Fokus Zoom Digital (setara dengan 35mm)

<b>Zoom Digital [Standar]</b>	25 – 3000 mm (Mewakili panjang fokus yang digabungkan dari zoom optik dan digital.)
<b>Tele-Converter Digital 1,6x</b>	40,0 – 1200,0 mm
<b>Tele-Converter Digital 2,0x</b>	50,0 – 1500,0 mm

### ■ Jumlah Pemotretan/Waktu Perekaman, Waktu Playback

<b>Jumlah Pemotretan</b>	Sekitar 250
<b>Mode Eco Hidup</b>	Sekitar 360
<b>Waktu Perekaman Film*1</b>	Sekitar 40 menit
<b>Pemotretan Bersambungan*2</b>	Sekitar 1 jam 10 menit
<b>Waktu Playback</b>	Sekitar 4 jam

\*1 Waktu di bawah pengaturan default kamera, ketika pengoperasian normal dilakukan, seperti memotret, menjeda, mengaktifkan dan mematikan kamera, dan melakukan zoom.

\*2 Waktu yang tersedia ketika merekam panjang film maksimum (hingga perekaman berhenti secara otomatis) berulang kali.

- Jumlah pemotretan yang dapat dipotret adalah berdasarkan pada panduan pengukuran *Camera & Imaging Products Association* (CIPA).
- Di bawah beberapa kondisi pemotretan, jumlah pemotretan dan waktu perekaman mungkin kurang dari yang disebutkan di atas.
- Jumlah pemotretan/waktu dengan baterai berdaya penuh.

Sebelum Penggunaan

Panduan Dasar

Panduan Tingkat Lanjut

Dasar Kamera

Mode Otomatis / Mode Hybrid Otomatis

Mode Pemotretan Lain

Mode P

Mode Tv, Av, dan M

Mode Playback

Fungsi Wi-Fi

Menu Pengaturan

Aksesori

Lampiran

Indeks



## Jumlah Pemotretan 4:3 per Kartu Memori

Piksel Terekam	Rasio Kompresi	Jumlah Pemotretan per Kartu Memori (Perkiraan Pemotretan)	
		8 GB	32 GB
<b>L</b> (Besar) 16M/4608x3456		1058	4272
		1705	6883
<b>M1</b> (Medium 1) 8M/3264x2448		1996	8059
		3069	12391
<b>M2</b> (Medium 2) 3M/2048x1536		4723	19064
		8469	34184
<b>S</b> (Kecil) 0,3M/640x480		27291	110150
		40937	165225

- Nilai dalam tabel diukur berdasarkan kondisi pengukuran Canon dan mungkin berubah tergantung pada subjek, kartu memori, dan pengaturan kamera.
- Nilai dalam tabel adalah berdasarkan aspek rasio 4:3. Jumlah pemotretan yang tersedia bervariasi berdasarkan aspek rasio (46).

## Waktu Perekaman per Kartu Memori

Kualitas Gambar	Waktu Perekaman per Kartu Memori	
	8 GB	32 GB
	30 menit 03 detik	2 jam 01 menit 27 detik
	43 menit 29 detik* <sup>1</sup>	2 jam 55 menit 43 detik* <sup>2</sup>
	2 jam 03 menit 55 detik	8 jam 20 menit 32 detik
	5 jam 14 menit 34 detik	21 jam 10 menit 38 detik

\*<sup>1</sup> 26 menit 22 detik untuk film iFrame (66).

\*<sup>2</sup> 1 jam 46 menit 33 detik untuk film iFrame (66).

- Nilai dalam tabel diukur berdasarkan kondisi pengukuran Canon dan mungkin berubah tergantung pada subjek, kartu memori, dan pengaturan kamera.

- Perekaman akan secara otomatis berhenti ketika ukuran klip file mencapai 4 GB, atau ketika waktu perekaman mencapai sekitar 29 menit dan 59 detik ketika merekam dalam [], [] atau [], atau sekitar 1 jam ketika merekam dalam [].
- Perekaman mungkin berhenti bahkan jika panjang maksimum klip belum tercapai pada beberapa kartu memori. Kartu Memori SD Speed Class 6 atau lebih tinggi direkomendasikan.

## Rentang Blitz

Sudut lebar maksimum (	50 cm – 3,5 m (1,6 – 11 kaki)
Telefoto maksimum (	1,0 – 2,0 m (3,3 – 6,6 kaki)

## Rentang Pemotretan

Mode Pemotretan	Rentang Pemfokusan	Sudut Lebar Maksimum (	Telefoto Maksimum (
<b>AUTO</b>	–	1 cm (0,4 inci) – tak terhingga	1,4 m (4,6 kaki) – tak terhingga
	–	1 m (3,3 kaki) – tak terhingga	8 m (26 kaki) – tak terhingga
Mode Lainnya		5 cm (2,0 inci) – tak terhingga	1,4 m (4,6 kaki) – tak terhingga
		1 – 50 cm (0,4 inci – 1,6 kaki)	–
	<b>MF*</b>	1 cm (0,4 inci) – tak terhingga	1,4 m (4,6 kaki) – tak terhingga

\* Tidak tersedia dalam beberapa mode pemotretan.

## Kecepatan Pemotretan Bersambungan

Mode Pemotretan	Kecepatan
<b>AUTO P</b>	Sekitar 3,1 pemotretan/detik
	Sekitar 8,5 pemotretan/detik

\* Hingga empat pemotretan sekaligus selama pemotretan bersambungan

Sebelum Penggunaan

Panduan Dasar

Panduan Tingkat Lanjut

Dasar Kamera

Mode Otomatis / Mode Hybrid Otomatis

Mode Pemotretan Lain

Mode P

Mode Tv, Av, dan M

Mode Playback

Fungsi Wi-Fi

Menu Pengaturan

Aksesori

Lampiran

Indeks



## Kecepatan Rana

Mode <b>[AUTO]</b> , rentang diatur secara otomatis	1 – 1/3200 detik
Nilai yang tersedia dalam mode <b>[Tv]</b> (detik)	15; 13; 10; 8; 6; 5; 4; 3,2; 2,5; 2; 1,6; 1,3; 1; 0,8; 0,6; 0,5; 0,4; 0,3; 1/4; 1/5; 1/6; 1/8; 1/10; 1/13; 1/15; 1/20; 1/25; 1/30; 1/40; 1/50; 1/60; 1/80; 1/100; 1/125; 1/160; 1/200; 1/250; 1/320; 1/400; 1/500; 1/640; 1/800; 1/1000; 1/1250; 1/1600; 1/2000; 1/2500; 1/3200

## Apertur

f/nomor	f/3.2 – f/8.0 (W), f/6.9 – f/8.0 (T)
Nilai yang tersedia dalam mode <b>[Av]</b> *	f/3.2, f/3.5, f/4.0, f/4.5, f/5.0, f/5.6, f/6.3, f/6.9, f/7.1, f/8.0

\* Tergantung pada posisi zoom, beberapa nilai apertur mungkin tidak tersedia.

## Baterai NB-6LH

Tipe:	Baterai lithium-ion yang dapat diisi ulang
Voltase Nominal:	3,7 V DC
Kapasitas Nominal:	1060 mAh
Siklus Pengisian Daya:	Sekitar 300 kali
Suhu Pengoperasian:	0 – 40 °C (32 – 104 °F)
Dimensi:	34,4 x 41,8 x 6,9 mm (1,35 x 1,65 x 0,27 inci)
Berat:	Sekitar 22 g (sekitar 0,78 oz.)

## Pengisi Daya Baterai CB-2LYE

Input Terhitung:	100 – 240 V AC (50/60 Hz); 0,085 A (100 V) – 0,05 A (240 V)
Ouput Terhitung:	4,2 V DC; 0,7 A
Waktu Pengisian Daya:	Sekitar 2 jam (Saat menggunakan NB-6LH)
Indikator Pengisian Daya:	Mengisi daya: oranye / Daya terisi penuh: hijau (sistem dua indikator)
Suhu Pengoperasian:	0 – 40 °C (32 – 104 °F)

Sebelum Penggunaan

Panduan Dasar

Panduan Tingkat Lanjut

Dasar Kamera

Mode Otomatis / Mode Hybrid Otomatis

Mode Pemotretan Lain

Mode P

Mode Tv, Av, dan M

Mode Playback

Fungsi Wi-Fi

Menu Pengaturan

Aksesori

Lampiran

Indeks



# Indeks

<b>A</b>	<b>D</b>
AF Servo..... 78	Daya ..... 156
AIAF Wajah (mode frame AF) ..... 76	→ Baterai
Aksesori ..... 156	→ Perangkat AC adapter
Aspek rasio ..... 46	DC coupler ..... 159
Atur Photobook ..... 169	Default → Mereset semua
Av (mode pemotretan) ..... 85	Deteksi kedip ..... 49
<b>B</b>	DPOF ..... 167
Bahasa tampilan ..... 16	<b>E</b>
Bantuan pembesaran zoom ..... 35	Efek kamera mainan
Baterai → Tanggal/waktu (baterai	(mode pemotretan) ..... 59
tanggal/waktu)	Efek mata-ikan (mode pemotretan) ..... 58
Hemat daya ..... 21	Efek miniatur (mode pemotretan) ..... 58
Level ..... 178	Efek poster (mode pemotretan) ..... 57
Mengisi daya ..... 12	Eksposur
Mode Eco ..... 148	Kompensasi ..... 69
Bepergian dengan kamera ..... 147	Kunci AE ..... 70
Blitz	Kunci FE ..... 81
Hidup ..... 80	<b>F</b>
Kompensasi eksposur blitz ..... 81	Favorit ..... 105
Menonaktifkan blitz ..... 80	Film
Sinkro Lambat ..... 80	Kualitas gambar (resolusi/ kecepatan frame) ..... 46, 48, 67
<b>C</b>	Mengedit ..... 110
Cahaya redup (mode pemotretan) ..... 56	Waktu perekaman ..... 190
CameraWindow (komputer) ..... 121, 160	Film gerak super lambat (mode film) ... 66
CameraWindow (smartphone) ..... 119	Film iFrame (mode film) ..... 66
CANON iIMAGE GATEWAY ..... 114, 116	Filter kreatif (mode pemotretan) ..... 57
	Fokus halus (mode pemotretan) ..... 60

Fokus manual (rentang pemfokusan) .. 74
Frame AF ..... 76
Fungsi Wi-Fi ..... 113

<b>G</b>
Gambar
Memproteksi ..... 98
Menghapus ..... 101
Periode tampilan ..... 51
Playback → Melihat
Gambar hitam putih ..... 73
Gambar nada warna sepia ..... 73
Garis panduan ..... 48
GPS ..... 91

<b>H</b>
Hemat daya ..... 21
Hybrid Otomatis (mode pemotretan) ... 30

<b>I</b>
i-Contrast ..... 71, 109
ID Wajah ..... 40
Indikator ..... 26
Isi paket ..... 2

<b>J</b>
Jam ..... 26
Jam dunia ..... 147

<b>K</b>
Kabel AV ..... 159
Kabel AV Stereo ..... 156, 157, 159
Kabel HDMI ..... 157

Kamera
Mereset semua ..... 152
Kartu Eye-Fi ..... 2
Kartu memori ..... 2
Waktu perekaman ..... 190
Kartu memori SD/SDHC/SDXC
→ Kartu memori
Kecepatan ISO ..... 71
Kembang api (mode pemotretan) ..... 56
Kontrol Live View (mode pemotretan) ... 54
Koreksi lampu merkuri ..... 47
Koreksi mata-merah ..... 47, 109
Kualitas gambar → Rasio kompresi
(kualitas gambar)
Kunci AE ..... 70
Kunci AF ..... 79
Kunci FE ..... 81
Kunci fokus ..... 76

<b>L</b>
Lampu ..... 50
Layar
Bahasa tampilan ..... 16
Ikon ..... 178, 179
Menu → Menu FUNC., Menu
Layar lebar (resolusi) ..... 46
Listrik rumah ..... 159

<b>M</b>
M (mode pemotretan) ..... 86
Makro (rentang pemfokusan) ..... 74

Sebelum  
Penggunaan

Panduan Dasar

Panduan Tingkat  
Lanjut

Dasar Kamera

Mode Otomatis /  
Mode Hybrid Otomatis

Mode Pemotretan  
Lain

Mode P

Mode Tv, Av, dan M

Mode Playback

Fungsi Wi-Fi

Menu Pengaturan

Aksesori

Lampiran

Indeks



Melihat.....	18
Cari gambar.....	93
Slideshow.....	96
Smart Shuffle.....	97
Tampilan gambar tunggal.....	18
Tampilan indeks.....	93
Tampilan TV.....	157
Tampilan yang diperbesar.....	96
Memotret	
Informasi pemotretan.....	178
Tanggal/waktu pemotretan → Tanggal/waktu.....	98
Memproteksi.....	98
Mencari.....	93
Mengedit	
i-Contrast.....	109
Koreksi mata-merah.....	109
Mengubah ukuran gambar.....	106
My Colors.....	108
Pangkas.....	107
Mengedit atau menghapus informasi koneksi.....	142
Menghapus.....	101
Menghubungkan melalui titik akses.....	124
Menghubungkan tanpa titik akses.....	129
Mengirim gambar.....	133
Mengirim gambar ke kamera lain.....	116
Mengirim gambar ke komputer.....	115
Mengirim gambar ke layanan Web.....	114
Mengirim gambar ke printer.....	116
Mengirim gambar ke smartphone.....	115
Mengubah ukuran gambar.....	106
Menu	
Pengoperasian dasar.....	24
Tabel.....	180

Menu FUNC.	
Pengoperasian dasar.....	23
Tabel.....	182, 188
Menu Wi-Fi.....	123
Menyimpan gambar ke komputer.....	136, 161
Merestor semua.....	152
Merotasi.....	104
Metode pengukuran.....	70
Mode AUTO (mode pemotretan) ...	16, 28
Mode Drive.....	79
Mode Eco.....	148
Mode titik akses kamera.....	129
Monokrom (mode pemotretan).....	60
My Colors.....	73, 108
<b>P</b>	
P (mode pemotretan).....	69
Pangkas.....	107, 164
Pelacakan AF.....	77
Pemecahan Masalah.....	172
Pemfokusan	
AF Servo.....	78
Frame AF.....	76
Kunci AF.....	79
Puncak MF.....	75
Zoom titik AF.....	49
Pemotretan bersambungan.....	79
Rentetan kecepatan tinggi HQ (mode pemotretan).....	64
Pemotretan dengan remote.....	141
Pemotretan Kreatif (mode pemotretan).....	53
Pencetakan.....	163

Pengisi daya baterai.....	2, 156
Penomoran file.....	151
Penstabilan gambar.....	82
Perangkat AC adapter.....	156, 159
Perangkat Lunak	
Instalasi.....	121
Menyimpan gambar ke komputer.....	136, 161
Pesan error.....	175
PictBridge.....	156, 163
Playback → Melihat	
Potret (mode pemotretan).....	55
Program AE.....	69

## R

Rasio kompresi (kualitas gambar).....	82
Rentang pemfokusan	
Fokus manual.....	74
Makro.....	74
Rentetan kecepatan tinggi HQ (mode pemotretan).....	64
Resolusi (ukuran gambar).....	46

## S

Salju (mode pemotretan).....	56
Sangat cerah (mode pemotretan).....	57
Self-timer.....	37
Menyesuaikan self-timer.....	38
Self-timer 2 detik.....	37
Self-timer kedipan mata (mode pemotretan).....	62
Self-timer wajah (mode pemotretan).....	63

Self-timer kedipan mata (mode pemotretan).....	62
Self-timer wajah (mode pemotretan) ...	63
Senyum (mode pemotretan).....	61
Sinkro gambar.....	139
Slideshow.....	96
Smart Shuffle.....	97
Smart Shutter (mode pemotretan).....	61
Suara.....	146
Suasana malam handheld (mode pemotretan).....	56

## T

Tali.....	2, 12
Tali pergelangan tangan untuk kamera → Tali.....	91
Tampilan informasi GPS.....	157
Tampilan TV.....	157
Tampilan yang diperbesar.....	96
Tanggal/waktu	
Baterai tanggal/waktu.....	15
Jam dunia.....	147
Menambahkan cap tanggal.....	38
Mengubah.....	15
Pengaturan.....	14
Tele-converter digital.....	75
Tengah (mode frame AF).....	76
Terminal.....	157, 159, 163
Tombol koneksi perangkat seluler.....	137
Tv (mode pemotretan).....	85

Sebelum  
Penggunaan

Panduan Dasar

Panduan Tingkat  
Lanjut

Dasar Kamera

Mode Otomatis /  
Mode Hybrid Otomatis

Mode Pemotretan  
Lain

Mode P

Mode Tv, Av, dan M

Mode Playback

Fungsi Wi-Fi

Menu Pengaturan

Aksesori

Lampiran

Indeks



## W

Warna (white balance).....	72
White balance (warna).....	72
White balance kustom .....	72
White Balance Multi Area .....	47

## Z

Zoom .....	17, 28, 34
Zoom digital .....	34

Sebelum  
Penggunaan

Panduan Dasar

Panduan Tingkat  
Lanjut

Dasar Kamera

Mode Otomatis /  
Mode Hybrid Otomatis

Mode Pemotretan  
Lain

Mode P

Mode Tv, Av, dan M

Mode Playback

Fungsi Wi-Fi

Menu Pengaturan

Aksesori

Lampiran

Indeks



## Peringatan untuk Wi-Fi (LAN Nirkabel)

- Nomor model kamera ini adalah PC2091/PC2093/PC2047. Untuk memeriksa model kamera Anda, periksalah label nomor yang diawali dengan PC yang terdapat pada bagian bawah kamera. Model modul WLAN internal dituliskan di bawah ini.

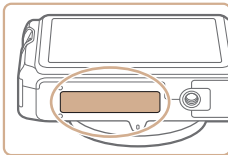

Negara/Daerah Pembelian	Model Modul WLAN
AS, Kanada	WM224
Lainnya	WM223

- Negara dan Daerah yang Memperbolehkan Penggunaan WLAN
  - Penggunaan WLAN dibatasi pada beberapa negara dan daerah, dan penggunaan ilegal mungkin dikenakan hukuman sesuai peraturan nasional atau lokal. Untuk menghindari pelanggaran peraturan WLAN, kunjungi situs web Canon untuk memeriksa di mana penggunaan diperbolehkan.
  - Perhatikan bahwa Canon tidak bertanggung jawab untuk masalah apapun yang timbul dari penggunaan WLAN di negara dan daerah lain.
- Melakukan salah satu dari berikut dapat dikenakan sanksi hukum:
  - Mengubah atau memodifikasi produk
  - Melepaskan label sertifikasi dari produk
- Menurut peraturan pertukaran asing dan hukum perdagangan asing, izin ekspor (atau izin layanan transaksi) dari pemerintah Jepang merupakan syarat yang harus dipenuhi untuk mengeksport sumber-sumber atau layanan strategis (termasuk produk ini) keluar Jepang.
- Karena produk ini meliputi perangkat lunak enkripsi Amerika, maka produk ini berada di bawah Peraturan Administrasi Ekspor AS, dan tidak boleh diekspor atau dibawa ke negara-negara yang terkena embargo dagang AS.

- Pastikan Anda mencatat pengaturan LAN nirkabel yang Anda gunakan. Pengaturan LAN nirkabel yang tersimpan dalam produk ini mungkin berubah atau dihapus jika produk digunakan tidak sebagaimana mestinya, atau akibat adanya pengaruh dari gelombang radio atau listrik statis, atau kecelakaan atau malfungsi. Untuk berjaga-jaga, pastikan Anda mencatat pengaturan LAN nirkabel yang Anda gunakan. Harap perhatikan bahwa Canon tidak bertanggung jawab atas terjadinya kerusakan atau kerugian material, baik langsung maupun tidak langsung, yang terjadi akibat degradasi atau hilangnya isi tersebut.
- Jika Anda mengganti kepemilikan produk ini kepada pihak lain, membuangnya, atau mengirimkannya untuk perbaikan, pastikan Anda mencatat pengaturan LAN nirkabel dan mengatur ulang produk ini ke pengaturan default (menghapus pengaturan) jika perlu.
- Canon tidak memberikan kompensasi untuk kerusakan yang diakibatkan oleh kehilangan atau pencurian atas produk ini. Canon tidak bertanggung jawab atas kerusakan atau kerugian yang diakibatkan oleh akses atau penggunaan tidak sah atas perangkat target yang didaftarkan untuk produk ini, yang diakibatkan oleh kehilangan atau pencurian atas produk ini.
- Pastikan Anda menggunakan produk ini sesuai arahan dalam panduan ini. Pastikan Anda menggunakan fungsi LAN nirkabel pada produk ini sesuai petunjuk yang tercantum dalam panduan ini. Canon tidak bertanggung jawab atas kerusakan atau kerugian yang terjadi akibat penggunaan fungsi dan produk ini yang tidak sesuai dengan penjelasan yang telah diberikan dalam panduan ini.
- Jangan menggunakan fungsi LAN nirkabel pada produk ini di dekat peralatan medis atau peralatan elektronik lainnya. Penggunaan fungsi LAN nirkabel dekat peralatan medis atau peralatan elektronik lainnya mungkin berpengaruh terhadap pengoperasian perangkat tersebut.

Sebelum Penggunaan

Panduan Dasar

Panduan Tingkat Lanjut

Dasar Kamera

Mode Otomatis / Mode Hybrid Otomatis

Mode Pemotretan Lain

Mode P

Mode Tv, Av, dan M

Mode Playback

Fungsi Wi-Fi

Menu Pengaturan

Aksesori

Lampiran

Indeks



## Peringatan Gangguan Gelombang Radio

- Produk ini mungkin terpengaruh oleh perangkat lain yang memancarkan gelombang radio. Untuk menghindari gangguan, pastikan untuk menggunakan produk ini sejauh mungkin dari perangkat tersebut, atau hindari menggunakan perangkat tersebut pada waktu yang bersamaan dengan produk ini.

Complies with  
IDA Standards  
DB00671

Produk ini diinstal dengan Modul WLAN yang disertifikasi dengan standar yang ditetapkan oleh IDA Singapura.

## Peringatan Keamanan

Karena Wi-Fi menggunakan gelombang radio untuk mengirimkan sinyal, maka diperlukan peringatan keamanan untuk penggunaan Wi-Fi yang lebih ketat daripada saat menggunakan kabel LAN.

Perhatikan poin berikut ini saat menggunakan Wi-Fi.

- Gunakan hanya jaringan yang diperbolehkan.

Produk ini akan mencari jaringan Wi-Fi dalam jangkauan sekitarnya dan menampilkan hasil pencariannya pada layar. Jaringan yang tidak diperbolehkan untuk digunakan (jaringan tidak dikenal) mungkin akan ditampilkan juga. Namun jika Anda mencoba untuk terhubung ke atau menggunakan jaringan tersebut, maka Anda mungkin akan dianggap melakukan akses yang tidak sah. Pastikan Anda hanya menggunakan jaringan yang diperbolehkan, dan jangan berusaha terhubung ke jaringan lain yang tidak dikenal.

Jika pengaturan keamanan belum diatur dengan benar, maka kemungkinan masalah berikut ini dapat terjadi.

- Pemantauan transmisi  
Pihak ketiga yang memiliki niat tidak baik mungkin memantau transmisi Wi-Fi Anda dan berusaha mencuri data yang Anda kirimkan.
- Akses jaringan yang tidak sah  
Pihak ketiga yang memiliki niat tidak baik mungkin berusaha mendapatkan akses tidak sah ke jaringan Anda untuk mencuri, memodifikasi, atau menghancurkan informasi. Selain itu, Anda juga mungkin menjadi korban akses yang tidak sah lain seperti penyamaran (seseorang yang menggunakan identitas palsu untuk mendapatkan akses ke informasi yang tidak sah) atau serangan springboard (seseorang memperoleh akses tidak sah untuk mengakses jaringan Anda sebagai papan loncatan (springboard) untuk menutupi jejak mereka ketika menerobos sistem lain).

Untuk mencegah terjadinya hal ini, pastikan Anda mengamankan jaringan Wi-Fi Anda secara menyeluruh.

Hanya gunakan fungsi Wi-Fi pada kamera ini dengan pemahaman yang benar tentang keamanan Wi-Fi, dan seimbangkan risiko dan kenyamanan ketika menyesuaikan pengaturan keamanannya.



Kamera ini dapat digunakan untuk mencetak menggunakan printer yang kompatibel dengan PictBridge melalui Wi-Fi. Standar teknis PictBridge mempermudah koneksi langsung antara kamera digital, printer, dan perangkat lainnya. Selain itu, sebuah standar baru yang disebut DPS over IP juga memungkinkan dibuatnya koneksi PictBridge dalam lingkungan jaringan, dan kamera ini juga kompatibel dengan standar ini.

Sebelum  
Penggunaan

Panduan Dasar

Panduan Tingkat  
Lanjut

Dasar Kamera

Mode Otomatis /  
Mode Hybrid Otomatis

Mode Pemotretan  
Lain

Mode P

Mode Tv, Av, dan M

Mode Playback

Fungsi Wi-Fi

Menu Pengaturan

Aksesori

Lampiran

Indeks



#### PERHATIAN

RISIKO LEDAKAN JIKA BATERAI DIGANTI DENGAN TIPE YANG TIDAK BENAR. BUANGLAH BATERAI YANG TELAH DIGUNAKAN SESUAI DENGAN PERATURAN LOKAL.

Untuk memastikan pengoperasian yang sesuai dari produk ini, direkomendasikan untuk menggunakan aksesoris Canon asli.

### Merek Dagang dan Lisensi

- Microsoft dan Windows adalah merek dagang atau merek dagang terdaftar dari Microsoft Corporation di Amerika Serikat dan/atau negara lain.
- Macintosh dan Mac OS adalah merek dagang dari Apple Inc., yang terdaftar di AS dan negara lain.
- App Store, iPhone, dan iPad adalah merek dagang dari Apple Inc.
- Logo SDXC adalah merek dagang dari SD-3C, LLC.
- HDMI, logo HDMI, dan High-Definition Multimedia Interface adalah merek dagang atau merek dagang terdaftar dari HDMI Licensing, LLC.
- Logo iFrame dan simbol iFrame adalah merek dagang dari Apple Inc.
- Wi-Fi®, Wi-Fi Alliance®, WPA™, WPA2™, dan Wi-Fi Protected Setup™ adalah merek dagang atau merek dagang terdaftar dari Wi-Fi Alliance.
- Tanda N adalah merek dagang atau merek dagang terdaftar dari Forum NFC, Inc. di Amerika Serikat dan di negara lainnya.
- Semua merek dagang lainnya adalah kepunyaan dari pemiliknya masing-masing.
- Peralatan ini menggunakan teknologi exFAT berlisensi dari Microsoft.

- This product is licensed under AT&T patents for the MPEG-4 standard and may be used for encoding MPEG-4 compliant video and/or decoding MPEG-4 compliant video that was encoded only (1) for a personal and non-commercial purpose or (2) by a video provider licensed under the AT&T patents to provide MPEG-4 compliant video. No license is granted or implied for any other use for MPEG-4 standard. Produk ini berlisensi di bawah paten AT&T untuk standar MPEG-4 dan mungkin digunakan untuk pengkodean dan/atau pendekodean video yang memenuhi standar MPEG-4 yang dikodekan hanya (1) untuk tujuan personal dan nonkomersial atau (2) oleh penyedia video berlisensi di bawah paten AT&T untuk menyediakan video yang memenuhi standar MPEG-4. Tidak ada lisensi yang diberikan atau tersirat untuk penggunaan lain dari standar MPEG-4.

### Pengelakan

- Reproduksi yang tidak sah dari panduan ini dilarang.
- Semua pengukuran berdasarkan pada standar tes Canon.
- Informasi dapat berubah tanpa pemberitahuan, seperti spesifikasi produk dan penampilan.
- Ilustrasi dan screenshot dalam panduan ini mungkin sedikit berbeda dari peralatan aslinya.
- Walau demikian, Canon tidak bertanggung jawab untuk kerugian apapun yang timbul dari penggunaan produk ini.

Sebelum Penggunaan

Panduan Dasar

Panduan Tingkat Lanjut

Dasar Kamera

Mode Otomatis / Mode Hybrid Otomatis

Mode Pemotretan Lain

Mode P

Mode Tv, Av, dan M

Mode Playback

Fungsi Wi-Fi

Menu Pengaturan

Aksesoris

Lampiran

Indeks

